



Laser MFP Dell 3333dn et 3335dn

Guide de l'utilisateur



Mars 2012

www.dell.com | support.dell.com

Marques commerciales

Les informations contenues dans ce document peuvent faire l'objet de modifications sans préavis.

Toute reproduction de ce document, de quelque manière que ce soit, est strictement interdite sans l'autorisation écrite de Dell Inc. Marques utilisées dans ce texte : *Dell* et le logo *DELL* sont des marques commerciales de Dell Inc. ; *Microsoft* et *Windows* sont des marques déposées de Microsoft Corporation. D'autres marques et noms commerciaux peuvent être utilisés dans ce document pour faire référence à des entités se réclamant de ces marques et des noms de leurs produits. Dell Inc. exclut tout intérêt propriétaire dans les marques et les noms commerciaux autres que les siens.

Contenu

Consignes de sécurité.....	14
A propos de l'imprimante.....	16
Nous vous remercions d'avoir choisi cette imprimante.....	16
Recherche d'informations à propos de l'imprimante.....	16
Configurations de l'imprimante.....	17
Sélection d'un emplacement pour l'imprimante.....	19
Fonctions de base du scanner.....	20
Fonctionnement du DAA et de la vitre du scanner.....	21
Présentation du panneau de commandes de l'imprimante.....	22
Présentation de l'écran d'accueil.....	23
Utilisation des boutons de l'écran tactile.....	24
Configuration supplémentaire de l'imprimante.....	28
Installation des options internes.....	28
Options internes disponibles	28
Accès à la carte logique pour l'installation des options internes.....	29
Installation d'une carte mémoire	31
Installation d'une carte mémoire flash ou d'une barrette microcode.....	33
Installation d'un port Internal Solutions Port	35
Installation d'un disque dur sur l'imprimante.....	42
Installation d'une carte de télécopie	46
Installation des options matérielles.....	49
Installation d'un bac 550 feuilles	49
Connexion des câbles.....	50
Vérification de la configuration de l'imprimante.....	51
Impression d'une page des paramètres de menu	52
Impression d'une page de configuration réseau	52
Configuration du logiciel d'impression.....	52
Installation du logiciel d'imprimante	52
Mise à jour des options disponibles dans le pilote d'imprimante	53
Configuration de l'impression sans fil.....	54
Procédure à suivre pour configurer votre imprimante.....	54
Informations requises pour configurer l'imprimante sur un réseau sans fil.....	54
Installation de l'imprimante sur un réseau sans fil (Windows).....	55
Installation de l'imprimante sur un réseau sans fil (Macintosh).....	58
Installation de l'imprimante sur un réseau câblé.....	62

Modification des paramètres du port après l'installation d'un nouveau ISP réseau.....65
 Configuration de l'impression série.....67

Réduction de l'impact environnemental de votre imprimante.....69

Économie de papier et de toner.....69
 Utilisation de papier recyclé et d'autres papiers de bureau..... 69
 Economie des fournitures.....69
 Économie d'énergie.....70
 Utilisation du mode Eco..... 70
 Réglage de l'option Economie énergie 71
 Réglage de la luminosité de l'écran 72
 Réglage de l'éclairage du réceptacle standard 72
 Réduction du bruit de l'imprimante.....73

Chargement du papier et des supports spéciaux.....75

Définition du type et du format de papier.....75
 Configuration des paramètres de papier Universel.....75
 Réduction des risques de bourrage.....76
 Chargement des tiroirs.....76
 Utilisation du chargeur multifonction.....80
 Chaînage et annulation du chaînage de tiroirs.....85
 Tiroirs chaînés..... 85
 Annulation du chaînage de tiroirs.....85
 Attribution d'un nom de type de papier personnalisé 86
 Modification du nom Type perso <x> 86

Spécifications relatives au papier et aux supports spéciaux.....88

Spécifications relatives au papier.....88
 Caractéristiques du papier..... 88
 Supports déconseillés 89
 Choix du papier 89
 Sélection de formulaires préimprimés et de papier à en-tête.....90
 Stockage du papier 90
 Formats, types et grammages de papiers pris en charge.....90
 Formats de papier pris en charge par l'imprimante 90
 Types et grammages de papier pris en charge par l'imprimante 92
 Capacités des supports 93

Vue d'ensemble du logiciel.....94

Centre du moniteur d'état.....94
 Programme de configuration de pilote.....94

Utilitaire d'alertes pour l'imprimante Dell.....	94
impression.....	96
Impression d'un document.....	96
Impression sur les deux faces du papier (recto verso).....	96
Impression sur des supports spéciaux.....	97
Conseils sur l'utilisation du papier à en-tête	97
Conseils sur l'utilisation des transparents	97
Conseils sur l'utilisation des enveloppes	97
Conseils sur l'utilisation des étiquettes	98
Conseils sur l'utilisation des bostons	99
Impression de travaux confidentiels et suspendus.....	99
Travaux d'impression suspendus.....	99
Impression de travaux confidentiels et suspendus sous Windows	100
Impression de travaux confidentiels et suspendus sous Macintosh.....	100
Impression à partir d'un lecteur flash.....	102
Impression de pages d'informations.....	103
Impression de la liste des échantillons de polices	103
Impression d'une liste des répertoires	103
Impression des pages de test de qualité d'impression	103
Annulation d'un travail d'impression.....	104
Annulation d'un travail d'impression depuis le panneau de commandes de l'imprimante	104
Annulation d'un travail d'impression depuis l'ordinateur	104
Copie.....	106
Faire des copies.....	106
Réalisation d'une copie rapide.....	106
Copie à l'aide du DAA.....	106
Copie à l'aide de la vitre du scanner	107
Copie de photos.....	107
Des copies sur des supports spéciaux.....	107
Réalisation de transparents	107
Copie vers du papier à en-tête	108
Personnalisation des paramètres de copie.....	108
Copie avec changement de taille	108
Copie avec sélection du tiroir pour le papier	109
Copie sur les deux faces du papier (recto verso)	109
Réduction ou agrandissement de copies	110
Réglage de la qualité de la copie	110
Assemblage des copies	110
Insertion de séparateurs entre les copies.....	111
Copie de plusieurs pages sur une feuille	112

Création d'un travail personnalisé	112
Suspension du travail d'impression en cours pour réaliser des copies.....	113
Disposition d'informations sur les copies.....	114
Ajout de la date et de l'heure en haut de chaque page.....	114
Placement d'un message de fond de page sur chaque page	114
Annulation d'une copie.....	115
Annulation d'une copie alors que les documents sont insérés dans le dispositif d'alimentation automatique.....	115
Annulation d'une copie alors que les pages sont copiées à l'aide de la vitre du scanner	115
Annulation d'une copie pendant l'impression des pages	115
Présentation des écrans et des options de copie.....	115
Copier à partir de	115
Copier vers	115
Mettre à l'échelle.....	116
Intensité.....	116
Contenu	116
Faces (recto verso).....	116
Assembler	117
Options	117
Amélioration de la qualité de copie.....	118
Envoi d'e-mails.....	119
Préparation de l'envoi d'un e-mail.....	119
Activation de la fonction de courrier électronique.....	119
Configuration de la fonction de courrier électronique	120
Configuration des paramètres de courrier électronique	120
Création d'un raccourci pour envoyer un e-mail.....	121
Création d'un raccourci de messagerie à l'aide du serveur Web incorporé	121
Création d'un raccourci de messagerie sur l'écran tactile	121
Envoi d'un document par e-mail.....	121
Envoi d'un e-mail à partir de l'écran tactile.....	121
Envoi d'un e-mail à l'aide d'un numéro de raccourci.....	122
Envoi d'un message électronique à l'aide du carnet d'adresses.....	122
Personnaliser les paramètres d'un e-mail.....	123
Ajout de l'objet et du message d'un e-mail	123
Modification du type de fichier de sortie	123
Envoi de documents en couleur par e-mail.....	124
Annulation d'un e-mail.....	124
Présentation des options du courrier électronique.....	124
Format d'origine	124
Faces (recto verso).....	125
Orientation	125

Reliure.....	125
Objet de l'e-mail	125
Nom du fichier e-mail	125
Message électronique.....	125
Résolution	125
Envoyer en tant que.....	125
Contenu	126
Options avancées.....	126

Envoi d'une télécopie.....127

Tenir l'imprimante prête à envoyer des télécopies.....	127
Configuration initiale du télécopieur	127
Choix de la connexion du télécopieur.....	128
Connexion à une ligne téléphonique analogique	129
Connexion à un service DSL	129
Connexion à un système PBX ou RNIS	130
Connexion à un service de sonnerie distincte	131
Connexion d'une imprimante et d'un téléphone ou d'un répondeur à la même ligne téléphonique.....	132
Connexion à un adaptateur pour votre pays ou votre région	134
Connexion à un ordinateur avec modem	138
Activation du mode télécopie.....	139
Utilisation du serveur Web incorporé pour configurer le télécopieur	140
Définition de la date et l'heure	140
Activation et désactivation de l'heure d'été.....	140
Envoi d'une télécopie.....	141
Envoi d'une télécopie à partir du panneau de commandes de l'imprimante	141
Envoi d'une télécopie à partir d'un ordinateur	141
Création de raccourcis.....	142
Création d'un raccourci de destination de télécopie à l'aide du serveur Web incorporé	142
Création d'un raccourci de destination de télécopie à l'aide de l'écran tactile.....	143
Modification du raccourci de destination de télécopie à l'aide du serveur Web incorporé.....	143
Utilisation des raccourcis et du carnet d'adresses.....	144
Utilisation des raccourcis de télécopies.....	144
Utilisation du carnet d'adresses.....	144
Personnalisation des paramètres de télécopie.....	145
Modification de la résolution de la télécopie	145
Eclaircir ou obscurcir une télécopie.....	145
Envoi d'une télécopie à une heure planifiée	145
Impression d'une télécopie entrante sur les deux faces du papier (recto verso).....	146
Affichage d'un journal de télécopie	146
Blocage des télécopies non sollicitées (télécopies de publicité, anonymes).....	147
Annulation d'un envoi de télécopie.....	147
Annulation d'une télécopie alors que les documents d'origine sont encore en cours de numérisation.....	147

Annulation d'une télécopie après que les documents d'origine ont été numérisés en mémoire.....	147
Présentation des options de télécopie.....	148
Format d'origine	148
Contenu	148
Faces (recto verso).....	148
Résolution	148
Intensité.....	148
Options avancées.....	149
Amélioration de la qualité de télécopie.....	149
Arrêter et transférer l'envoi de télécopies.....	150
Suspension des télécopies	150
Transfert d'une télécopie.....	150

Numérisation vers une adresse FTP.....152

Numérisation vers une adresse FTP.....	152
Numérisation vers une adresse FTP à l'aide du pavé numérique	152
Numérisation vers une adresse FTP à l'aide d'un numéro de raccourci	153
Numérisation vers une adresse FTP à l'aide du carnet d'adresses	153
Création de raccourcis.....	153
Création d'un raccourci FTP à l'aide du serveur Web incorporé	153
Création d'un raccourci FTP sur l'écran tactile	154
Présentation des options FTP.....	154
Format d'origine	154
Faces (recto verso).....	154
Orientation	154
Reliure.....	154
Résolution	155
Envoyer en tant que.....	155
Contenu	155
Options avancées.....	155
Amélioration de la qualité du FTP.....	156

Numérisation vers un ordinateur ou un lecteur Flash.....157

Numérisation vers un ordinateur.....	157
Numérisation vers un lecteur Flash.....	158
Présentation des options du profil de numérisation.....	158
Configuration rapide.....	158
Type de format	159
Compression	159
Contenu par défaut.....	159
Couleur	159
Format d'origine	159

Orientation	159
Faces (recto verso).....	160
Qualité JPEG.....	160
Intensité.....	160
Résolution	160
Traitement avancé image	160
Amélioration de la qualité de numérisation.....	160

Présentation des menus de l'imprimante.....162

Liste des menus.....	162
Menu Papier.....	163
Menu Alimentation par défaut.....	163
Menu Format/Type papier	163
Configurer MF, menu.....	163
Menu Changer format	163
Texture du papier, menu	164
Menu Grammage du papier.....	165
Menu Chargement du papier.....	167
Types personnalisés, menu.....	168
Noms personnalisés, menu.....	168
Menu Formats de numérisation personnalisés	168
Menu Configuration générale.....	169
Menu Rapports.....	169
Menu Réseau/Ports.....	171
Menu Carte réseau active.....	171
Menus Réseau standard ou Réseau <x>	171
Menu Rapports (disponible sous le menu Réseau/Ports).....	172
Menu Carte réseau	173
Menu TCP/IP	173
Menu IPv6	175
Menu Sans fil	175
Menu AppleTalk.....	176
NetWare, menu	176
Menu USB standard	177
Parallèle, menu	178
Menu Série <x>	180
Menu Configuration SMTP.....	182
Menu Sécurité.....	184
menu Divers.....	184
Menu Impression confidentielle.....	184
menu Journal d'audit de sécurité	185
Menu Définir date/heure.....	185
Menu Paramètres.....	186

Paramètres généraux, menu	186
Menu Paramètres de copie	192
Paramètres de télécopie, menu.....	198
Menu Paramètres de courrier électronique.....	207
Menu Paramètres FTP	211
Menu Lecteur Flash	215
Paramètres d'impression	219
Menu Aide.....	230
Maintenance de l'imprimante.....	231
Nettoyage de la partie externe de l'imprimante.....	231
Nettoyage de la vitre du scanner.....	231
Nettoyage des rouleaux séparateurs du DAA.....	232
Réglage du repérage du scanner.....	233
Stockage des fournitures.....	234
Vérification de l'état des fournitures.....	234
Vérification de l'état des fournitures à partir du panneau de commandes de l'imprimante.....	234
Vérification de l'état des fournitures à partir de l'ordinateur réseau.....	234
Commande de fournitures.....	235
Imprimante connectée à un réseau.....	235
Imprimante connectée localement à un ordinateur	235
Remplacement des fournitures.....	236
Remplacement de la cartouche de toner	236
Remplacement du kit du photoconducteur.....	237
Recyclage des produits Dell.....	240
Déplacement de l'imprimante.....	240
Transport de l'imprimante.....	241
Support administratif.....	242
Utilisation du serveur Web incorporé.....	242
Vérification de l'état du périphérique.....	242
Configuration des alertes par e-mail.....	242
Affichage des rapports.....	243
Restauration des paramètres usine.....	243
Elimination des bourrages.....	244
Explication des messages de bourrage papier et identification des zones de bourrage.....	244
200 – 201 Bourrages papier.....	245
202 Bourrage papier.....	247
231 Bourrage papier.....	248

233 Bourrage papier.....	250
234 Bourrage papier.....	250
235 Bourrage papier.....	251
240 – 249 Bourrages papier.....	251
250 Bourrage papier.....	252
251 Bourrage papier.....	253
290–294 Bourrages papier.....	254

Dépannage.....258

Résolution des problèmes de base relatifs à l'imprimante.....	258
Le panneau de commandes n'affiche rien ou uniquement des losanges.....	258
Présentation des messages de l'imprimante.....	258
Remplacez <source alim> par <Nom type perso>	258
Remplacer <source alim> par <chaîne perso>	259
Remplacer <source alim> par <format>	259
Modifier <source d'alimentation> pour <type> <format>.....	259
Vérifier la connexion du tiroir <x>	260
Fermer la porte ou insérer une cartouche.....	260
Fermer la porte avant	260
Disque corrompu	260
Le serveur SMTP n'est pas configuré. Contacter l'administrateur système.	260
Aucune ligne téléphonique analogique connectée au modem, télécopie désactivée	261
Mémoire saturée, impossible d'imprimer les télécopies	261
Mémoire fax pleine.....	261
Répertoire de télécopie inopérant. Contacter l'administrateur système.....	261
Serveur de télécopie « à formater » non configuré. Contacter l'administrateur système.	261
Certains travaux suspendus n'ont pas été restaurés	261
37 Mémoire insuffisante, certains trav. suspendus ne seront pas restaurés	261
57 Config. modifiée, certains trav. suspendus n'ont pas été restaurés	262
Charger <source alim.> avec <Nom type perso>	262
Charger <source d'alimentation> avec <chaîne personnalisée>	262
Charger <source d'alimentation> avec <format>	262
Charger <source d'alimentation> avec <type> <format>	263
Charger un chargeur manuel avec <Nom type perso>	263
Charger un chargeur manuel avec <Chaîne perso>	263
Charger un chargeur manuel avec <Format>	263
Alimenter le chargeur manuel avec <type> <format>	263
Retirer le papier du réceptacle standard	264
Restaurer les travaux suspendus ?	264
Périphérique USB non pris en charge, retirez-le.....	264
Concentrateur USB non pris en charge, retirez-le	264
Disque non pris en charge	264

30.yy Recharge non valide, remplacer cartouche.....	264
31.yy Cartouche manquante ou défectueuse.....	264
32.yy Réf. cartouche non prise en charge par le périphérique.....	264
34 Papier court	264
35 Mémoire insuffisante pr prendre en ch. la fction Economiser ressources	265
37 Mémoire insuffisante pour assembler les travaux	265
37 Mémoire insuffisante, travaux suspendus supprimés	265
38 Mémoire saturée	265
39 Page complexe, des données risquent de ne pas être imprimées.....	265
Echec de l'envoi de la télécopie	265
50 Erreur de police PPDS	266
51 Mémoire flash défectueuse détectée.....	266
52 Espace insuffisant dans la mémoire flash pour les ressources	266
54 Erreur de logiciel réseau standard	266
54 Réseau <x> Erreur logicielle.....	266
55 Option ds empl. <x> non prise en charge	267
56 Port parallèle <x> désactivé.....	267
56 Port série <x> désactivé.....	267
56 Port USB standard désactivé.....	267
56 Port USB <x> désactivé	267
58 Trop d'options mémoire flash installées.....	268
58 Trop de tiroirs	268
59 Tiroir <x> incompatible	268
61 Retirer le disque défectueux.....	268
62 Disque saturé	268
63 Disque non formaté	268
80 Maintenance planifiée	269
84 Fin durée de vie kit PC	269
84 Remplacer kit PC.....	269
88 Niveau de cartouche bas	269
1565 Erreur émulation, charger option émulation.....	269
Capot du scanner DDA ouvert	269
Document à numériser trop grand	269
Replacer tous les documents d'origine pour relancer le travail	269
Changer papier : chargez le tiroir <x> <type de papier>.....	270
290-295.yy Bourrage scanner	270
293 Repl. tous les originaux et reprendre travail.....	270
293.02 Scanner à plat ouvert.....	270
294 Bourrage DAA	271
840.01 Scanner désactivé	271
840.02 Scanner désactivé automatiquement	271
Résolution des problèmes d'impression.....	271
Les PDF multilingues ne s'impriment pas.	271
Les travaux ne s'impriment pas	272
Les travaux confidentiels et suspendus ne s'impriment pas	273

L'impression d'un travail prend plus de temps que prévu.....	273
Le travail est imprimé depuis un tiroir inapproprié ou sur un papier inadéquat	273
Des caractères incorrects s'impriment	274
La fonction de chaînage des tiroirs ne fonctionne pas	274
Les travaux volumineux ne sont pas assemblés.	274
Des sauts de page inattendus se produisent	275
Résolution des problèmes de copie.....	275
Le copieur ne répond pas	275
Le scanner ne se ferme pas.	275
Faible qualité de la copie	275
Copies partielles de document ou de photo.....	277
Résolution des problèmes de numérisation.....	278
Vérification d'un scanner qui ne répond pas	278
Echec de la numérisation.....	278
La numérisation prend trop de temps ou bloque l'ordinateur	278
Faible qualité d'image numérisée	279
Numérisation partielle de document ou de photo	279
Impossible de numériser depuis un ordinateur.....	279
Résolution des problèmes de télécopie.....	280
L'identifiant de l'appelant ne s'affiche pas	280
Impossible d'envoyer ou de recevoir une télécopie.	280
Il est possible d'envoyer des télécopies, mais il est impossible de les recevoir	282
Il est possible de recevoir des télécopies; mais il est impossible d'en envoyer.....	282
La qualité d'impression de la télécopie reçue est médiocre.....	283
Résolution des problèmes de télécopie.....	284
L'option ne fonctionne pas correctement ou ne fonctionne plus après son installation	284
Bacs.....	284
Carte mémoire.....	285
Carte mémoire flash	285
Disque dur avec adaptateur.....	285
Port ISP (Internal Solutions Port)	285
Résolution des problèmes de chargement du papier.....	285
Bourrages papier fréquents	285
Tiroirs papier.....	286
Le message Bourrage papier reste affiché après le dégagement du bourrage	286
La page bloquée ne se réimprime pas une fois le bourrage supprimé	286
Résolution des problèmes de qualité d'impression.....	287
Identification des problèmes de qualité d'impression	287
Pages vierges	287
Les bords des caractères sont irréguliers ou inégaux	288
Les images sont détournées	288
Images rémanentes	289
Fond gris	289

Les marges sont incorrectes	289
Papier recourbé	290
Irrégularités d'impression	290
L'impression est inclinée sur la page	291
Des rayures noires ou blanches apparaissent sur les transparents ou le papier	291
Impression trop claire	292
Impression trop sombre	293
Pages de couleur unie	294
Rayures verticales	294
Rayures horizontales	295
Un fond gris ou une tonalité de fond apparaît sur la page	296
Effacement du toner	296
Des traces de toner se déposent sur la page	297
La qualité d'impression des transparents laisse à désirer	297
La densité d'impression est inégale	298
Le serveur Web incorporé ne s'ouvre pas.....	298
Vérifiez les connexions réseau.....	298
Vérifiez les paramètres réseau.	298
Contact du support technique.....	298
Annexe.....	299
Index.....	301

Consignes de sécurité

 **AVERTISSEMENT—RISQUE DE BLESSURE** : reportez-vous à la *fiche de sécurité* avant d'effectuer tout branchement électrique.

Branchez le cordon d'alimentation sur une prise électrique correctement mise à la terre, située à proximité de l'appareil et facile d'accès.

Ne placez pas ce produit et ne l'utilisez pas à proximité d'une source humide.

 **MISE EN GARDE—RISQUE D'ELECTROCUTION** : n'utilisez pas la fonction télécopie et ne configurez pas cet appareil durant un orage. De même, n'effectuez aucun branchement électrique ou câblé (cordon d'alimentation ou téléphonique) dans ces conditions.

Pour toute intervention ou réparation autre que celle décrite dans la documentation de l'utilisateur, adressez-vous à un technicien qualifié.

 **AVERTISSEMENT—RISQUE DE BLESSURE** : ce produit utilise un laser. L'utilisation de commandes ou de réglages ou la mise en place de procédures autres que celles spécifiées dans le présent manuel peuvent entraîner des risques d'exposition aux rayonnements laser.

Ce produit utilise un procédé d'impression thermique qui chauffe le support d'impression, ce qui peut provoquer des émanations provenant du support. Vous devez lire intégralement la section relative aux instructions de mise en service qui traitent du choix des supports d'impression afin d'éviter d'éventuelles émanations dangereuses.

Soyez prudent lorsque vous remplacez une batterie au lithium.

 **AVERTISSEMENT—RISQUE DE BLESSURE** : si vous ne respectez pas les instructions de remplacement de la batterie, vous risquez de provoquer une explosion. Remplacez-la uniquement par une batterie identique ou de type équivalent. Ne rechargez pas, ne désassemblez pas et ne brûlez pas la batterie au lithium. Lors de la mise au rebut, respectez les instructions du fabricant et les réglementations locales.

 **MISE EN GARDE—SURFACE BRULANTE** : l'intérieur de l'imprimante risque d'être brûlant. Pour réduire le risque de brûlure, laissez la surface ou le composant refroidir avant d'y toucher.

 **AVERTISSEMENT—RISQUE DE BLESSURE** : l'imprimante pèse plus de 18 kg (40 lb). L'intervention d'au moins deux personnes est donc nécessaire pour la soulever sans risque.

 **AVERTISSEMENT—RISQUE DE BLESSURE** : avant de déplacer l'imprimante, suivez les instructions ci-dessous pour éviter de vous blesser ou d'endommager l'imprimante :

- Mettez l'imprimante hors tension à l'aide du commutateur d'alimentation et débranchez le cordon d'alimentation de la prise murale.
- Débranchez tous les cordons et câbles de l'imprimante avant de la déplacer.
- Soulevez l'imprimante pour l'extraire du bac optionnel, puis posez-la à côté au lieu d'essayer de soulever le bac et l'imprimante en même temps.

Remarque : utilisez les poignées situées de part et d'autre de l'imprimante pour l'extraire du bac optionnel.

Utilisez uniquement le cordon d'alimentation fourni avec cet appareil ou le cordon de remplacement autorisé par le fabricant.

Lorsque vous branchez cet appareil au réseau téléphonique public commuté, utilisez uniquement le cordon de raccordement téléphonique (RJ11) fourni avec l'appareil, un câble téléphonique 26 AWG ou un cordon de remplacement plus long.

 **MISE EN GARDE—RISQUE D'ELECTROCUTION** : si vous souhaitez accéder à la carte logique ou installer des lecteurs de mémoire ou du matériel en option, alors que l'imprimante est déjà en service, mettez celle-ci hors tension et débranchez-la de la prise murale avant de poursuivre. Si d'autres périphériques sont connectés à l'imprimante, mettez-les hors tension et débranchez les câbles reliés à l'imprimante.

 **MISE EN GARDE—RISQUE D'ELECTROCUTION** : Vérifiez que toutes les connexions externes (telles que les connexions Ethernet et téléphonique) sont correctement installées dans les ports appropriés.

Ce produit a été conçu, testé et approuvé afin de satisfaire à des normes de sécurité générale strictes et d'utiliser des composants spécifiques du fabricant. Les caractéristiques de sécurité de certains éléments ne sont pas toujours connues. Le fabricant n'est pas responsable de l'utilisation de pièces de rechange d'autres fabricants.

 **AVERTISSEMENT—RISQUE DE BLESSURE** : abstenez-vous de couper, de tordre, de plier, d'écraser le câble d'alimentation ou de poser des objets lourds dessus. Ne le soumettez pas à une usure ou une utilisation abusive. Ne pincez pas le cordon d'alimentation entre des objets, par exemple des meubles, et un mur. Un risque d'incendie ou de choc électrique pourrait s'ensuivre. Vérifiez régulièrement que le câble d'alimentation ne présente pas ces problèmes. Avant de l'inspecter, débranchez-le de la prise électrique.

 **MISE EN GARDE—RISQUE D'ELECTROCUTION** : pour éviter tout risque de choc électrique lors du nettoyage de l'extérieur de l'imprimante, débranchez le cordon d'alimentation de la prise murale ainsi que tous les câbles de l'imprimante avant de commencer.

A propos de l'imprimante

Nous vous remercions d'avoir choisi cette imprimante.

Lors de sa conception, nous avons tenu à ce qu'elle réponde à tous vos besoins.

Si vous êtes impatient d'utiliser votre nouvelle imprimante, commencez par consulter les supports de configuration fournis avec l'imprimante, puis parcourez rapidement le *Guide de l'utilisateur* pour savoir comment réaliser les tâches élémentaires. Pour une utilisation plus approfondie afin d'exploiter pleinement les fonctionnalités de l'imprimante, lisez attentivement le *Guide de l'utilisateur* et consultez les dernières mises à jour disponibles sur notre site Web.

Notre objectif est de proposer des imprimantes ultraperformantes afin de vous satisfaire totalement. En cas de problème, notre équipe d'assistance se tient à votre disposition pour trouver une solution dans les plus brefs délais. Et si vous pensez qu'une fonctionnalité pourrait être améliorée, n'hésitez pas à nous en faire part. Après tout, c'est pour vous que nous concevons des solutions. Toutes vos suggestions nous seront donc très utiles pour apporter des améliorations.

Recherche d'informations à propos de l'imprimante

Que recherchez-vous ?	Trouvez-le ici
Instructions pour l'installation initiale : <ul style="list-style-type: none"> • Connexion à l'imprimante • Installation du logiciel d'impression 	Documentation de configuration : la documentation de configuration est fournie avec l'imprimante.
Instructions de configuration et d'utilisation de l'imprimante supplémentaires : <ul style="list-style-type: none"> • Sélection et stockage du papier et des supports spéciaux • Chargement du papier • Tâches d'impression, de copie, de numérisation et de télécopie selon votre modèle d'imprimante • Configuration des paramètres de l'imprimante • Affichage et impression de documents et de photos • Configuration et utilisation d'un logiciel d'impression • Configuration d'une imprimante sur un réseau selon votre modèle d'imprimante • Informations sur l'entretien de l'imprimante • Dépannage et résolution des problèmes 	<p><i>Guide de l'utilisateur</i> : le <i>guide de l'utilisateur</i> est disponible sur le CD <i>Logiciel et documentation</i>.</p> <p><i>Référence rapide</i>—Le contenu de la fiche <i>Référence rapide</i> est disponible sur le CD <i>Logiciel et documentation</i> à la rubrique « Consulter des informations supplémentaires »</p> <p>Pour les mises à jour, consultez notre site Web à l'adresse support.dell.com.</p>
Aide à l'utilisation du logiciel d'impression	<p>Aide Windows ou Mac : exécutez un logiciel d'impression et cliquez sur Aide.</p> <p>Cliquez sur  pour afficher l'aide contextuelle.</p> <p>Remarques :</p> <ul style="list-style-type: none"> • Le menu Aide est automatiquement installé avec le logiciel d'impression. • Le logiciel d'impression se trouve dans le dossier d'imprimantes ou sur le bureau, selon votre système d'exploitation.

Que recherchez-vous ?	Trouvez-le ici
<p>Des informations, des mises à jour ou un support technique récents :</p> <ul style="list-style-type: none"> • Documentation • Téléchargement de pilotes d'impression • Mises à niveau du produit • Assistance téléphonique et informations de réparation • Suivi de commande • Assistance en ligne par messagerie instantanée • Assistance par E-mail • Assistance par téléphone 	<p>Site Web d'assistance Dell : support.dell.com</p> <p>Remarque : Sélectionnez votre zone, puis choisissez votre produit, afin d'afficher le site d'assistance approprié.</p> <p>Les numéros de téléphone de l'assistance et les heures de permanence pour votre zone ou pays sont disponibles sur le site Web d'assistance.</p> <p>Veillez à avoir ces informations à portée de main lorsque vous contactez l'assistance afin que votre requête soit traitée plus rapidement :</p> <ul style="list-style-type: none"> • Numéro d'identification du service • Code de service express <p>Remarque : Le numéro d'identification du service et le code de service express sont affichés sur les étiquettes situées sur votre imprimante.</p>
<ul style="list-style-type: none"> • Logiciel et pilotes : pilotes certifiés pour votre imprimante et programmes d'installation du logiciel d'imprimante Dell • Fichiers Lisez-moi : modifications techniques de dernière minute ou matériel de référence technique avancé pour utilisateurs ou techniciens expérimentés 	<p><i>CD Logiciel et documentation</i></p>
<ul style="list-style-type: none"> • Fournitures et accessoires de mon imprimante • Remplacement des cartouches d'encre 	<p>Site Web de fournitures d'imprimante Dell : dell.com/supplies</p> <p>Vous pouvez acheter des fournitures d'imprimante en ligne, par téléphone ou dans le magasin de votre choix.</p>
<ul style="list-style-type: none"> • Informations de sécurité en vue de l'utilisation de mon imprimante • Informations réglementaires • Informations de garantie 	<p><i>Guide d'informations sur le produit</i></p> <div data-bbox="1019 1119 1214 1398" style="text-align: center;">  </div> <p>Remarque : Il se peut que le <i>Guide d'informations sur le produit</i> ne soit pas disponible pour votre pays ou votre zone.</p>

Configurations de l'imprimante

Remarque : la configuration de l'imprimante peut varier en fonction du modèle de l'imprimante.

Modèle de base

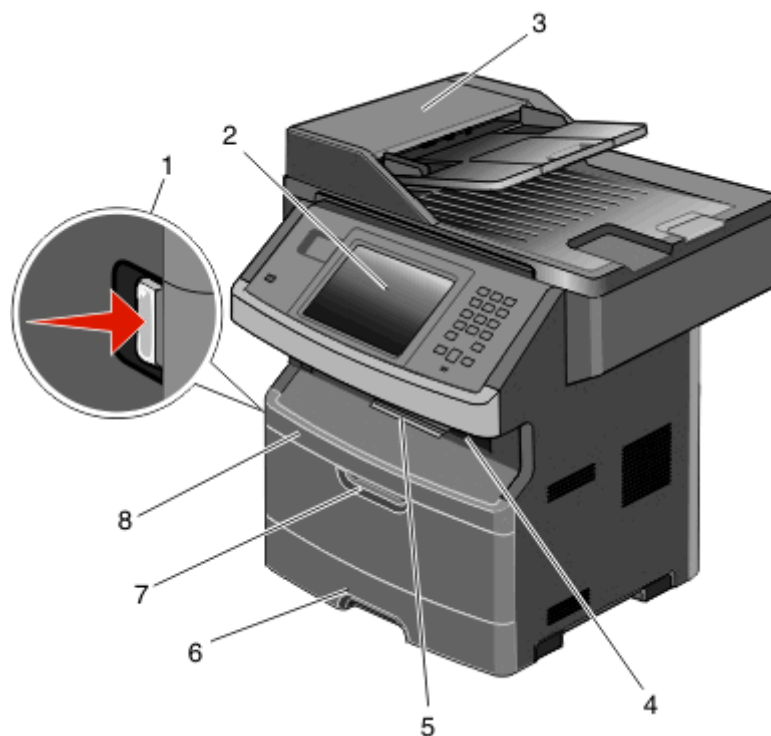

1	Bouton d'ouverture de la porte avant
2	Panneau de commandes de l'imprimante
3	Dispositif d'alimentation automatique (DAA)
4	Réceptacle standard avec éclairage suspendu
5	Butée
6	Tiroir 250 feuilles standard
7	Porte du chargeur multifonction
8	Porte avant

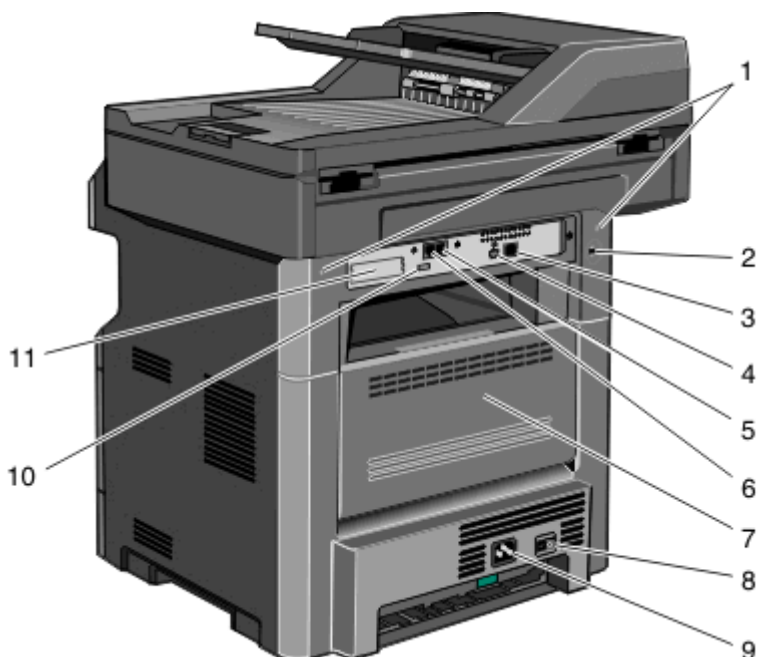

1	Verrouillage de la carte logique
2	Verrouillage du périphérique
3	Port Ethernet
4	Port USB Remarque : utilisez ce port USB pour connecter l'imprimante à l'ordinateur.
5	Port du télécopieur pour connexion murale Remarque : les ports du télécopieur sont uniquement présents lorsqu'une carte de télécopie est installée.
6	Port du télécopieur pour connexion téléphonique Remarque : les ports du télécopieur sont uniquement présents lorsqu'une carte de télécopie est installée.
7	Porte arrière
8	Commutateur d'alimentation
9	Prise du cordon d'alimentation de l'imprimante
10	Port USB périphérique
11	Plaque de protection amovible Remarque : la plaque de protection est retirée lorsque les options internes sont installées.

Sélection d'un emplacement pour l'imprimante

Lorsque vous choisissez un emplacement pour l'imprimante, faites en sorte de laisser suffisamment d'espace pour ouvrir les tiroirs, les capots et les portes. Si vous envisagez d'installer des options, prévoyez l'espace nécessaire.

Important :

- Assurez-vous que la qualité de l'air de la pièce satisfait aux dernières exigences de la norme ASHRAE 62.
- Posez-la sur une surface plane, stable et propre.

- Veuillez suivre les instructions suivantes :
 - l'imprimante ne doit pas être exposée directement aux courants d'air provenant des appareils de climatisation, des chauffages ou des ventilateurs ;
 - l'imprimante ne doit pas être exposée directement aux rayons du soleil, à un taux d'humidité élevé ou à des variations de températures ;
 - l'imprimante doit être, propre et maintenue au sec.
- Respectez l'espace disponible recommandé autour de l'imprimante pour qu'elle soit correctement ventilée :

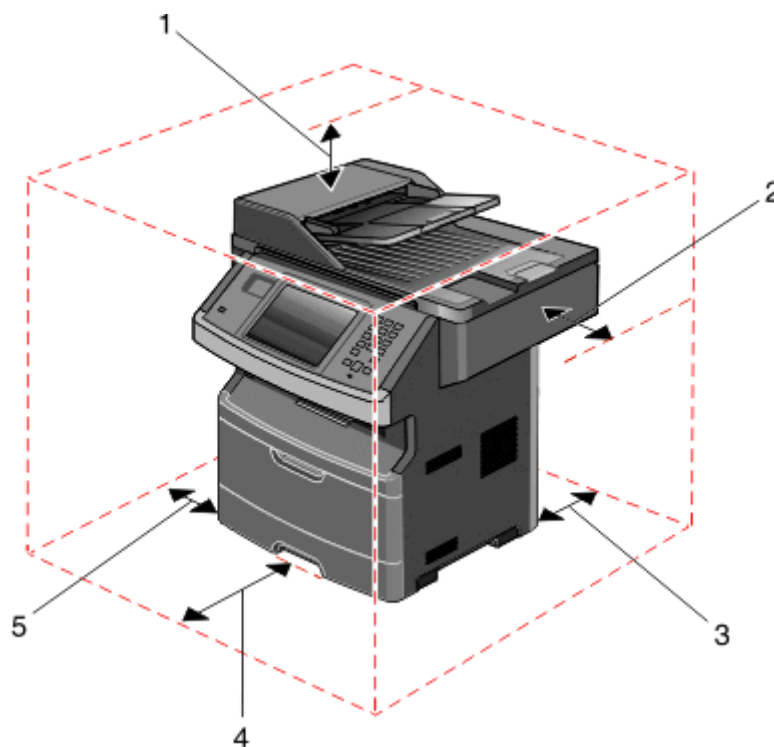

1	Haut	254 mm
2	Côté droit	203 mm
3	Arrière	305 mm
4	Avant	203 mm
5	Côté gauche	76 mm

Fonctions de base du scanner

Le scanner propose des fonctions de copie, de télécopie et de numérisation vers le réseau pour les grands groupes de travail. Vous pouvez :

- faire des copies rapides ou modifier les paramètres sur le panneau de commandes de l'imprimante afin d'effectuer des travaux de copie spécifiques ;
- envoyer une télécopie à partir du panneau de commandes de l'imprimante ;
- envoyer une télécopie vers plusieurs destinations de télécopie simultanément ;

- numériser des documents et les envoyer à votre ordinateur, à une adresse électronique, à un lecteur flash USB ou à une destination FTP ;
- numériser des documents et les envoyer vers une autre imprimante (PDF via FTP).

Remarque : la fonction de télécopie est disponible uniquement sur certains modèles d'imprimantes.

Fonctionnement du DAA et de la vitre du scanner

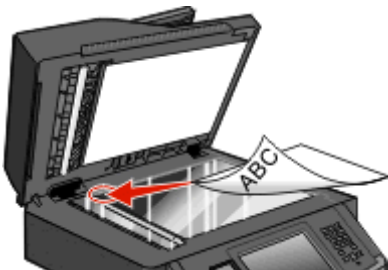
Dispositif d'alimentation automatique (DAA)	Vitre du scanner
 <p>Utilisez le DAA pour les documents de plusieurs pages.</p>	 <p>Utilisez la vitre du scanner pour les pages seules, les petits éléments (comme les cartes postales ou les photos), les transparents, le papier photo ou les supports fins (tels que les coupures de magazine).</p>

Vous pouvez utiliser le DAA ou la vitre du scanner pour numériser des documents.

Utilisation du DAA

Le DAA permet de numériser plusieurs pages, y compris des pages recto verso. Si les paramètres recto verso sont sélectionnés, le DAA numérise les deux faces de la page automatiquement. Lors de l'utilisation du DAA :

- Chargez le document dans le DAA face imprimée vers le haut, bord court en avant.
- Chargez jusqu'à 50 feuilles de papier normal dans le tiroir d'alimentation du DAA.
- Numérisez des formats compris entre 125 x 127 mm et 215,9 x 355,6 mm.
- Numérisez des documents avec des formats de papier composés (Lettre et Légal).
- Numérisez des grammages compris entre 52 et 120 g/m².
- Ne chargez pas de cartes postales, de photos, d'images trop petites, de transparents ou de supports trop fins (tels qu'une coupure de magazine) dans le DAA. Placez ces éléments sur la vitre du scanner.









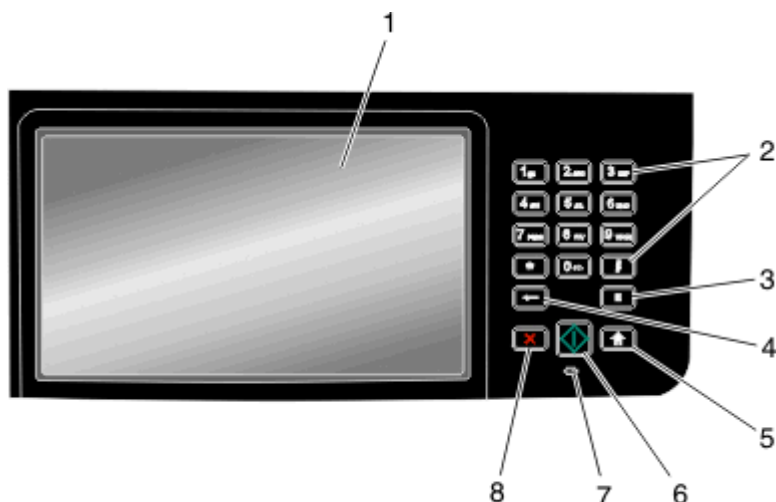



Utilisation de la vitre du scanner







La vitre du scanner permet de numériser ou de copier des pages seules ou des pages de livre. Lors de l'utilisation de la vitre du scanner :

- Posez un document face imprimée vers le bas sur la vitre du scanner dans le coin supérieur gauche.
- Numérisez ou copiez des documents mesurant jusqu'à 215,9 x 355,6 mm.
- Numérisez des documents avec des formats de papier composés (Lettre et Légal).
- Copiez des livres d'une épaisseur allant jusqu'à 25,3 mm.

Présentation du panneau de commandes de l'imprimante



Option	Description
1	<p>Écran</p> <p>Affichez les options de numérisation, de copie, de télécopie et d'impression ainsi que les messages d'erreur et relatifs à l'état.</p>
2	<p>Pavé numérique</p>  <p>Saisissez les numéros ou symboles sur l'écran.</p>
3	<p>Pause de numérotation</p>  <ul style="list-style-type: none"> Appuyez sur  pour provoquer une pause de deux ou trois secondes dans un numéro de télécopie. Dans le champ Envoyer la télécopie à, une pause de numérotation est symbolisée par une virgule(,). Sur l'écran d'accueil, appuyez sur  pour recomposer un numéro de télécopie. Le bouton fonctionne uniquement avec le menu Télécopie ou en mode Télécopie. Lorsque vous êtes en dehors du menu Télécopie, du mode Télécopie ou de l'écran d'accueil, le fait d'appuyer sur  provoque un bip d'erreur.
4	<p>Retour</p>  <p>Dans le menu Copie, appuyez sur  pour effacer le chiffre le plus à droite de la valeur du compteur de copies. La valeur par défaut 1 apparaît si le nombre entier est effacé en appuyant plusieurs fois sur .</p> <p>Dans la liste des destinations de télécopies, appuyez sur  pour effacer le chiffre le plus à droite d'une valeur entrée à la main. Vous pouvez aussi appuyer sur  pour effacer l'intégralité d'une entrée de raccourci. Dès qu'une ligne entière est effacée, si vous appuyez une nouvelle fois sur , le curseur remonte d'une ligne.</p> <p>Dans la liste des destinations de courriers électroniques, appuyez sur  pour effacer le caractère situé à gauche du curseur. Si le caractère se trouve dans un raccourci, ce dernier est alors annulé.</p>

Option		Description
5	Accueil 	Appuyez sur  pour retourner à l'écran d'accueil.
6	Démarrer 	<ul style="list-style-type: none"> Appuyez sur  pour commencer le travail en cours indiqué sur l'écran. Sur l'écran d'accueil, appuyez sur  pour lancer une copie avec les paramètres par défaut. Si vous appuyez sur ce bouton lorsqu'un travail de numérisation est en cours, il ne produit plus d'effet.
7	Voyant	Indique l'état de l'imprimante : <ul style="list-style-type: none"> Eteint : l'imprimante est hors tension. Vert clignotant : l'imprimante préchauffe, traite des données ou est en cours d'impression. Vert fixe : l'imprimante est sous tension, mais en attente. Rouge clignotant : une intervention de l'opérateur est nécessaire.
8	Arrêt 	Interrompt toute activité de l'imprimante. Lorsque le message Interrompue apparaît à l'écran, une liste d'options est disponible.

Présentation de l'écran d'accueil

Une fois l'imprimante sous tension et après une courte période de préchauffe, l'écran d'accueil s'affiche. Utilisez les boutons de cet écran pour lancer une action de copie, de télécopie ou de numérisation, pour ouvrir l'écran de menus ou encore pour répondre à des messages.

Remarque : les boutons de l'écran d'accueil varient selon les paramètres de personnalisation de l'écran d'accueil.

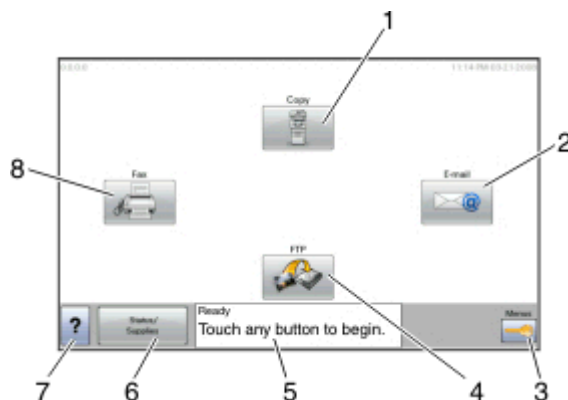

Elément affiché		Description
1	Copie	Ouvre les menus Copie. Remarque : depuis l'écran d'accueil, vous pouvez également accéder aux menus Copie en appuyant sur un chiffre du pavé numérique.
2	Courrier électronique	Ouvre les menus Courrier électronique.
3	Menus	Ouvre les menus. Ces menus sont accessibles uniquement lorsque l'imprimante indique Prêt .

Elément affiché		Description
4	FTP	Ouvre les menus FTP (File Transfer Protocol).
5	Barre de message d'état	<ul style="list-style-type: none"> • Affiche l'état actuel de l'imprimante, par exemple Prêt ou Occupé. • Affiche les conditions de l'imprimante telles que Toner bas. • Affiche les messages d'intervention indiquant à l'utilisateur les instructions à suivre pour que le processus en cours sur l'imprimante puisse se poursuivre, par exemple Fermer la porte.
6	Etat/Fournitures	Apparaît à l'écran lorsque l'état de l'imprimante inclut un message qui requiert une intervention. Appuyez sur cet élément pour accéder à l'écran de messages afin d'obtenir des informations supplémentaires sur le message, notamment pour savoir comment le supprimer.
7	Conseils	Tous les menus comportent un bouton Conseils. Il s'agit d'une fonctionnalité d'aide contextuelle au sein des écrans tactiles.
8	Télécopie	Ouvre les menus Télécopie.

D'autres boutons peuvent s'afficher dans l'écran d'accueil :







Elément affiché	Description
Envoi téléc. suspendues	Si ce bouton apparaît, cela signifie qu'il existe des télécopies suspendues avec une durée de suspension planifiée précédemment. Pour accéder à la liste des télécopies suspendues, appuyez sur ce bouton.
Rechercher dans les travaux suspendus	Effectue une recherche dans les éléments suivants et renvoie des résultats de recherche : <ul style="list-style-type: none"> • noms d'utilisateurs ayant des travaux suspendus ou confidentiels • noms de travaux suspendus, en excluant les travaux d'impression confidentiels • noms de profils • noms de conteneurs de signets ou de travaux • noms de conteneurs USB ou de travaux pour les extensions prises en charge uniquement
Travaux suspendus	Ouvre un écran affichant tous les travaux suspendus.
Verrouiller le périphérique	Ce bouton apparaît à l'écran lorsque l'imprimante est déverrouillée et qu'un code PIN de verrouillage de périphérique est défini. Appuyez sur ce bouton pour ouvrir un écran de saisie de code PIN. Si vous entrez un code PIN correct, le panneau de commandes de l'imprimante est verrouillé (écran tactile et touches).
Déverrouiller le périphérique	Ce bouton apparaît à l'écran lorsque l'imprimante est verrouillée. Lorsque ce bouton est affiché, les boutons et raccourcis du panneau de commandes de l'imprimante ne peuvent pas être utilisés. Appuyez sur ce bouton pour ouvrir un écran de saisie de code PIN. Si vous entrez un code PIN correct, le panneau de commandes est déverrouillé (écran tactile et touches).

Utilisation des boutons de l'écran tactile









Remarque : selon vos options et votre configuration administrative, vos écrans et vos boutons peuvent varier par rapport à ceux illustrés.

Exemple d'écran tactile



Touche	Fonction
<p>Accueil</p> 	Retourne à l'écran d'accueil.
<p>Flèche vers le bas</p> 	Ouvre un écran d'options.
<p>Défilement vers la gauche</p> 	Fait défiler les valeurs dans l'ordre décroissant
<p>Défilement vers la droite</p> 	Fait défiler les valeurs dans l'ordre croissant.
<p>Flèche de gauche</p> 	Fait défiler vers la gauche.
<p>Flèche de droite</p> 	Fait défiler sur la droite
<p>Retour</p> 	Permet de retourner à l'écran précédent.

Autres boutons de l'écran tactile

Touche	Fonction
Soumettre 	Enregistre une valeur en tant que nouveau paramètre par défaut.
Flèche vers le bas 	Passes à l'écran suivant.
Flèche vers le haut 	Passes à l'écran précédent.
Case d'option non sélectionnée 	Cette case d'option n'est pas sélectionnée. La case d'option est grise pour indiquer qu'elle n'est pas sélectionnée.
Case d'option sélectionnée 	Cette case d'option est sélectionnée. La case d'option est bleue pour indiquer qu'elle est sélectionnée.
Annuler travaux 	<p>Ouvre l'écran Annuler travaux. Cet écran affiche les trois en-têtes suivants : Impression, Télécopie et Réseau.</p> <p>Les options suivantes sont disponibles sous les en-têtes Impression, Télécopie et Réseau :</p> <ul style="list-style-type: none"> • Imprimer le travail • Copier le travail • Télécopie • FTP • Envoyer e-mail <p>Chaque en-tête affiche une liste de travaux dans une colonne, laquelle peut afficher uniquement trois travaux par écran. Chaque travail s'affiche sous forme de bouton sur lequel vous pouvez appuyer pour accéder aux informations correspondantes. S'il existe plus de trois travaux à l'intérieur d'une colonne, une flèche apparaît vous permettant de faire défiler ces différents travaux.</p>
Continuer 	Appuyez sur ce bouton pour accepter une sélection ou pour supprimer des messages, afin de poursuivre le travail en cours.
Annuler 	<ul style="list-style-type: none"> • Annule une action ou une sélection. • Quitte un écran et retourne à l'écran précédent.

Touche	Fonction
Sélectionnez 	Ouvre le menu suivant ou l'option de menu suivante.

Caractéristiques

Fonction	Description
Chemin d'accès du menu : <u>Menus</u> > <u>Paramètres</u> > <u>Paramètres de copie</u> > Nombre de copies	Le chemin d'accès du menu apparaît en haut de chaque écran. Cette fonction sert de guide et indique le chemin que vous avez suivi pour accéder au menu actuel. Il vous donne votre emplacement exact dans les menus. Appuyez sur l'un des mots soulignés pour revenir à ce menu ou à cette option du menu. Le nombre de copies n'est pas souligné car il s'agit de l'écran en cours. Si vous sélectionnez un terme souligné sur l'écran Nombre de copies avant de définir et d'enregistrer le nombre de copies, la sélection n'est pas enregistrée et de ce fait, n'est pas utilisée comme paramètre par défaut.
Alerte maintenance 	Si un message d'intervention apparaît et affecte une fonction, comme la copie ou la télécopie, un point d'exclamation rouge fixe s'affiche au-dessus du bouton de fonction de l'écran d'accueil et le voyant rouge clignote.

Configuration supplémentaire de l'imprimante

Installation des options internes



MISE EN GARDE—RISQUE D'ELECTROCUTION : si vous accédez à la carte logique ou installez du matériel en option ou des périphériques mémoire alors que l'imprimante est déjà en service, mettez celle-ci hors tension et débranchez-la de l'alimentation secteur avant de poursuivre. Si d'autres périphériques sont connectés à l'imprimante, mettez-les également hors tension et débranchez tous les câbles reliés à l'imprimante.

Vous pouvez personnaliser la connectivité de votre imprimante ainsi que sa capacité de mémoire en ajoutant des cartes optionnelles. Les instructions figurant dans cette section vous permettent d'installer les cartes disponibles ; elles permettent également de repérer une carte afin de la retirer.

Options internes disponibles

- Cartes mémoire
- Barrettes microcode
- Disque dur de l'imprimante
- Internal Solutions Ports (ISP)

Certaines options peuvent ne pas être disponibles. Pour plus d'informations, contactez le revendeur de l'imprimante.

Accès à la carte logique pour l'installation des options internes

Remarque : Un tournevis à tête plate est nécessaire pour la réalisation de cette opération.

⚠ MISE EN GARDE—RISQUE D'ELECTROCUTION : si vous accédez à la carte logique ou installez du matériel en option ou des périphériques mémoire alors que l'imprimante est déjà en service, mettez celle-ci hors tension et débranchez-la de l'alimentation secteur avant de poursuivre. Si d'autres périphériques sont connectés à l'imprimante, mettez-les également hors tension et débranchez tous les câbles reliés à l'imprimante.

- 1 Dévissez les vis d'un quart de tour à l'arrière de la carte logique.



2 Soulevez l'avant du scanner pour ouvrir la carte logique.

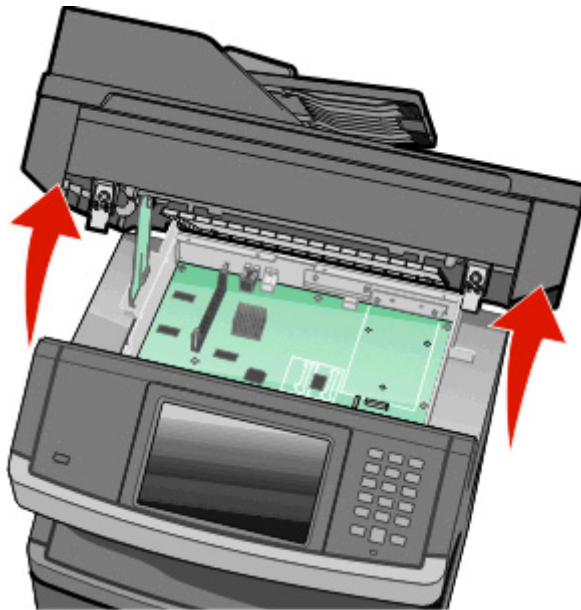

3 Reportez-vous à l'illustration suivante pour localiser le connecteur approprié.

Attention — Dommages potentiels : les composants électroniques de la carte logique sont très vulnérables à l'électricité statique. Touchez une partie métallique de l'imprimante avant de manipuler les composants électroniques ou connecteurs de la carte logique.

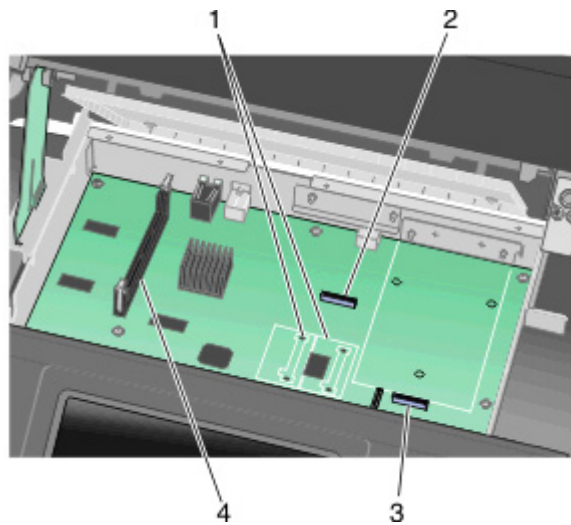

1	Connecteur de carte mémoire flash ou de barrette microcode
2	Connecteur de carte télécopie
3	Connecteur du disque dur de l'imprimante
4	Connecteur de carte mémoire

Installation d'une carte mémoire

⚠ MISE EN GARDE—RISQUE D'ELECTROCUTION : si vous souhaitez accéder à la carte logique ou installer des lecteurs de mémoire ou du matériel en option, alors que l'imprimante est déjà en service, mettez celle-ci hors tension et débranchez-la de la prise murale avant de poursuivre. Si d'autres périphériques sont connectés à l'imprimante, mettez-les hors tension et débranchez les câbles reliés à l'imprimante.

Attention — Dommages potentiels : les composants électriques de la carte logique risquent d'être endommagés par l'électricité statique. Touchez une partie métallique de l'imprimante avant de manipuler les composants électroniques ou connecteurs de la carte logique.

Remarque : pour effectuer cette opération, munissez-vous d'un tournevis à tête plate.

Vous pouvez vous procurer séparément une carte mémoire optionnelle et l'associer à la carte logique. Pour installer la carte mémoire :

- 1 Accédez à la carte logique.

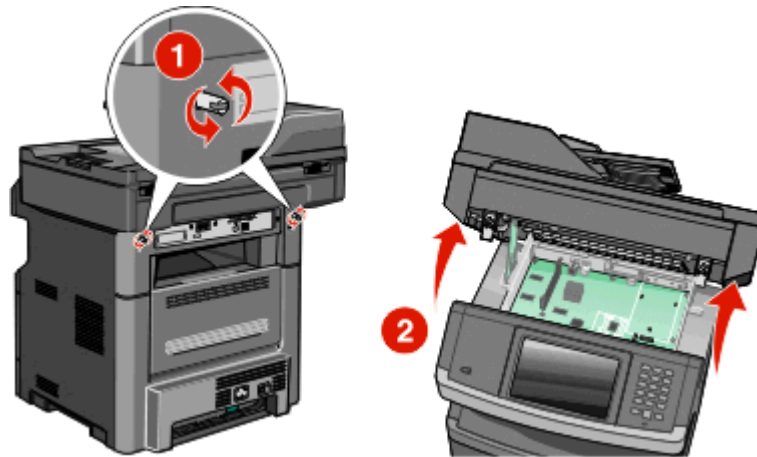

- 2 Déballez la carte mémoire.

Remarque : évitez de toucher les points de connexion le long des bords de la carte.

- 3 Ouvrez les loquets du connecteur de la carte mémoire.



4 Alignez les encoches de la carte mémoire sur les arêtes du connecteur.

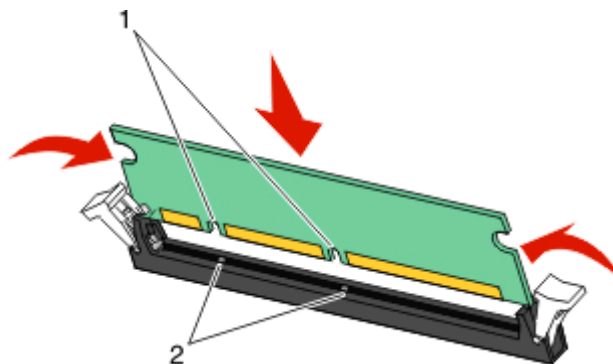

1	Encoches
2	Arêtes

5 Poussez la carte mémoire dans le connecteur jusqu'à ce qu'elle s'enclenche.

Remarque : une fois la carte mémoire installée, assurez-vous que les loquets du connecteur de carte mémoire sont bien enclenchés en position verticale et fixent correctement la carte.

6 Relâchez le loquet d'accès à la carte logique, puis fermez la porte de la carte logique en abaissant le scanner.

7 Insérez les vis tout en les tournant d'un quart de tour dans le sens des aiguilles d'une montre pour remettre correctement en place la carte logique.

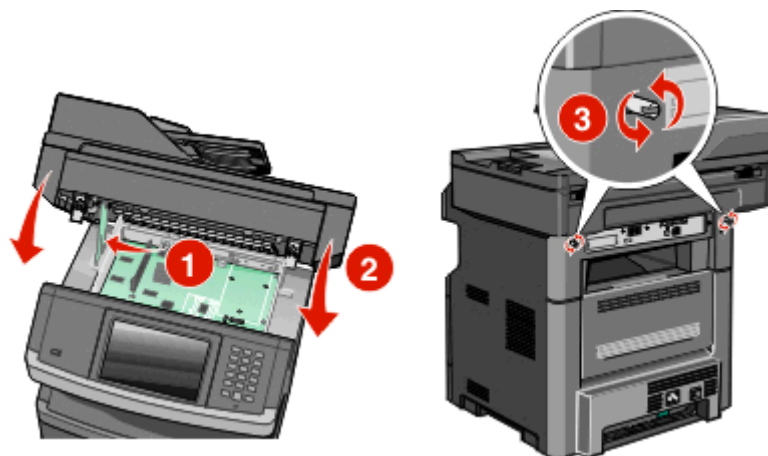

Attention — Dommages potentiels : vérifiez que la carte logique est bloquée afin d'éviter d'endommager l'imprimante lors d'un déplacement.

Installation d'une carte mémoire flash ou d'une barrette microcode

La carte logique dispose de deux connecteurs pour une carte mémoire flash optionnelle ou une barrette microcode. Seule l'une des deux peut être installée, mais les connecteurs sont interchangeables.

Remarque : pour effectuer cette opération, munissez-vous d'un tournevis à tête plate.

⚠ MISE EN GARDE—RISQUE D'ELECTROCUTION : si vous souhaitez accéder à la carte logique ou installer des lecteurs de mémoire ou du matériel en option, alors que l'imprimante est déjà en service, mettez celle-ci hors tension et débranchez-la de la prise murale avant de poursuivre. Si d'autres périphériques sont connectés à l'imprimante, mettez-les hors tension et débranchez les câbles reliés à l'imprimante.

Attention — Dommages potentiels : les composants électriques de la carte logique risquent d'être endommagés par l'électricité statique. Touchez une partie métallique de l'imprimante avant de manipuler les composants électroniques ou connecteurs de la carte logique.

1 Accédez à la carte logique.

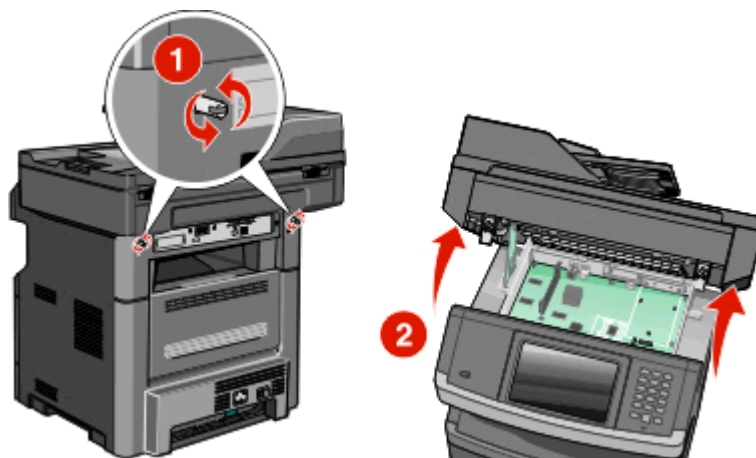

2 Déballez la carte.

Remarque : évitez de toucher tout composant électrique de la carte.

3 Prenez la carte par les côtés et alignez les broches en plastique de la carte avec les orifices de la carte logique.

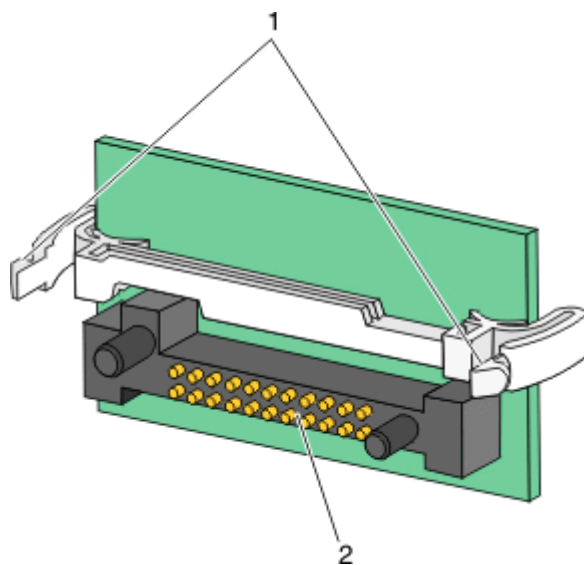

1	Broches en plastique
2	Broches en métal

4 Mettez la carte en place en appuyant fermement.

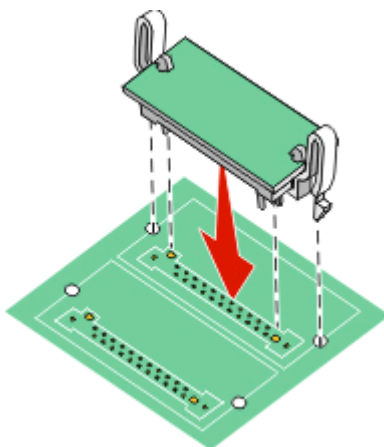

Remarques :

- Le connecteur de la carte doit être en contact avec la carte logique sur toute sa longueur.
- Veillez à ne pas endommager les connecteurs.

5 Relâchez le loquet et fermez la porte de la carte logique en abaissant le scanner.

- 6 Insérez les vis tout en les tournant d'un quart de tour dans le sens des aiguilles d'une montre pour remettre correctement en place la carte logique.

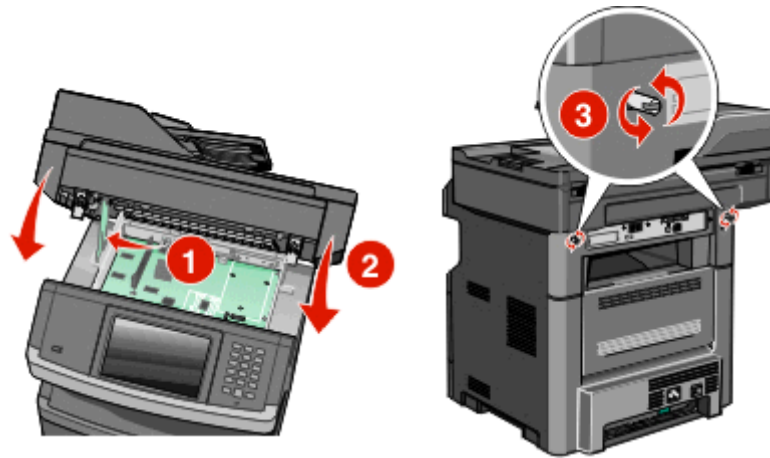

Attention — Dommages potentiels : vérifiez que la carte logique est bloquée afin d'éviter d'endommager l'imprimante lors d'un déplacement.

Installation d'un port Internal Solutions Port

Remarque : Pour cette tâche, utilisez un tournevis cruciforme n 2 et un tournevis à tête plate.

⚠ MISE EN GARDE—RISQUE D'ELECTROCUTION : si vous accédez à la carte logique ou installez du matériel en option ou des périphériques mémoire alors que l'imprimante est déjà en service, mettez celle-ci hors tension et débranchez-la de l'alimentation secteur avant de poursuivre. Si d'autres périphériques sont connectés à l'imprimante, mettez-les également hors tension et débranchez tous les câbles reliés à l'imprimante.

Attention — Dommages potentiels : les composants électroniques de la carte logique sont très vulnérables à l'électricité statique. Touchez une partie métallique de l'imprimante avant de manipuler les composants électroniques ou connecteurs de la carte logique.

- 1 Accédez à la carte logique.

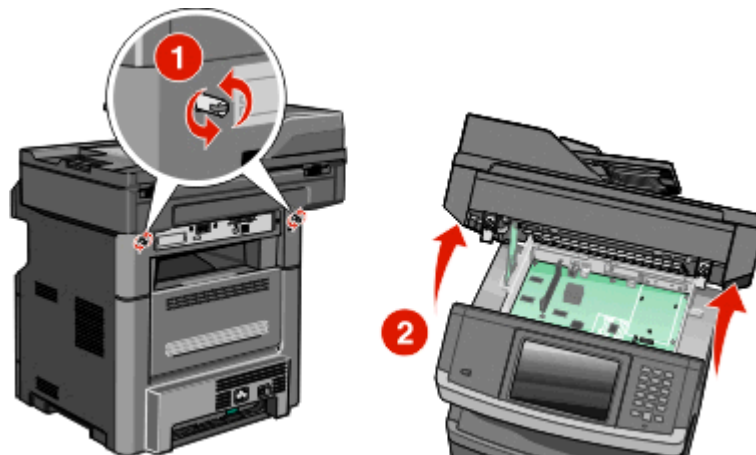

- 2 Déballez le port ISP et le té en plastique.

Remarque : Évitez de toucher les composants du disque dur.

3 Localisez le connecteur adéquat sur la carte logique.

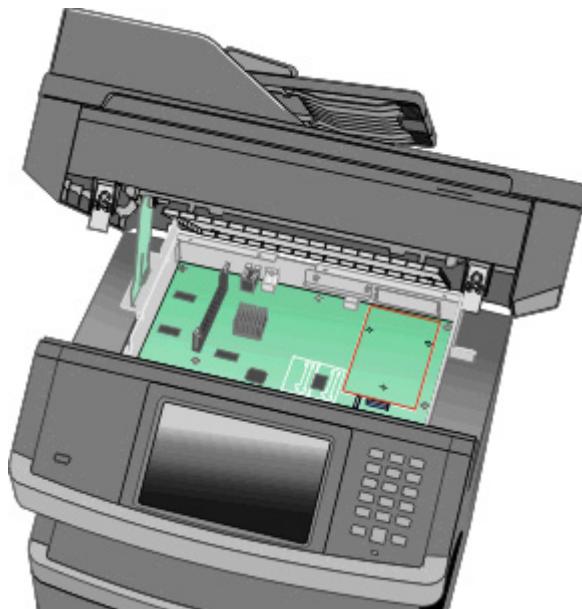

Remarque : Si le disque dur optionnel de l'imprimante est installé, il doit être retiré. Pour retirer le disque dur, procédez comme suit :

- a Déconnectez le câble de l'interface du disque dur de l'imprimante de la carte logique en le laissant connecté au disque dur de l'imprimante. Appuyez sur l'extrémité de la fiche du câble de l'interface pour débloquer le loquet et retirer le câble.

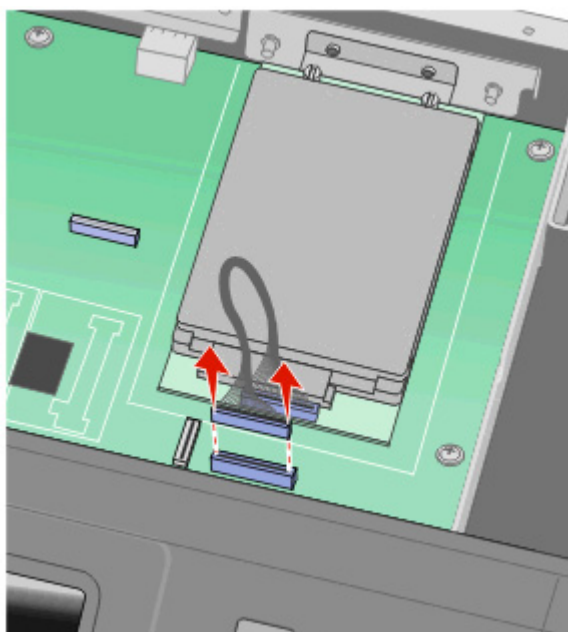

- b** Retirez les vis en maintenant le disque dur de l'imprimante en position.

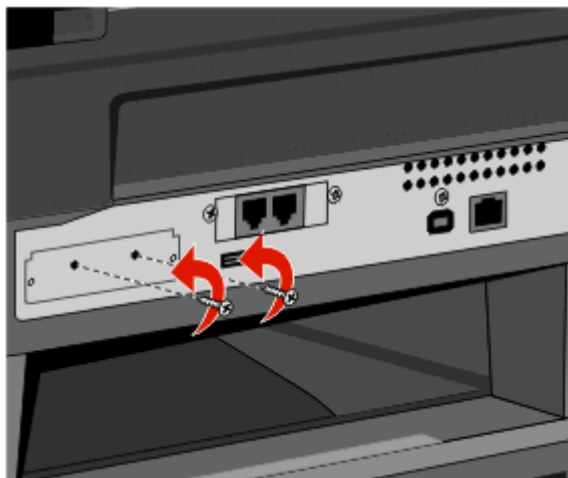

- c** Retirez le disque dur de l'imprimante en le tirant vers le haut pour débloquer les encoches.

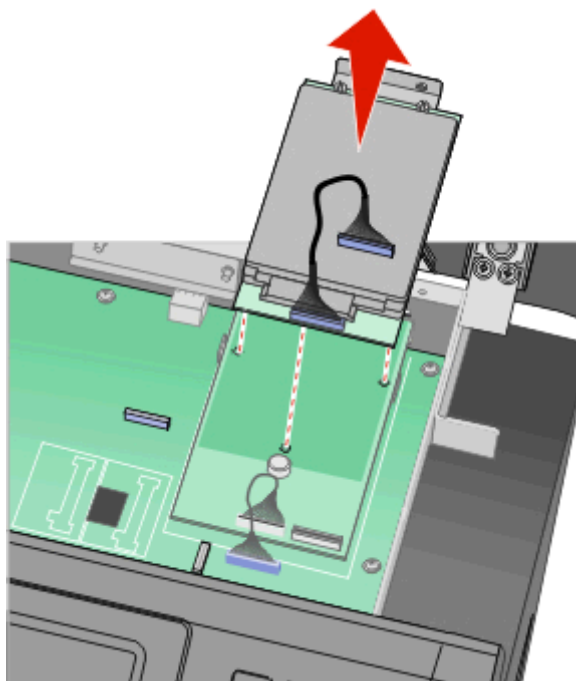

- d** Retirez les vis à oreilles qui relient le support d'installation du disque dur de l'imprimante au disque dur, puis retirez le support. Mettez de côté le disque dur de l'imprimante.

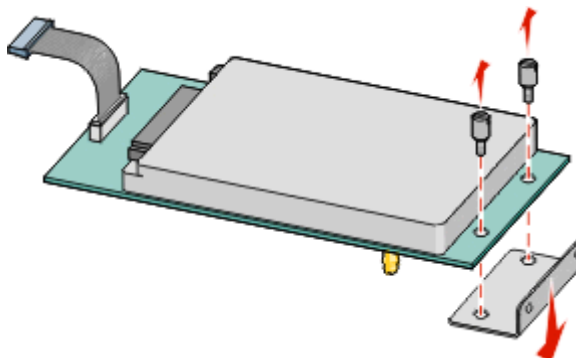

- 4** Retirez le capot en métal de l'ouverture ISP.

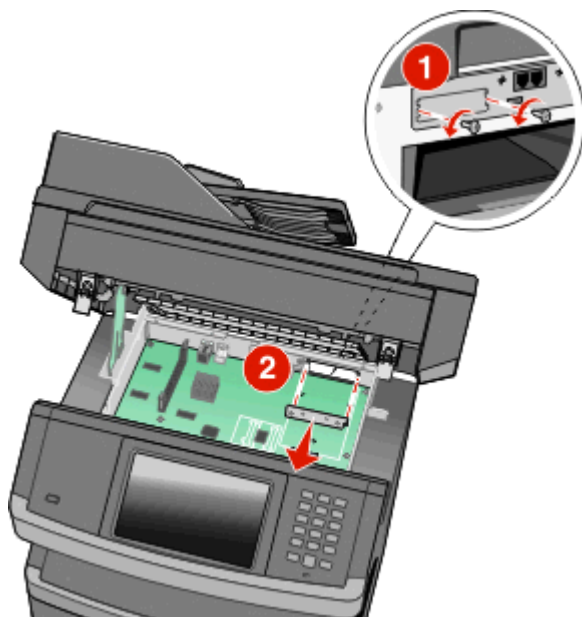

- 5** Alignez les pattes du té en plastique avec les trous de la carte logique, puis exercez une pression vers le bas jusqu'à ce que le té s'enclenche correctement. Vérifiez que les pattes du té sont bien verrouillées et que le té est correctement fixé à la carte logique.

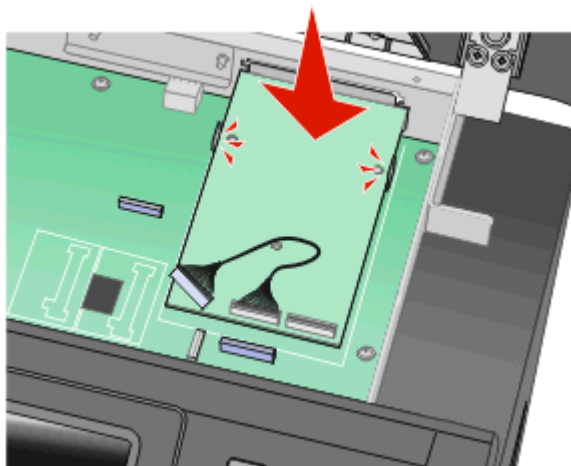

- 6** Installez le port ISP sur le té en plastique. Placez le port ISP sur le té en plastique, puis rapprochez-le afin que chaque connecteur qui ressort passe à travers l'ouverture du port ISP du boîtier de la carte logique.

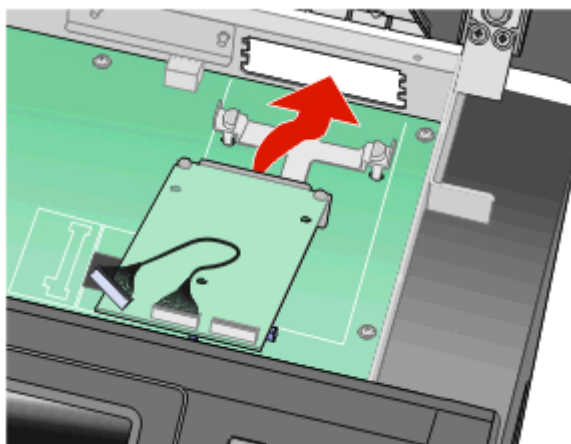

- 7** Abaissez le port ISP vers le té en plastique jusqu'à ce qu'il soit fixé entre les guides du té.

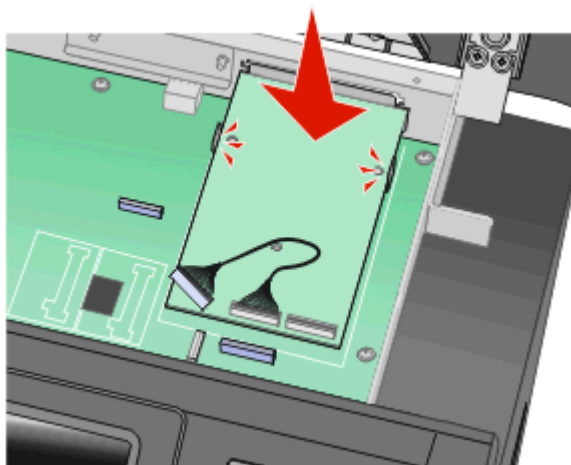

- 8** Insérez la longue vis à oreilles dans le trou le plus proche du connecteur blanc et tournez-la dans le sens des aiguilles d'une montre afin de garder le port ISP en position. Ne resserrez pas la vis à oreilles pour l'instant.

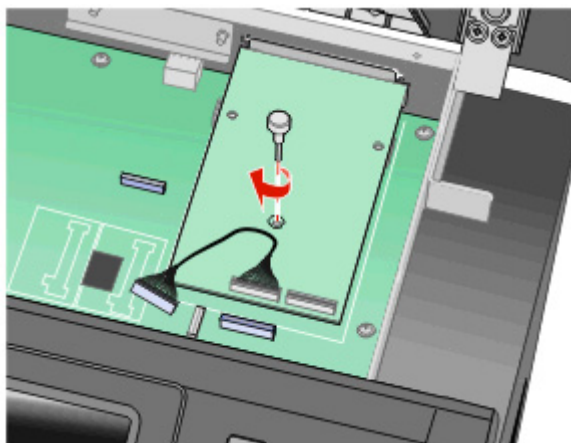

- 9** Vissez les deux vis fournies pour fixer le support d'installation du port ISP au boîtier de la carte logique.

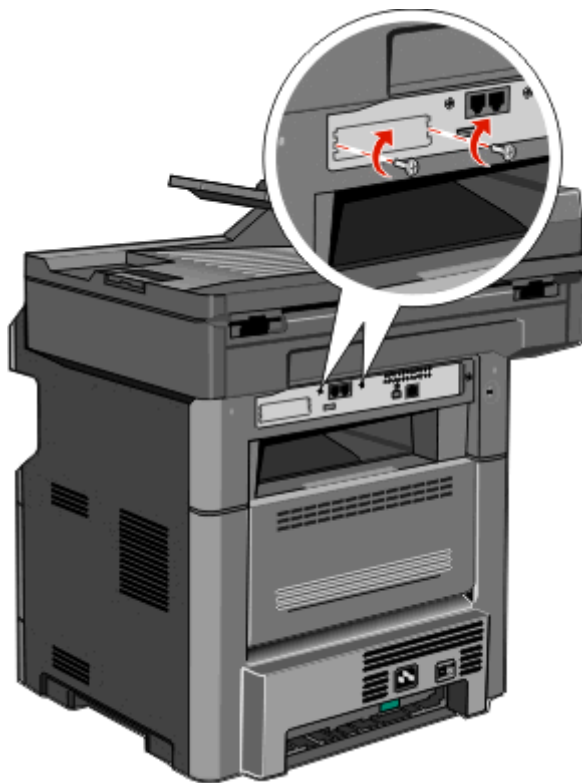

- 10** Resserrez la longue vis à oreilles.

Remarque : Toutefois, veillez à ne pas trop la serrer.

- 11** Insérez la fiche du câble de l'interface ISP dans la prise de la carte logique.

Remarque : Les fiches et les prises suivent un code de couleurs.

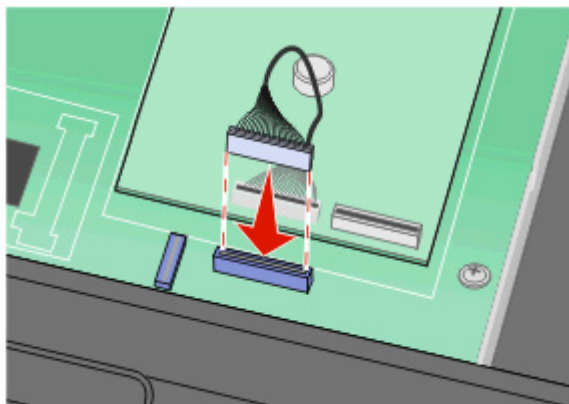

- 12** Si l'imprimante est équipée d'un disque dur, connectez-le au port ISP. pour plus d'informations, reportez-vous à la rubrique « Installation d'un disque dur sur l'imprimante », page 42.
- 13** Relâchez le loquet, puis fermez la porte de la carte logique en abaissant le scanner.
- 14** Exercez une pression sur les vis en les faisant tourner d'un quart de tour pour que la carte logique se verrouille en position.

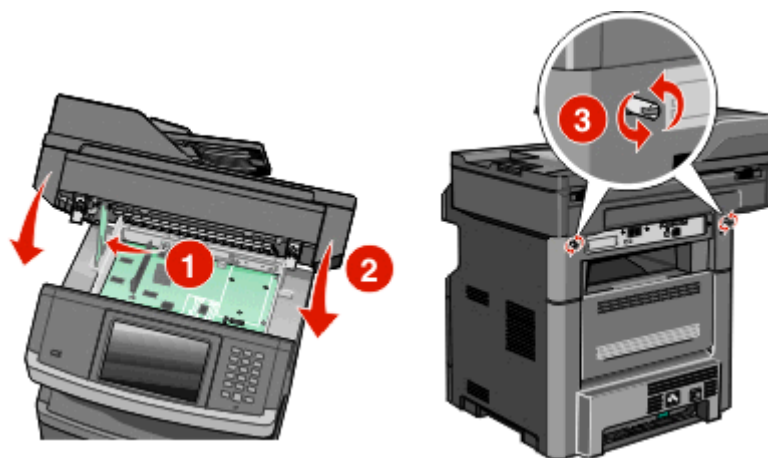

Attention — Dommages potentiels : Assurez-vous que la carte logique est verrouillée pour éviter d'endommager l'imprimante si celle-ci est déplacée.

Installation d'un disque dur sur l'imprimante

Remarque : Pour cette tâche, utilisez un tournevis cruciforme n 2 et un tournevis à tête plate.

⚠ MISE EN GARDE—RISQUE D'ELECTROCUTION : si vous accédez à la carte logique ou installez du matériel en option ou des périphériques mémoire alors que l'imprimante est déjà en service, mettez celle-ci hors tension et débranchez-la de l'alimentation secteur avant de poursuivre. Si d'autres périphériques sont connectés à l'imprimante, mettez-les également hors tension et débranchez tous les câbles reliés à l'imprimante.

Attention — Dommages potentiels : les composants électroniques de la carte logique sont très vulnérables à l'électricité statique. Touchez une partie métallique de l'imprimante avant de manipuler les composants électroniques ou connecteurs de la carte logique.

- 1 Accédez à la carte logique.

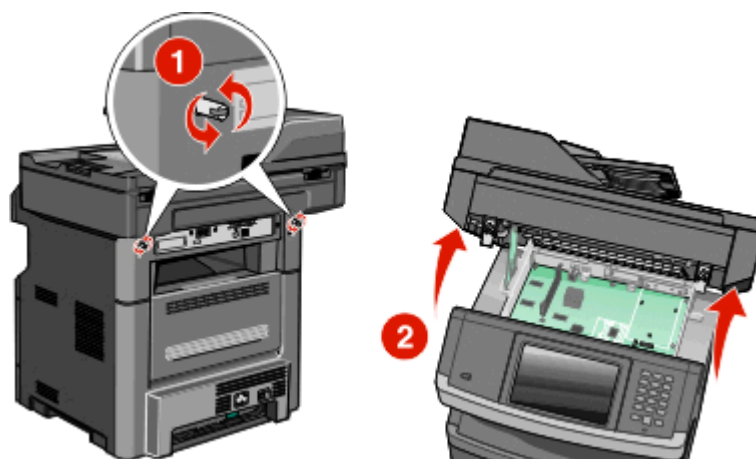

- 2 Sortez le disque dur de l'imprimante de son emballage.

Remarque : Évitez de toucher les composants du disque dur.

- 3 Localisez le connecteur adéquat sur la carte logique.

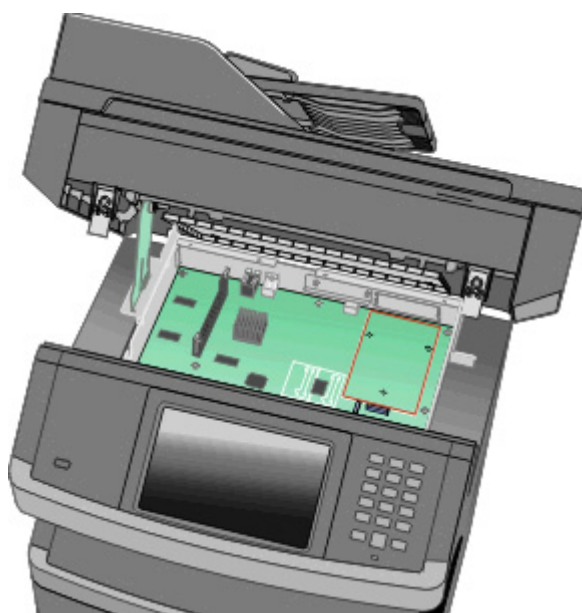

Remarque : Si un ISP optionnel est installé, le disque dur de l'imprimante doit être installé sur cet ISP.

Pour installer le disque dur de l'imprimante sur l'ISP :

- a À l'aide du tournevis à tête plate, dévissez les vis. Retirez les vis à oreilles qui maintiennent le support d'installation du disque dur de l'imprimante et le disque dur, puis retirez le support.

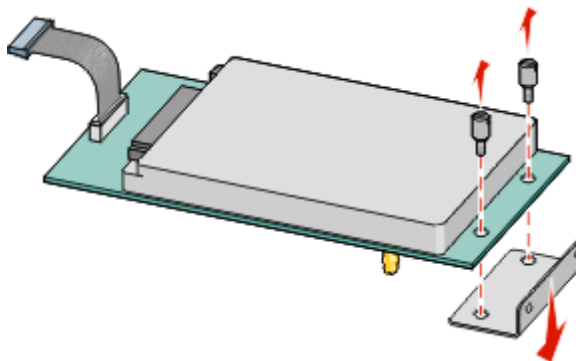

- b Alignez les encoches du disque dur de l'imprimante avec les trous de l'ISP, puis positionnez le disque dur de l'imprimante en exerçant une pression vers le bas jusqu'à ce que les encoches s'enclenchent correctement.

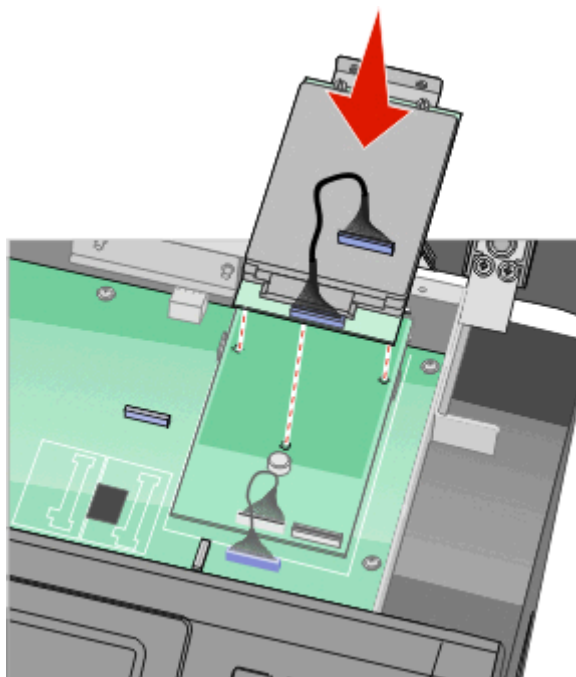

- c Insérez la fiche du câble de l'interface du disque dur de l'imprimante dans la prise de l'ISP.

Remarque : Les fiches et les prises suivent un code de couleurs.

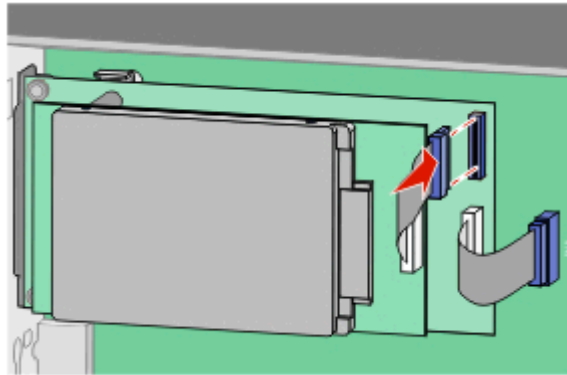

Pour installer le disque dur sur l'imprimante directement sur la carte logique :

- a** Alignez les encoches du disque dur de l'imprimante avec les trous de la carte logique, puis positionnez le disque dur de l'imprimante en exerçant une pression vers le bas jusqu'à ce que les encoches s'enclenchent correctement.

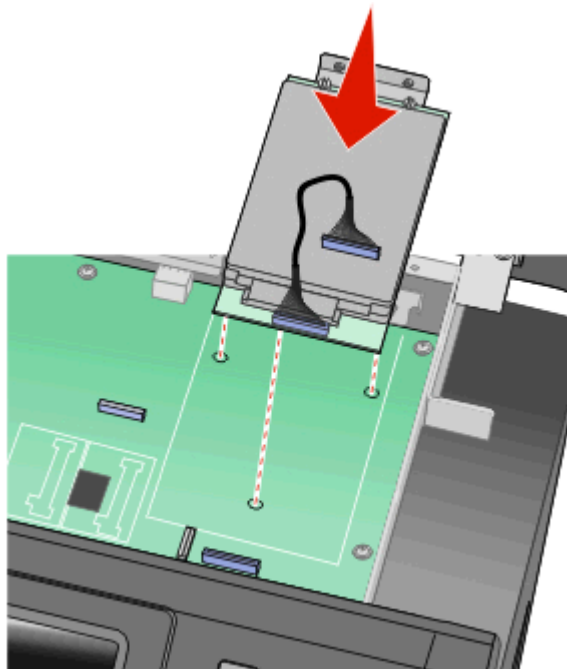

- b** Vissez les deux vis fournies sur le support d'installation du disque dur de l'imprimante.

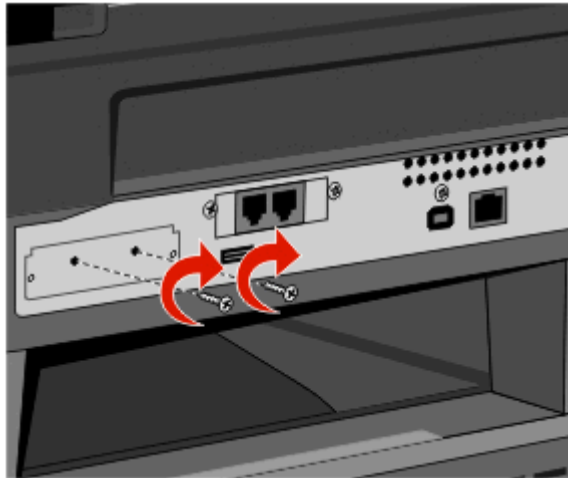

- c** Insérez la fiche du câble de l'interface du disque dur de l'imprimante dans la prise de la carte logique.

Remarque : Les fiches et les prises suivent un code de couleurs.

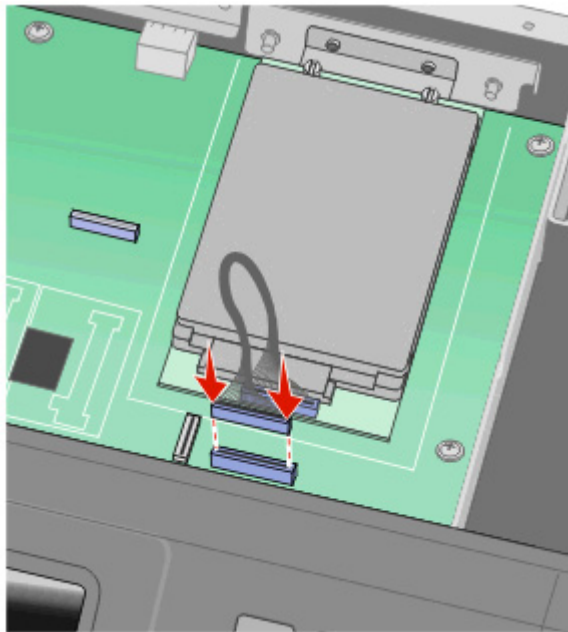

- 4** Relâchez le loquet, puis fermez la porte de la carte logique en abaissant le scanner.

- 5 Exercez une pression sur les vis en les faisant tourner d'un quart de tour pour que la carte logique se verrouille en position.

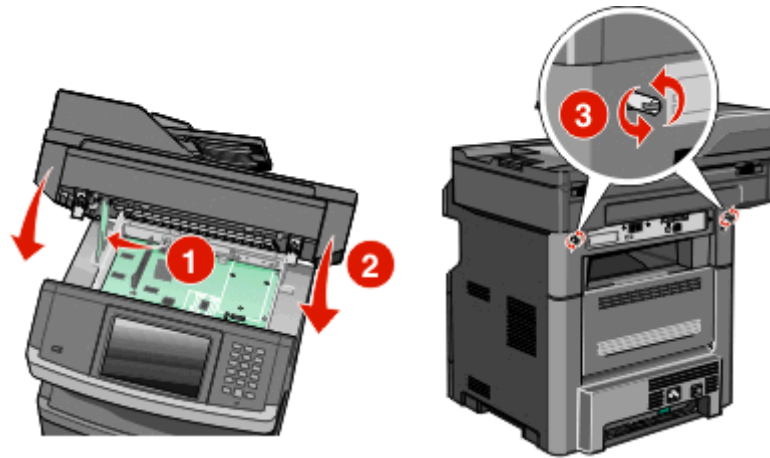

Attention — Dommages potentiels : Assurez-vous que la carte logique est verrouillée pour éviter d'endommager l'imprimante si celle-ci est déplacée.

Installation d'une carte de télécopie

Remarque : pour effectuer cette tâche, munissez-vous d'un tournevis cruciforme #2 et d'un tournevis à tête plate.

⚠ MISE EN GARDE—RISQUE D'ELECTROCUTION : si vous souhaitez accéder à la carte logique ou installer des lecteurs de mémoire ou du matériel en option, alors que l'imprimante est déjà en service, mettez celle-ci hors tension et débranchez-la de la prise murale avant de poursuivre. Si d'autres périphériques sont connectés à l'imprimante, mettez-les hors tension et débranchez les câbles reliés à l'imprimante.

Attention — Dommages potentiels : les composants électriques de la carte logique risquent d'être endommagés par l'électricité statique. Touchez une partie métallique de l'imprimante avant de manipuler les composants électroniques ou connecteurs de la carte logique.

- 1 Accédez à la carte logique.

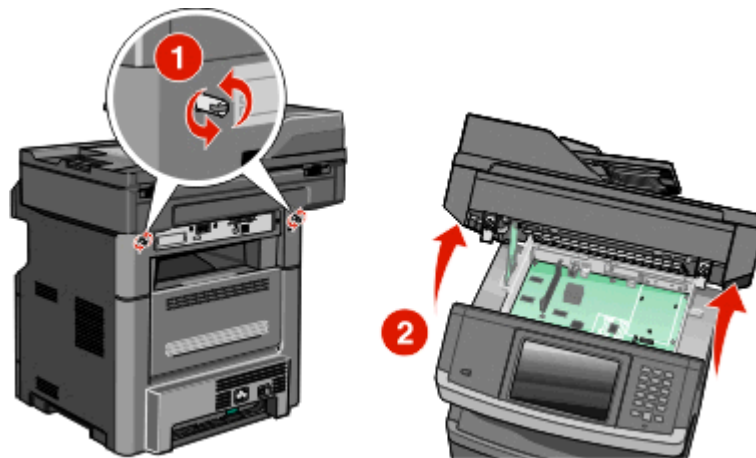

- 2 Déballez la carte de télécopie.

- 3 Retirez le couvercle métallique de l'ouverture de la carte de télécopie.

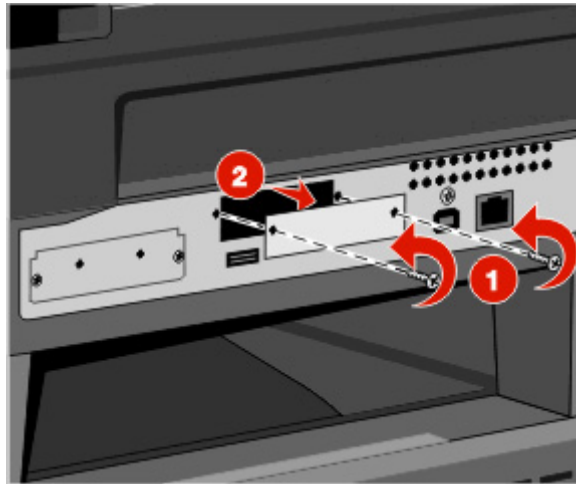

- 4 Insérez la carte de télécopie, puis serrez les deux vis fournies pour fixer le support de montage de la carte.

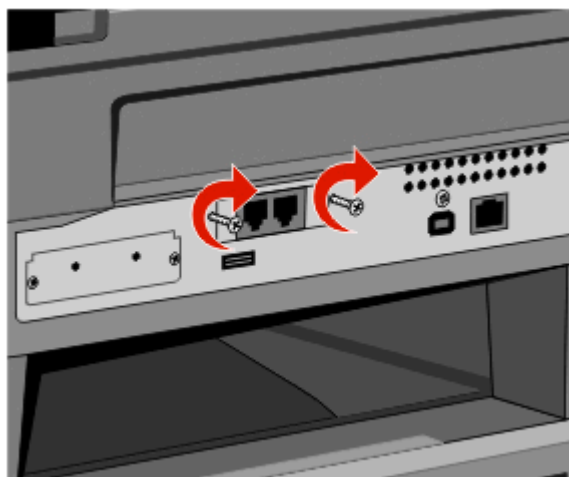
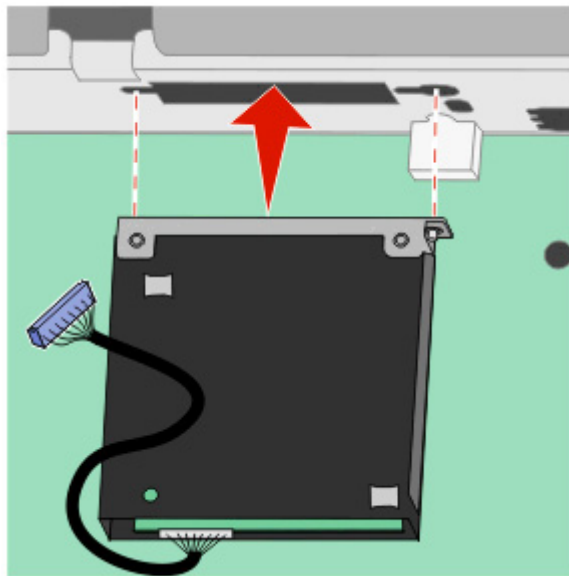

- 5 Insérez la fiche du câble d'interface de la carte à l'intérieur du réceptacle de la carte logique.

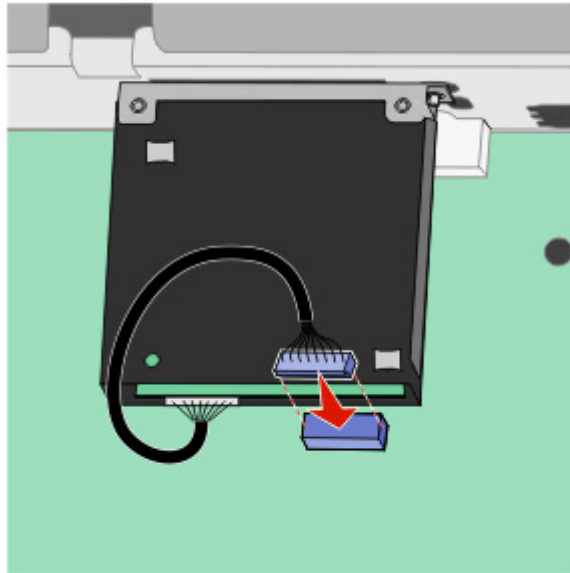

- 6 Relâchez le loquet et fermez la porte de la carte logique en abaissant le scanner.
- 7 Insérez les vis tout en les tournant d'un quart de tour dans le sens des aiguilles d'une montre pour remettre correctement en place la carte logique.

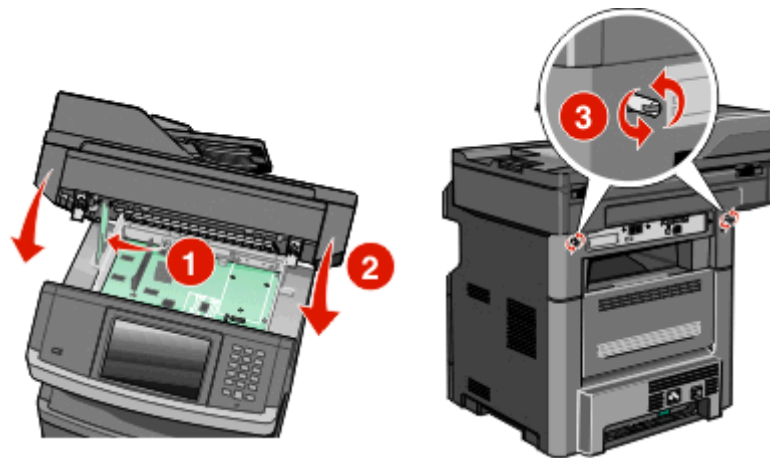

Attention — Dommages potentiels : vérifiez que la carte logique est bloquée afin d'éviter d'endommager l'imprimante lors d'un déplacement.

Installation des options matérielles

Installation d'un bac 550 feuilles

Un bac optionnel 550 feuilles peut être installé sur l'imprimante.

⚠ MISE EN GARDE—RISQUE D'ELECTROCUTION : si vous accédez à la carte logique ou installez du matériel en option ou des périphériques mémoire alors que l'imprimante est déjà en service, mettez celle-ci hors tension et débranchez-la de l'alimentation secteur avant de poursuivre. Si d'autres périphériques sont connectés à l'imprimante, mettez-les également hors tension et débranchez tous les câbles reliés à l'imprimante.

- 1 Déballiez le bac, puis retirez tout matériau d'emballage à l'extérieur de l'imprimante.
- 2 Retirez le tiroir du support.

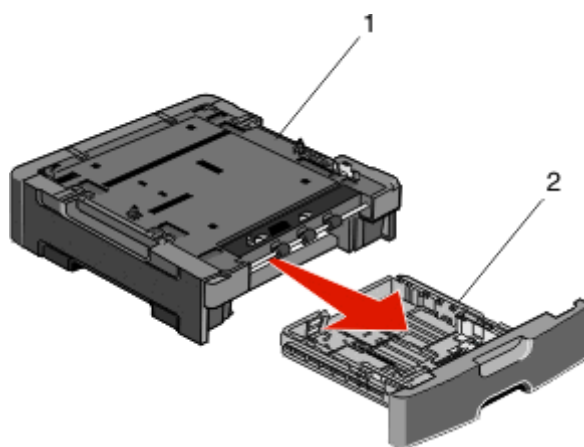

1	Support
2	Poignée de saisie

- 3 Retirez tout matériau d'emballage et toute bande du tiroir.
- 4 Insérez le tiroir dans le support.
- 5 Placez le bac à l'emplacement choisi pour l'imprimante.

6 Alignez l'imprimante avec le bac, puis mettez-la en place.

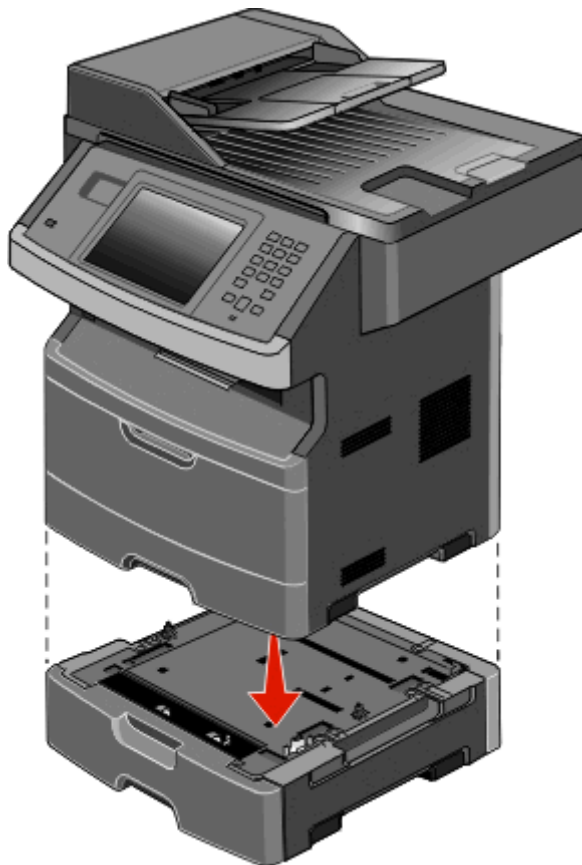

Connexion des câbles

⚠ AVERTISSEMENT—RISQUE DE BLESSURE : n'utilisez pas la fonction Télécopie et ne configurez pas cet appareil durant un orage. De même, n'effectuez aucun branchement électrique ou câblé (cordon d'alimentation ou téléphonique) dans ces conditions.

Reliez l'imprimante à l'ordinateur à l'aide d'un câble USB ou Ethernet.

Vérifiez que les branchements suivants ont bien été effectués :

- Le symbole USB du câble doit être branché sur le symbole USB de l'imprimante.
- Le câble Ethernet approprié doit être branché sur le port Ethernet.

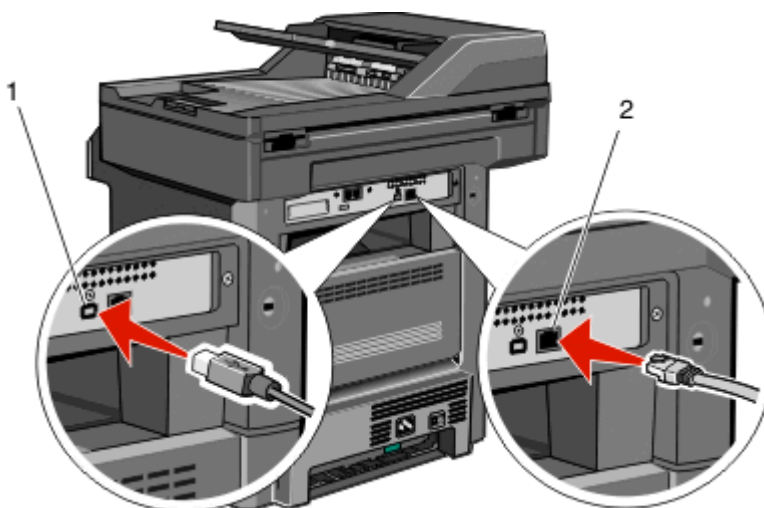

<p>1</p>	<p>Port USB</p> <p>Attention — Dommages potentiels : lorsqu'une impression est en cours, ne touchez pas au câble USB, à un adaptateur réseau ni à la zone de l'imprimante illustrée. Vous risqueriez de perdre des données ou de provoquer un dysfonctionnement.</p> 
<p>2</p>	<p>Port Ethernet</p>

Vérification de la configuration de l'imprimante

- Imprimez une page de paramètres de menus pour vous assurer que les options d'impression sont correctement installées. Une liste des options installées apparaît en bas de la page. Si une des options que vous allez installer ne se trouve pas dans la liste, cela signifie qu'elle n'est pas correctement installée. Supprimez l'option et installez-la une nouvelle fois.
- Imprimez une page de configuration du réseau pour vous assurer que votre imprimante est correctement connectée au réseau. Cette page permet également d'obtenir des informations importantes qui vous aident à configurer les impressions réseau.

Impression d'une page des paramètres de menu

L'impression d'une page des paramètres de menus permet de contrôler les paramètres de menus actuels et de vérifier si les options d'imprimante sont correctement installées.

Remarque : si vous n'avez modifié aucun des paramètres des options de menus, la page des paramètres de menus affiche tous les paramètres usine. Lorsque vous sélectionnez et enregistrez d'autres paramètres de menus, les paramètres usine sont remplacés par *les paramètres utilisateur par défaut*. Un paramètre utilisateur par défaut s'applique jusqu'à ce que vous accédiez de nouveau au menu, que vous choisissiez une autre valeur et que vous l'enregistriez. Pour restaurer les paramètres usine, reportez-vous à « Restauration des paramètres usine », page 243.

- 1 Assurez-vous que l'imprimante est sous tension et que **Prêt** s'affiche.
- 2 Sur l'écran d'accueil, appuyez sur .
- 3 Appuyez sur **Rapports**.
- 4 Appuyez sur **Page des paramètres de menus**.
La page des paramètres de menus s'imprime et l'imprimante retourne à l'écran d'accueil.

Impression d'une page de configuration réseau

Si l'imprimante est en réseau, imprimez une page de configuration réseau pour vérifier la connexion réseau. Cette page permet également d'obtenir des informations importantes qui vous aident à configurer les impressions réseau.

- 1 Assurez-vous que l'imprimante est sous tension et que **Prêt** s'affiche.
- 2 Sur l'écran d'accueil, appuyez sur .
- 3 Appuyez sur **Rapports**.
- 4 Appuyez sur **Page de configuration réseau**.
La page de configuration réseau s'imprime et l'imprimante retourne à l'écran d'accueil.
- 5 Vérifiez la première section de la page de configuration réseau et assurez-vous que l'état est « Connectée ».
Si l'état est « Non connectée », il se peut que le branchement réseau ne soit pas activé ou que le câble réseau ne fonctionne pas correctement. Consultez un agent du support technique pour trouver une solution, puis imprimez une nouvelle page de configuration du réseau.

Configuration du logiciel d'impression

Installation du logiciel d'imprimante

Un pilote d'imprimante est un logiciel qui permet à l'ordinateur de communiquer avec l'imprimante. Le logiciel d'imprimante est généralement installé lors de la première installation de l'imprimante. Si, une fois la configuration effectuée, vous devez installer le logiciel, suivez ces instructions :

Utilisateurs de Windows

- 1 Fermez tous les programmes ouverts.
- 2 Insérez le CD *Logiciel et documentation*.

3 Depuis la boîte de dialogue d'installation principale, cliquez sur **Installer l'imprimante et le logiciel**.

4 Suivez les instructions à l'écran.

Utilisateurs de Mac

1 Fermez toutes les applications ouvertes.

2 Insérez le CD *Logiciel et documentation*.

3 Depuis le **Finder**, double-cliquez sur l'icône du CD de l'imprimante qui apparaît automatiquement.

4 Double-cliquez sur l'icône **Installer l'imprimante et le logiciel**.

5 Suivez les instructions à l'écran.

Utilisation du Web

Une version mise à jour du logiciel d'impression devrait être disponible sur le site Web de support Dell à l'adresse support.dell.com.

Mise à jour des options disponibles dans le pilote d'imprimante

Une fois le logiciel et les options de l'imprimante installés, il peut être nécessaire d'ajouter manuellement les options dans le pilote d'imprimante afin de les rendre disponibles pour les travaux d'impression.

Utilisateurs Windows

1 Cliquez sur , ou cliquez sur **Démarrer**, puis sur **Exécuter**.

2 Dans le champ Démarrer la recherche ou Exécuter, saisissez **control printers** (gestion des imprimantes).

3 Appuyez sur **Entrée** ou cliquez sur **OK**.

Le dossier Imprimantes et télécopieurs s'affiche.

4 Sélectionnez l'imprimante.

5 Cliquez avec le bouton droit de la souris sur l'imprimante et sélectionnez **Propriétés**.

6 Cliquez sur l'onglet **Options d'installation**.

7 Dans Options disponibles, ajoutez les options matérielles installées.

8 Cliquez sur **Appliquer**.

Utilisateurs Macintosh

Sous Mac OS X version 10.5 ou une version ultérieure

1 Dans le menu Pomme, sélectionnez **Préférences système**.

2 Cliquez sur **Imprimantes et télécopieurs**.

3 Sélectionnez l'imprimante, puis cliquez sur **Options et fournitures**.

4 Cliquez sur **Pilote**, puis ajoutez les options matérielles installées.

5 Cliquez sur **OK**.

Sous Mac OS X version 10.4 et les versions précédentes

- 1 Dans le bureau du Finder, cliquez sur **Aller > Applications**.
- 2 Cliquez deux fois sur **Utilitaires**, puis sur **Centre d'impression** ou sur **Utilitaire de configuration d'imprimante**.
- 3 Sélectionnez l'imprimante, puis, à partir du menu Imprimantes, choisissez **Afficher infos**.
- 4 Dans le menu contextuel, sélectionnez **Options d'installation**.
- 5 Ajoutez les options matérielles installées, puis cliquez sur **Appliquer les modifications**.

Configuration de l'impression sans fil

Procédure à suivre pour configurer votre imprimante



Remarque : ne branchez pas les câbles avant d'y être invité.

- 1 Configurez le matériel d'imprimante. Pour plus d'informations, reportez-vous au *Guide de configuration*.
- 2 Suivez les instructions propres à votre système d'exploitation :
 - **Windows :** voir « Informations requises pour configurer l'imprimante sur un réseau sans fil », page 54 et « Installation de l'imprimante sur un réseau sans fil (Windows) », page 55.
 - **Macintosh :** voir « Informations requises pour configurer l'imprimante sur un réseau sans fil », page 54 et « Installation de l'imprimante sur un réseau sans fil (Macintosh) », page 58.

Informations requises pour configurer l'imprimante sur un réseau sans fil

Remarque : ne branchez pas les câbles d'installation ou réseau avant d'y être invité par le logiciel de configuration.

- **SSID :** le SSID correspond au nom du réseau.
- **Mode sans fil (ou mode réseau) :** le mode peut être infrastructure ou ad hoc.
- **Canal (réseaux sans fil ad hoc) :** par défaut, le réglage automatique du canal est sélectionné pour les réseaux infrastructure.

Certains réseaux ad hoc requièrent également le réglage automatique. Demandez conseil auprès de votre assistant système si vous avez des doutes concernant le canal à sélectionner.

- **Méthode de sécurité** : il existe trois options de base pour la méthode de sécurité :
 - Clé WEP
Si votre réseau utilise plus d'une clé WEP, vous pouvez saisir jusqu'à quatre clés dans les zones appropriées. Pour sélectionner la clé en cours d'utilisation sur le réseau, sélectionnez la clé WEP transmise par défaut.
ou
 - Mot de passe WPA ou WPA2
Le mot de passe WPA comprend une fonction de cryptage comme couche supplémentaire de sécurité. La méthode de cryptage peut être AES ou TKIP. La méthode de cryptage doit être la même pour le routeur et l'imprimante, faute de quoi l'imprimante sera dans l'impossibilité de communiquer sur le réseau.
 - Pas de sécurité
Si votre réseau sans fil n'utilise aucune méthode de sécurité, vous ne possédez aucune information de sécurité.

Remarque : il est déconseillé d'utiliser un réseau sans fil non sécurisé.

Si vous installez l'imprimante sur un réseau 802.1X avec la méthode avancée, les informations suivantes vous seront nécessaires :

- Type d'authentification
- Type d'authentification interne
- Nom d'utilisateur et mot de passe 802.1X
- Certificats

Remarque : pour plus d'informations sur la configuration de la sécurité du réseau 802.1X, reportez-vous au *Guide de mise en réseau* sur le CD Logiciel et documentation.

Installation de l'imprimante sur un réseau sans fil (Windows)

Avant d'installer l'imprimante sur un réseau sans fil, vérifiez les points suivants :

- une carte sans fil en option doit être installée sur votre imprimante ;
- votre réseau sans fil doit être configuré et doit fonctionner correctement.
- l'ordinateur que vous utilisez doit être connecté au même réseau sans fil que celui sur lequel vous souhaitez configurer l'imprimante.

- 1 Branchez le cordon d'alimentation sur l'imprimante et à une prise de courant correctement reliée à la terre, puis mettez l'imprimante sous tension.

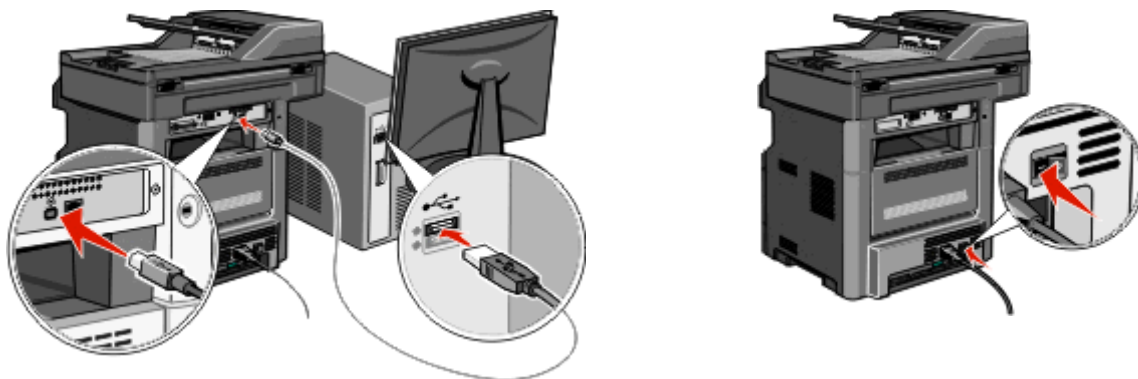



Assurez-vous que l'imprimante et l'ordinateur sont sous tension et prêts.



Ne reliez pas le câble USB tant que vous n'y avez pas été invité par un message à l'écran.

- 2 Dans le panneau de commandes de l'imprimante, sélectionnez votre langue et pays ou région, puis appuyez sur **Continuer**.
- 3 Sélectionnez votre fuseau horaire, puis appuyez sur **Continuer**.
- 4 Désélectionnez toutes les fonctions que vous souhaitez installer ultérieurement, telles que la fonction Télécopie ou E-mail, puis appuyez sur **Continuer**.

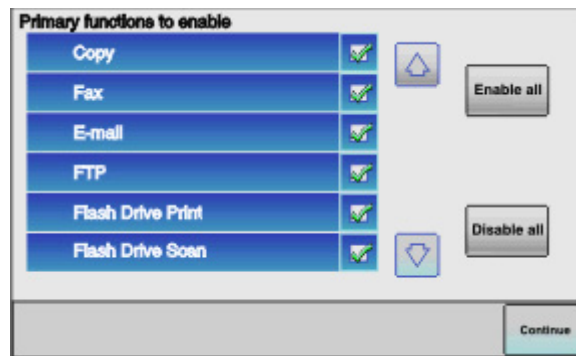

- 5 Sélectionnez tous les boutons supplémentaires que vous souhaitez afficher sur l'écran d'accueil, puis appuyez sur **Continuer**.

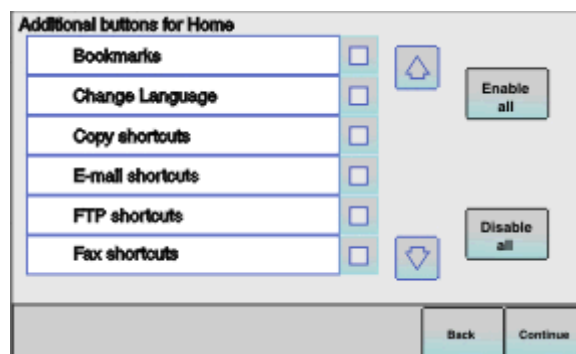

- 6 Si la fonction Télécopie est activée, saisissez le nom du poste de télécopie et appuyez sur **Entrée**. Pour plus d'informations sur le nom et le numéro du poste de télécopie, consultez l'assistance technique ou appuyez sur **Retour** pour revenir en arrière et désélectionner **Télécopie**.
- 7 Si la fonction Télécopie est activée, entrez le numéro (de téléphone) du poste de télécopie de cette imprimante, puis appuyez sur **Continuer**.

- 8 Si la fonction E-mail est activée, saisissez l'adresse du serveur SMTP primaire (serveur de messagerie), puis appuyez sur **Entrée**. Pour plus d'informations sur l'activation des e-mails, contactez l'assistance technique ou appuyez sur **Retour** pour revenir en arrière et désélectionner **E-mail**.
- 9 Si vous y êtes invité, définissez la date et l'heure et appuyez sur **Continuer**.
- 10 Insérez le CD *Logiciel et documentation*.

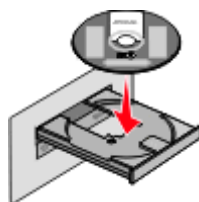

- 11 Cliquez sur **Installer l'imprimante et le logiciel**.
- 12 Cliquez sur **Accepter** pour accepter l'accord de licence.
- 13 Sélectionnez **Proposé**, puis cliquez sur **Suivant**.
- 14 Cliquez sur **Connexion au réseau sans fil**.
- 15 Retirez l'étiquette qui recouvre le port USB situé à l'arrière de l'imprimante.

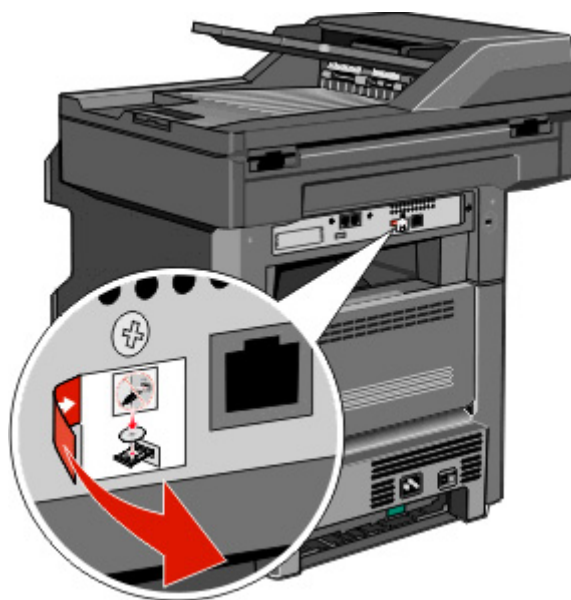

16 Branchez les câbles dans l'ordre suivant :

- a** Reliez temporairement l'ordinateur qui se trouve sur le réseau sans fil et l'imprimante avec un câble USB.

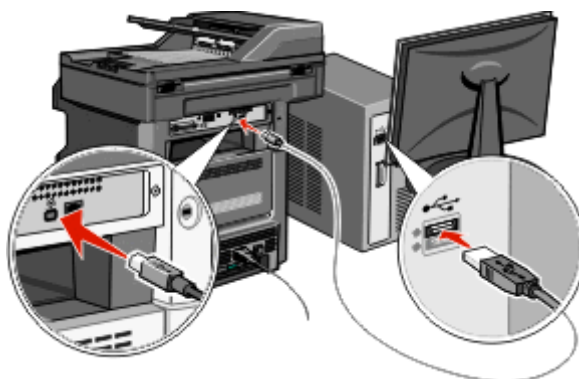

Remarque : Une fois l'imprimante configurée, le logiciel vous invitera à débrancher le câble USB temporaire afin de pouvoir lancer l'impression sans fil.

- b** Si vous souhaitez installer le système de télécopie maintenant, branchez les câbles de télécopie. Consultez le *Guide de l'utilisateur* sur le CD *Logiciel et documentation* pour obtenir de l'aide sur la connexion des câbles.

17 Suivez les instructions qui s'affichent à l'écran pour terminer l'installation du logiciel.

Remarque : Nous vous recommandons de choisir le chemin **Standard**. Choisissez **Avancé** uniquement si vous souhaitez personnaliser votre installation ou si votre réseau utilise la sécurité 802.1x.

18 Pour autoriser d'autres ordinateurs du réseau à utiliser l'imprimante sans fil, suivez les étapes 10 à 14 pour chaque ordinateur.

Installation de l'imprimante sur un réseau sans fil (Macintosh)

Avant d'installer l'imprimante sur un réseau sans fil, vérifiez les points suivants :

- une carte sans fil en option doit être installée sur votre imprimante ;
- votre réseau sans fil doit être configuré et doit fonctionner correctement.
- l'ordinateur que vous utilisez doit être connecté au même réseau sans fil que celui sur lequel vous souhaitez configurer l'imprimante.

Préparation de la configuration de l'imprimante

1 Recherchez l'adresse MAC de l'imprimante sur le document fourni avec l'imprimante. Ecrivez les six derniers chiffres de l'adresse MAC dans l'espace prévu à cet effet :

Adresse MAC : ____ _

2 Branchez le cordon d'alimentation sur l'imprimante et à une prise de courant correctement reliée à la terre, puis mettez l'imprimante sous tension.

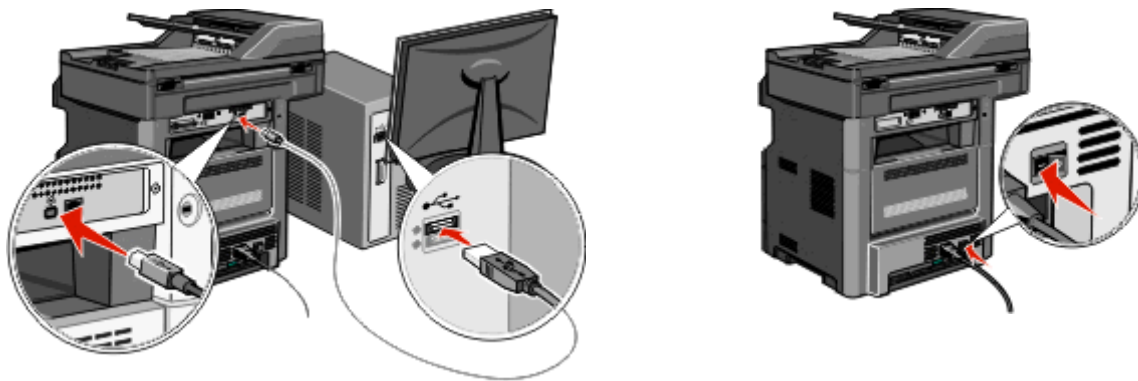

- 3 Dans le panneau de commandes de l'imprimante, sélectionnez votre langue et pays ou région, puis appuyez sur **Continuer**.
- 4 Sélectionnez votre fuseau horaire, puis appuyez sur **Continuer**.
- 5 Désélectionnez toutes les fonctions que vous souhaitez installer ultérieurement, telles que la fonction Télécopie ou E-mail, puis appuyez sur **Continuer**.

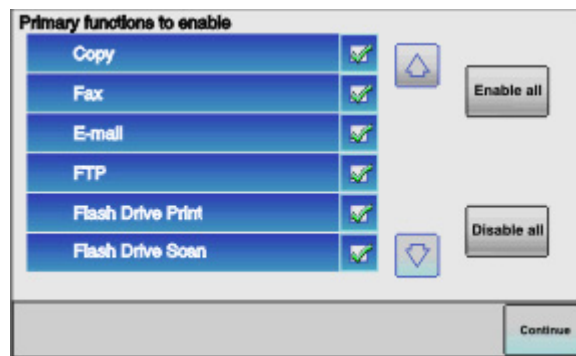

- 6 Sélectionnez tous les boutons supplémentaires que vous souhaitez afficher sur l'écran d'accueil, puis appuyez sur **Continuer**.

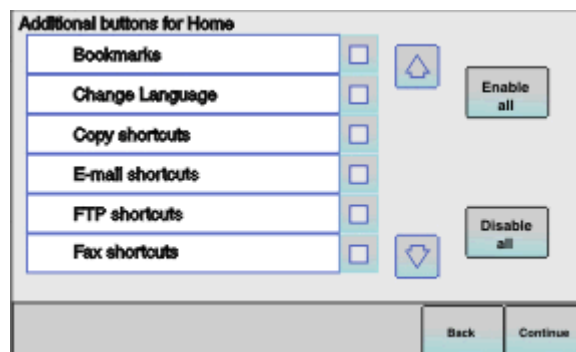

- 7 Si la fonction Télécopie est activée, saisissez le nom du poste de télécopie et appuyez sur **Entrée**. Pour plus d'informations sur le nom et le numéro du poste de télécopie, consultez l'assistance technique ou appuyez sur **Retour** pour revenir en arrière et désélectionner **Télécopie**.
- 8 Si la fonction Télécopie est activée, entrez le numéro (de téléphone) du poste de télécopie de cette imprimante, puis appuyez sur **Continuer**.

- 9** Si la fonction E-mail est activée, saisissez l'adresse du serveur SMTP primaire (serveur de messagerie), puis appuyez sur **Entrée**. Pour plus d'informations sur l'activation des e-mails, contactez l'assistance technique ou appuyez sur **Retour** pour revenir en arrière et désélectionner **E-mail**.
- 10** Si vous y êtes invité, définissez la date et l'heure et appuyez sur **Continuer**.

Entrez les informations relatives à l'imprimante

- 1** Accédez aux options AirPort.

Pour Mac OS X version 10.5 ou ultérieure

- a** Dans le menu Apple, sélectionnez l'option relative aux **préférences système**.
- b** Cliquez sur **Réseau**.
- c** Cliquez sur **AirPort**.

Pour Mac OS X version 10.4 ou ultérieure

- a** Depuis le Finder, choisissez **Accéder à > Applications**.
- b** Dans le dossier Applications, double-cliquez sur **Connexion Internet**.
- c** Dans la barre d'outils, cliquez sur **AirPort**.

- 2** Dans le menu déroulant Réseau, sélectionnez **serveur d'impression xxxxxx**, où les lettres « x » correspondent aux six chiffres de l'adresse MAC située sur le document d'adresse MAC.
- 3** Ouvrez le navigateur Safari.
- 4** Dans le menu déroulant Signets, sélectionnez **Afficher**.
- 5** Sous Collections, sélectionnez **Bonjour** ou **Rendez-vous**, puis double-cliquez sur le nom de l'imprimante.

Remarque : L'application est appelée *Rendez-vous* dans les versions Mac OS X version 10.3, et désormais appelée *Bonjour* par Apple Computer.

- 6** A partir de la page principale du serveur Web incorporé, accédez à la page où les informations relatives aux paramètres de communication sans fil sont stockées.

Configurez l'imprimante pour pouvoir y accéder sans fil

- 1** Tapez le nom de votre réseau (SSID) dans le champ approprié.
- 2** Sélectionnez **Infrastructure** comme votre mode de réseau si vous utilisez un routeur sans fil.
- 3** Sélectionnez le type de sécurité qui vous permet de protéger votre réseau sans fil.
- 4** Entrez les informations de sécurité nécessaires pour que l'imprimante puisse rejoindre votre réseau sans fil.
- 5** Cliquez sur **Envoyer**.
- 6** Ouvrez l'application AirPort sur votre ordinateur :

Pour Mac OS X version 10.5 ou ultérieure

- a** Dans le menu Apple, sélectionnez l'option relative aux **préférences système**.
- b** Cliquez sur **Réseau**.
- c** Cliquez sur **AirPort**.

Pour Mac OS X version 10.4 ou ultérieure

- a Depuis le Finder, choisissez **Accéder à > Applications**.
- b Dans le dossier Applications, double-cliquez sur **Connexion Internet**.
- c Dans la barre d'outils, cliquez sur **AirPort**.

7 Dans le menu déroulant Réseau, sélectionnez votre réseau sans fil.

Configurez votre ordinateur de manière à utiliser l'imprimante sans fil

Pour imprimer sur une imprimante réseau, chaque utilisateur Macintosh doit installer un fichier *PPD (PostScript Printer Description)* et créer une imprimante dans le Centre d'impression ou l'utilitaire d'installation de l'imprimante.

1 Installez un fichier PPD sur l'ordinateur :

- a Insérez le CD *Logiciel et documentation* dans le lecteur de CD ou de DVD.
- b Cliquez deux fois sur le programme d'installation de l'imprimante.
- c Dans l'écran de bienvenue, cliquez sur **Continuer**.
- d Cliquez de nouveau sur **Continuer** après avoir consulté le fichier Lisezmoi.
- e Cliquez sur **Continuer** après avoir consulté le contrat de licence, puis sur **Accepter** pour accepter les termes du contrat.
- f Sélectionnez une destination, puis cliquez sur **Continuer**.
- g Sur l'écran Installation standard, cliquez sur **Installer**.
- h Saisissez le mot de passe utilisateur, puis cliquez sur **OK**.
Tous les logiciels nécessaires sont installés sur l'ordinateur.
- i Cliquez sur **Redémarrer** une fois l'installation terminée.

2 Ajoutez l'imprimante :

a Pour l'impression IP :

Pour Mac OS X version 10.5 ou ultérieure

- 1 Dans le menu Apple, sélectionnez l'option relative aux **préférences système**.
- 2 Cliquez sur **Imprimer et télécopier**.
- 3 Cliquez sur **+**.
- 4 Sélectionnez l'imprimante dans la liste.
- 5 Cliquez sur **Ajouter**.

Pour Mac OS X version 10.4

- 1 Depuis le Finder, choisissez **Accéder à > Applications**.
- 2 Double-cliquez sur le dossier **Utilitaires**.
- 3 Double-cliquez sur **Utilitaire d'installation de l'imprimante** ou **Centre d'impression**.
- 4 Dans la liste des imprimantes, choisissez **Ajouter**.
- 5 Sélectionnez l'imprimante dans la liste.
- 6 Cliquez sur **Ajouter**.

b Pour l'impression AppleTalk :

Pour Mac OS X version 10.5

- 1 Dans le menu Apple, sélectionnez l'option relative aux **préférences système**.
- 2 Cliquez sur **Imprimer et télécopier**.

- 3 Cliquez sur **+**.
- 4 Cliquez sur **AppleTalk**.
- 5 Sélectionnez l'imprimante dans la liste.
- 6 Cliquez sur **Ajouter**.

Pour Mac OS X version 10.4

- 1 Depuis le Finder, choisissez **Accéder à > Applications**.
- 2 Double-cliquez sur le dossier **Utilitaires**.
- 3 Cliquez deux fois sur le **Centre d'impression** ou l'**utilitaire d'installation de l'imprimante**.
- 4 Dans la liste des imprimantes, choisissez **Ajouter**.
- 5 Choisissez l'onglet **Navigateur par défaut**.
- 6 Cliquez sur **Imprimantes supplémentaires**.
- 7 Dans le premier menu déroulant, sélectionnez **AppleTalk**.
- 8 Dans le second menu déroulant, sélectionnez **Zone AppleTalk locale**.
- 9 Sélectionnez l'imprimante dans la liste.
- 10 Cliquez sur **Ajouter**.

Installation de l'imprimante sur un réseau câblé

Suivez les instructions ci-dessous pour installer l'imprimante sur un réseau câblé. Ces instructions s'appliquent à une connexion Ethernet.

Avant d'installer l'imprimante sur un réseau câblé, vérifiez les points suivants :

- la configuration initiale de l'imprimante doit être terminée ;
- l'imprimante doit être connectée à votre réseau avec le type de câble approprié.

Utilisateurs de Windows

- 1 Insérez le CD *Logiciel et documentation*.

Attendez que l'écran de bienvenue s'affiche.

Si le CD ne démarre pas après une minute, procédez comme suit :

- a Cliquez sur  ou sur **Démarrer** puis cliquez sur **Exécuter**.
- b Dans la zone Démarrer Recherche ou Exécuter, tapez **D: \setup.exe**, où **D** correspond à la lettre de votre lecteur CD ou DVD.

- 2 Cliquez sur **Installer l'imprimante et le logiciel**.
- 3 Cliquez sur **Accepter** pour accepter l'accord de licence.
- 4 Sélectionnez **Proposé**, puis cliquez sur **Suivant**.

Remarque : Pour configurer l'imprimante à l'aide d'une adresse IP statique, de IPv6 ou pour configurer des imprimantes à l'aide de scripts, sélectionnez **Personnaliser** puis suivez les instructions à l'écran.

- 5 Sélectionnez **Connexion au réseau câblé**, puis cliquez sur **Suivant**.
- 6 Sélectionnez un fabricant d'imprimante dans la liste.
- 7 Sélectionnez le modèle d'imprimante dans la liste puis cliquez sur **Suivant**.

8 Sélectionnez l'imprimante dans la liste des imprimantes détectées sur le réseau puis cliquez sur **Terminer**.

Remarque : Si l'imprimante que vous avez configurée n'apparaît pas dans cette liste, cliquez sur **Ajouter un port** puis suivez les instructions qui s'affichent à l'écran.

9 Suivez les instructions qui s'affichent à l'écran pour terminer l'installation.

Utilisateurs de Mac

1 Autorisez le serveur DHCP du réseau à attribuer une adresse IP à l'imprimante.

2 Imprimez la page de configuration du réseau depuis l'imprimante. Pour plus d'informations sur l'impression d'une page de configuration du réseau, allez sur « Impression d'une page de configuration réseau », page 52.

3 Recherchez l'adresse IP de l'imprimante dans la section TCP/IP de la page de configuration du réseau. Cette adresse IP vous sera nécessaire si vous configurez l'accès pour des ordinateurs qui se trouvent sur un sous-réseau différent de celui de l'imprimante.

4 Installez les pilotes et ajoutez l'imprimante.

a Installez un fichier PPD sur l'ordinateur :

1 Insérez le CD *Logiciel et documentation* dans le lecteur de CD ou de DVD.

2 Cliquez deux fois sur le programme d'installation de l'imprimante.

3 Dans l'écran de bienvenue, cliquez sur **Continuer**.

4 Cliquez de nouveau sur **Continuer** après avoir consulté le fichier Lisezmoi.

5 Cliquez sur **Continuer** après avoir consulté le contrat de licence, puis sur **Accepter** pour accepter les termes du contrat.

6 Sélectionnez une destination, puis cliquez sur **Continuer**.

7 Sur l'écran Installation standard, cliquez sur **Installer**.

8 Saisissez le mot de passe utilisateur, puis cliquez sur **OK**.

Tous les logiciels nécessaires sont installés sur l'ordinateur.

9 Cliquez sur **Redémarrer** une fois l'installation terminée.

b Ajoutez l'imprimante :

- Pour l'impression IP :

Pour Mac OS X version 10.5 ou ultérieure

1 Dans le menu Apple, sélectionnez l'option relative aux **préférences système**.

2 Cliquez sur **Imprimer et télécopier**.

3 Cliquez sur **+**.

4 Cliquez sur **IP**.

5 Tapez l'adresse IP de votre imprimante dans le champ d'adresse.

6 Cliquez sur **Ajouter**.

Pour Mac OS X version 10.4 ou ultérieure

1 Depuis le Finder, choisissez **Accéder à > Applications**.

2 Double-cliquez sur **Utilitaires**.

3 Double-cliquez sur **Utilitaire d'installation de l'imprimante** ou **Centre d'impression**.

4 Dans la liste des imprimantes, cliquez sur **Ajouter**.

5 Cliquez sur **IP**.

- 6 Tapez l'adresse IP de votre imprimante dans le champ d'adresse.
 - 7 Cliquez sur **Ajouter**.
- Pour l'impression AppleTalk :

Pour Mac OS X version 10.5

- 1 Dans le menu Apple, sélectionnez l'option relative aux **préférences système**.
- 2 Cliquez sur **Imprimer et télécopier**.
- 3 Cliquez sur +.
- 4 Cliquez sur **AppleTalk**.
- 5 Sélectionnez l'imprimante dans la liste.
- 6 Cliquez sur **Ajouter**.

Pour Mac OS X version 10.4 ou ultérieure

- 1 Depuis le Finder, choisissez **Accéder à > Applications**.
- 2 Double-cliquez sur **Utilitaires**.
- 3 Cliquez deux fois sur le **Centre d'impression** ou l'**utilitaire d'installation de l'imprimante**.
- 4 Dans la liste des imprimantes, cliquez sur **Ajouter**.
- 5 Choisissez l'onglet **Navigateur par défaut**.
- 6 Cliquez sur **Imprimantes supplémentaires**.
- 7 Dans le premier menu déroulant, sélectionnez **AppleTalk**.
- 8 Dans le second menu déroulant, sélectionnez **Zone AppleTalk locale**.
- 9 Sélectionnez l'imprimante dans la liste.
- 10 Cliquez sur **Ajouter**.

Remarque : Si l'imprimante n'apparaît pas dans la liste, vous devrez l'ajouter en utilisant l'adresse IP. Contactez l'assistance technique pour obtenir de l'aide.

Modification des paramètres du port après l'installation d'un nouveau ISP réseau

Quand un nouveau Internal Solutions Port (ISP) réseau est installé dans l'imprimante, une nouvelle adresse IP est attribuée à l'imprimante. Les configurations de l'imprimante situées sur l'ordinateur relié à cette imprimante doivent être mises à jour avec la nouvelle adresse IP pour l'imprimer sur le réseau.

Remarques :

- Si l'imprimante utilise une adresse IP statique qui n'est pas modifiée, vous n'aurez pas à modifier les configurations de l'ordinateur.
- Si des ordinateurs sont configurés pour imprimer sur l'imprimante avec un nom de réseau (au lieu d'une adresse IP) qui n'est pas modifié, vous n'aurez pas à modifier les configurations de l'ordinateur.
- Si vous ajoutez un ISP sans fil à une imprimante déjà configurée pour une connexion câblée, vérifiez que le réseau câblé est déconnecté quand vous configurez l'imprimante pour fonctionner sans fil. Si la connexion câblée reste connectée, la configuration sans fil se terminera mais l'ISP sans fil ne sera pas actif. Si l'imprimante a été configurée pour une ISP sans fil alors qu'elle était toujours reliée à une connexion câblée, débranchez la connexion câblée, mettez l'imprimante hors tension, puis de nouveau sous tension. Cette manipulation doit activer l'ISP sans fil.
- Une seule connexion réseau est active à la fois. Pour basculer entre les types de connexion câblée et sans fil, vous devez tout d'abord mettre l'imprimante hors tension, brancher le câble (pour basculer sur une connexion câblée) ou débrancher le câble (pour basculer sur une connexion sans fil) puis remettre l'imprimante sous tension.

Utilisateurs de Windows

- 1 Imprimez une page de configuration du réseau puis notez la nouvelle adresse IP.
- 2 Cliquez sur  ou sur **Démarrer** puis cliquez sur **Exécuter**.
- 3 Dans la zone Démarrer Recherche ou Exécuter, tapez **Panneau de configuration Imprimantes**.
- 4 Appuyez sur **Entrée** ou cliquez sur **OK**.
Le dossier des imprimantes s'ouvre.
- 5 Recherchez l'imprimante qui a été modifiée.
Remarque : S'il existe plusieurs copies de l'imprimante, mettez-les toutes à jour avec la nouvelle adresse IP.
- 6 Cliquez avec le bouton droit sur l'imprimante.
- 7 Cliquez sur **Propriétés**.
- 8 Cliquez sur l'onglet **Port**.
- 9 Recherchez le port dans la liste puis sélectionnez-le.
- 10 Cliquez sur **Configuration du port**.
- 11 Tapez la nouvelle adresse IP dans le champ « Nom de l'imprimante ou adresse IP ». Vous trouverez la nouvelle adresse IP sur la page de configuration du réseau que vous avez imprimée à l'étape 1.
- 12 Cliquez sur **OK**, puis sur **Fermer**.

Utilisateurs de Mac

- 1 Imprimez une page de configuration du réseau puis notez la nouvelle adresse IP.
- 2 Recherchez l'adresse IP de l'imprimante dans la section TCP/IP de la page de configuration du réseau. Cette adresse IP vous sera nécessaire si vous configurez l'accès pour des ordinateurs qui se trouvent sur un sous-réseau différent de celui de l'imprimante.
- 3 Ajoutez l'imprimante :
 - Pour l'impression IP :

Pour Mac OS X version 10.5 ou ultérieure

- a Dans le menu Apple, sélectionnez l'option relative aux **préférences système**.
- b Cliquez sur **Imprimer et télécopier**.
- c Cliquez sur **+**.
- d Cliquez sur **IP**.
- e Tapez l'adresse IP de votre imprimante dans le champ d'adresse.
- f Cliquez sur **Ajouter**.

Pour Mac OS X version 10.4 ou ultérieure

- a Dans le menu Accéder à, choisissez **Applications**.
 - b Double-cliquez sur **Utilitaires**.
 - c Double-cliquez sur **Utilitaire d'installation de l'imprimante** ou **Centre d'impression**.
 - d Dans la liste des imprimantes, cliquez sur **Ajouter**.
 - e Cliquez sur **IP**.
 - f Tapez l'adresse IP de votre imprimante dans le champ d'adresse.
 - g Cliquez sur **Ajouter**.
- Pour l'impression AppleTalk :

Pour Mac OS X version 10.5

- a Dans le menu Apple, sélectionnez l'option relative aux **préférences système**.
- b Cliquez sur **Imprimer et télécopier**.
- c Cliquez sur **+**.
- d Cliquez sur **AppleTalk**.
- e Sélectionnez l'imprimante dans la liste.
- f Cliquez sur **Ajouter**.

Pour Mac OS X version 10.4 ou ultérieure

- a Dans le menu Accéder à, choisissez **Applications**.
- b Double-cliquez sur **Utilitaires**.
- c Cliquez deux fois sur le **Centre d'impression** ou l'**utilitaire d'installation de l'imprimante**.
- d Dans la liste des imprimantes, cliquez sur **Ajouter**.
- e Choisissez l'onglet **Navigateur par défaut**.
- f Cliquez sur **Imprimantes supplémentaires**.
- g Dans le premier menu déroulant, sélectionnez **AppleTalk**.
- h Dans le second menu déroulant, sélectionnez **Zone AppleTalk locale**.

- i Sélectionnez l'imprimante dans la liste.
- j Cliquez sur **Ajouter**.

Configuration de l'impression série

En impression série, les données sont transférées au rythme d'un bit à la fois. Bien que l'impression série soit généralement plus lente que l'impression parallèle, il est recommandé d'utiliser cette option quand l'imprimante est assez éloignée de l'ordinateur ou quand il n'existe pas d'interface avec un meilleur taux de transfert.

Après avoir installé le port série ou le port de communication (COM), vous devez configurer l'imprimante et l'ordinateur pour leur permettre de communiquer. Assurez-vous d'avoir branché le câble série au port COM de votre imprimante.

1 Définissez les paramètres de l'imprimante :

- a Depuis le panneau de commandes de l'imprimante, accédez au menu des paramètres du port.
- b Recherchez le sous-menu des paramètres du port série.
- c Modifiez comme il le convient les paramètres série.
- d Enregistrez les nouveaux paramètres.
- e Imprimez une page des paramètres de menu.

2 Installez le pilote de l'imprimante :

- a Insérez le CD *Logiciel et documentation*. Il démarre automatiquement.
Si le CD ne démarre pas automatiquement, procédez comme suit :
 - 1 Cliquez sur  ou sur **Démarrer** puis cliquez sur **Exécuter**.
 - 2 Dans la zone Démarrer Recherche ou Exécuter, tapez **D: \setup.exe**, où **D** correspond à la lettre de votre lecteur CD ou DVD.
- b Cliquez sur **Installer l'imprimante et le logiciel**.
- c Cliquez sur **Accepter** pour accepter l'accord de licence du logiciel de l'imprimante.
- d Cliquez sur **Personnalisé**.
- e Vérifiez que l'option Sélectionner des composants est sélectionnée puis cliquez sur **Suivant**.
- f Sélectionnez le modèle d'imprimante dans le menu puis cliquez sur **Ajouter une imprimante**.
- g Dans Sélectionner des composants, cliquez sur + en regard du modèle de l'imprimante.
- h Assurez-vous que le port COM disponible dans Sélectionner des composants est correct. Il s'agit du port auquel le câble série relié à l'ordinateur est branché (COM1, par exemple).
- i Vérifiez que la case située en regard du modèle de l'imprimante sélectionnée est cochée.
- j Sélectionnez tous les autres logiciels en option à installer puis cliquez sur **Suivant**.
- k Cliquez sur **Terminer** pour terminer le processus d'installation du logiciel de l'imprimante.

3 Définissez les paramètres du port COM :

Une fois le pilote d'imprimante installé, vous devez définir les paramètres série du port COM affecté au pilote d'imprimante.

Les paramètres série du port COM doivent correspondre aux paramètres série que vous avez définis dans l'imprimante.

- a Ouvrez le Gestionnaire de périphériques.
 - 1 Cliquez sur  ou sur **Démarrer** puis cliquez sur **Exécuter**.
 - 2 Dans la zone Démarrer Recherche ou Exécuter, tapez **devmgmt.msc**.

- 3** Appuyez sur **Entrée** ou cliquez sur **OK**.
Le Gestionnaire de périphériques s'ouvre.
- b** Cliquez sur **+** pour développer la liste des ports disponibles.
- c** Sélectionnez le port de communication auquel vous avez branché le câble série qui est relié à votre ordinateur (COM1, par exemple).
- d** Cliquez sur **Propriétés**.
- e** Sous l'onglet Paramètres du port, définissez les mêmes paramètres série que ceux définis dans l'imprimante. Recherchez les paramètres de l'imprimante sous le titre Série sur la page des paramètres de menus que vous avez imprimée précédemment.
- f** Cliquez sur **OK** puis fermez toutes les fenêtres.
- g** Imprimez une page de test afin de vérifier l'installation de l'imprimante. Si la page de test s'est imprimée correctement, la configuration de l'imprimante est terminée.

Réduction de l'impact environnemental de votre imprimante

Économie de papier et de toner

Utilisation de papier recyclé et d'autres papiers de bureau

- Faible teneur en eau (4 à 5 %)
- Degré de lissage adéquat (100–200 unités Sheffield ou 140–350 unités Bendtsen, Europe)

Remarque : certains papiers plus lisses (tels que les papiers laser premium 24 lb, 50–90 unités Sheffield) et les papiers plus rugueux (tels que les papiers chiffon premium, 200–300 unités Sheffield) ont été conçus afin d'être parfaitement pris en charge par les imprimantes laser, en dépit de la texture de leur surface. Avant d'utiliser ces types de papier, demandez conseil à votre fournisseur de papier.

- Coefficient de friction feuille à feuille approprié (0,4 à 0,6)
- Résistance suffisante à la flexion dans le sens de l'alimentation

Le papier recyclé, le papier de faible grammage (<60 g/m² [qualité 16 lb]) et/ou de faible épaisseur (<3,8 mils [0,1 mm]) et le papier découpé dans le sens machine sur largeur pour les imprimantes à alimentation portrait (ou bord court) peuvent présenter une résistance à la flexion inférieure au niveau requis pour garantir une alimentation sans encombre. Avant d'utiliser ces types de papier pour l'impression laser (électrophotographique), demandez conseil à votre fournisseur de papier. Gardez à l'esprit qu'il s'agit de recommandations générales uniquement et que même du papier affichant ces propriétés peut provoquer des problèmes d'alimentation sur une imprimante laser (par exemple, si le papier se recourbe de façon excessive dans des conditions normales d'impression).

Economie des fournitures

Vous pouvez réduire la quantité de papier et de toner que vous utilisez lors de vos impressions, copies ou réception de télécopies de multiples façons. Vous pouvez :

Utilisez les deux faces du papier

Vous pouvez vérifier si les deux faces du papier sont imprimées lors d'une impression, une copie ou une réception de télécopie. Pour plus d'informations, reportez-vous à la rubrique suivante :

- « Impression sur les deux faces du papier (recto verso) », page 96
- « Copie sur les deux faces du papier (recto verso) », page 109
- « Impression d'une télécopie entrante sur les deux faces du papier (recto verso) », page 146

Placez plusieurs pages sur une feuille de papier.

Vous pouvez imprimer jusqu'à 16 pages consécutives d'un document de plusieurs pages sur une seule et même face d'une feuille à partir de la boîte de dialogue Imprimer.

Pour copier deux ou quatre pages consécutives d'un document de plusieurs pages sur une seule et même face d'une feuille, reportez-vous à « Copie de plusieurs pages sur une feuille », page 112.

Optez pour la numérisation

Vous pouvez éviter d'imprimer un document ou une photo en les numérisant et en les enregistrant sur un programme de votre ordinateur, une application ou un lecteur Flash. Pour plus d'informations, reportez-vous à la rubrique suivante :

- « Envoi d'un e-mail à partir de l'écran tactile », page 121
- « Numérisation vers un ordinateur », page 157
- « Numérisation vers un lecteur Flash », page 158

Vérifiez la qualité de votre brouillon.

Avant d'imprimer ou de faire plusieurs copies d'un document, procédez comme suit :

- Imprimez une copie du document pour en vérifier le contenu et le format.

Évitez les bourrages papier

Sélectionnez et chargez correctement votre papier pour éviter les bourrages papier. Pour plus d'informations, reportez-vous à la rubrique « Réduction des risques de bourrage », page 76.

Économie d'énergie

Utilisation du mode Eco

Utilisez le mode Eco pour choisir rapidement une ou plusieurs façons de réduire l'impact environnemental de votre imprimante.

Remarque : consultez le tableau pour connaître les différents paramètres qui changent lorsque vous choisissez le mode Eco.

Choisissez le dossier	Fonction
Energie	Réduire la consommation d'énergie, notamment lorsque l'imprimante est inactive. <ul style="list-style-type: none"> • Les moteurs de l'imprimante ne démarrent que lorsqu'un travail est prêt à imprimer. Vous pouvez constater un court délai avant l'impression de la première page. • L'imprimante entre en mode Economie d'énergie après une minute d'inactivité. • Lorsque l'imprimante entre en mode Economie d'énergie, l'éclairage du panneau de commande de l'imprimante et du réceptacle standard sont éteints. • Les lampes du scanner s'allument uniquement lorsqu'un travail de numérisation est lancé.
Papier	<ul style="list-style-type: none"> • Activer la fonction Recto verso automatique. • Désactiver les fonctions de journalisation de l'impression.
Energie/Papier	Utiliser tous les paramètres associés aux modes Economie d'énergie et Economie de papier.
Hors fonction	Utiliser les paramètres usine pour tous les paramètres associés au mode Eco. Ce paramètre prend en charge les spécifications de performances pour votre imprimante.

Pour sélectionner un paramètre de mode Eco :

- 1 Sur l'écran d'accueil, appuyez sur .
- 2 Appuyez sur **Paramètres**.

- 3 Appuyez sur **Paramètres généraux**.
- 4 Appuyez sur **Mode Eco**.
- 5 Appuyez sur les flèches pour sélectionner un paramètre.
- 6 Appuyez sur **Envoyer**.
Soumission des changementss'affiche.

Réglage de l'option Economie énergie



Pour faire des économies d'énergie, vous pouvez réduire le nombre de minutes qui doit s'écouler avant que l'imprimante passe en mode Economie énergie.

La plage des paramètres disponibles est comprise entre 1 et 240 minutes. 30 minutes correspond au paramètre usine.

Utilisation du serveur Web incorporé

- 1 Saisissez l'adresse IP de l'imprimante dans le champ d'adresse de votre navigateur Web.
Remarque : si vous ne connaissez pas l'adresse IP de l'imprimante, imprimez une page de configuration réseau et identifiez l'adresse IP dans la section TCP/IP.
- 2 Cliquez sur **Paramètres**, puis sur **Paramètres généraux**.
- 3 Cliquez sur **Délais**.
- 4 Dans la zone Economie énergie, saisissez le nombre de minutes devant s'écouler avant que l'imprimante ne passe en mode Economie énergie.
- 5 Cliquez sur **Envoyer**.

Utilisation du panneau de commandes de l'imprimante

- 1 Assurez-vous que l'imprimante est sous tension et que **Prêt** s'affiche.
- 2 Sur l'écran d'accueil, appuyez sur .
- 3 Appuyez sur **Paramètres**.
- 4 Appuyez sur **Paramètres généraux**.
- 5 Appuyez sur la flèche vers le bas jusqu'à ce que **Délais** s'affiche.
- 6 Appuyez sur **Délais**.
- 7 Appuyez sur les flèches en regard de **Mode Economie énergie** afin de sélectionner le nombre de minutes devant s'écouler avant que l'imprimante ne passe en mode Economie énergie.
- 8 Appuyez sur **Envoyer**.
- 9 Appuyez sur .

Réglage de la luminosité de l'écran

Pour faire des économies d'énergie ou si vous rencontrez des difficultés à lire ce qui s'affiche à l'écran, vous pouvez régler la luminosité de l'écran.

La plage des paramètres disponibles est comprise entre 20 et 100. 100 correspond au paramètre usine.

Utilisation du serveur Web incorporé

1 Saisissez l'adresse IP de l'imprimante dans le champ d'adresse de votre navigateur Web.

Remarque : si vous ne connaissez pas l'adresse IP de l'imprimante, imprimez une page de configuration réseau et identifiez l'adresse IP dans la section TCP/IP.

2 Cliquez sur **Paramètres**, puis sur **Paramètres généraux**.

3 Dans la case Luminosité de l'écran, saisissez le pourcentage de luminosité que vous souhaitez pour votre écran d'accueil.

4 Cliquez sur **Envoyer**.

Utilisation du panneau de commandes de l'imprimante

1 Assurez-vous que l'imprimante est sous tension et que **Prêt** s'affiche.

2 Sur l'écran d'accueil, appuyez sur .

3 Appuyez sur **Paramètres**.

4 Appuyez sur **Paramètres généraux**.

5 Appuyez sur la flèche vers le bas jusqu'à ce que **Luminosité de l'écran** s'affiche.

6 Appuyez sur les flèches pour sélectionner un paramètre.

7 Appuyez sur **Envoyer**.

8 Appuyez sur .

Réglage de l'éclairage du réceptacle standard

Pour faire des économies d'énergie, vous pouvez baisser ou éteindre la lumière du réceptacle standard.

Les paramètres disponibles sont Hors fonction, Faible et Vif.

En mode Normal/Veille, Vif correspond au paramètre usine.

En mode Economie énergie, Faible correspond au paramètre usine.

Utilisation du serveur Web incorporé

1 Saisissez l'adresse IP de l'imprimante dans le champ d'adresse de votre navigateur Web.

Remarque : si vous ne connaissez pas l'adresse IP de l'imprimante, imprimez une page de configuration réseau et identifiez l'adresse IP dans la section TCP/IP.

2 Cliquez sur **Paramètres**, puis sur **Paramètres généraux**.

3 Cliquez sur **Eclairage**.

4 Dans la liste du mode Normal/Veille, sélectionnez le paramètre d'éclairage utilisé par le réceptacle standard en mode Prêt ou Veille.

- 5 Dans la liste Economie énergie, sélectionnez le paramètre d'éclairage utilisé par le réceptacle standard en mode Economie énergie.

Remarque : pour plus d'informations sur le mode Economie énergie, reportez-vous à la section « Réglage de l'option Economie énergie », page 71.

- 6 Cliquez sur **Envoyer**.

Utilisation du panneau de commandes de l'imprimante

- 1 Assurez-vous que l'imprimante est sous tension et que **Prêt** s'affiche.
- 2 Sur l'écran d'accueil, appuyez sur .
- 3 Appuyez sur **Paramètres**, puis sur **Paramètres généraux**.
- 4 Appuyez sur la flèche vers le bas jusqu'à ce que **Eclairage** s'affiche.
- 5 Appuyez sur **Eclairage**.
- 6 Appuyez sur la flèche en regard de **Mode Normal/Veille** afin de sélectionner les paramètres d'éclairage du réceptacle standard en mode Prêt ou Veille.
- 7 Appuyez sur la flèche en regard de **Economie énergie** afin de sélectionner les paramètres d'éclairage du réceptacle standard en mode Economie énergie.

Remarque : pour plus d'informations sur le mode Economie énergie, reportez-vous à la section « Réglage de l'option Economie énergie », page 71.

- 8 Appuyez sur **Envoyer**.

- 9 Appuyez sur .

Réduction du bruit de l'imprimante

Utilisez le mode silencieux pour réduire le bruit de l'imprimante.

Remarque : consultez le tableau pour connaître les différents paramètres qui changent lorsque vous choisissez le paramètre Mode silencieux.

Choisissez le dossier	Pour
En fonction	<p>Réduire le bruit de l'imprimante.</p> <ul style="list-style-type: none"> • Vous pouvez constater un ralentissement de la vitesse de traitement. • Les moteurs de l'imprimante ne démarrent que lorsqu'un travail est prêt à imprimer. Vous pouvez constater un court délai avant l'impression de la première page. • Les ventilateurs tournent au ralenti ou sont éteints.
Hors fonction	Utiliser les paramètres usine. Ce paramètre prend en charge les spécifications de performances pour votre imprimante.

Pour sélectionner un paramètre de mode silencieux :

- 1 Sur l'écran d'accueil, appuyez sur .
- 2 Appuyez sur **Paramètres**.
- 3 Appuyez sur **Paramètres généraux**.



- 4 Appuyez sur **Mode silencieux**.
- 5 Appuyez sur les flèches pour sélectionner un paramètre.
- 6 Appuyez sur **Envoyer**.

Chargement du papier et des supports spéciaux

Cette section explique comment charger les tiroirs et les bacs. Elle inclut également des informations sur l'orientation du papier, le réglage du Format de papier et du Type de papier, ainsi que sur le chaînage et l'annulation de chaînage de tiroirs.

Définition du type et du format de papier

Le paramètre Format de papier du tiroir 250 feuilles standard et du chargeur multifonction doit être défini manuellement dans le menu Format de papier. Par défaut, le paramètre Type de papier est Papier normal. Le paramètre Type de papier doit être défini manuellement pour tous les tiroirs qui ne contiennent pas de papier normal.

- 1 Assurez-vous que l'imprimante est sous tension et que **Prêt** s'affiche.
- 2 Sur l'écran d'accueil, appuyez sur .
- 3 Appuyez sur **Menu Papier**.
- 4 Appuyez sur **Format/Type papier**.
- 5 Appuyez sur les flèches correspondant au tiroir souhaité jusqu'à ce que le paramètre Type ou Format approprié s'affiche.
- 6 Appuyez sur **Envoyer**.
- 7 Appuyez sur  pour retourner à l'écran d'accueil.

Configuration des paramètres de papier Universel

Le paramètre Format papier Universel est un paramètre défini par l'utilisateur qui permet d'imprimer sur des formats de papier qui ne sont pas prédéfinis dans les menus de l'imprimante. Définissez le format de papier pour le tiroir spécifié sur Universel lorsque le format désiré n'est pas disponible dans le menu Format de papier. Spécifiez ensuite tous les paramètres du format Universel suivants pour votre papier :

- Unités de mesure (millimètres ou pouces)
- Largeur portrait
- Hauteur portrait

Remarque : Le plus petit format Universel pris en charge est 76 x 76 mm (3 x 5 po.) ; le plus grand format est 216 x 356 mm (8,5 x 14 po.).

Spécifiez une unité de mesure.

- 1 Assurez-vous que l'imprimante est sous tension et que le message **Prêt** s'affiche.
- 2 Sur l'écran d'accueil, appuyez sur .
- 3 Appuyez sur **Menu Papier**.
- 4 Appuyez sur la flèche vers le bas jusqu'à ce que **Configuration générale** apparaisse, puis appuyez sur **Configuration générale**.
- 5 Appuyez sur la flèche de gauche ou de droite pour sélectionner l'unité de mesure de votre choix.
- 6 Appuyez sur **Largeur portrait** ou **Hauteur portrait**.

- 7 Appuyez sur la flèche de gauche ou de droite pour sélectionner la largeur ou la hauteur de votre choix.
- 8 Appuyez sur **Soumettre** pour enregistrer votre sélection.
Sélection en cours s'affiche, suivi de Menu Papier.
- 9 Appuyez sur 🏠 pour revenir à l'écran d'accueil.

Réduction des risques de bourrage

Les points suivants permettent d'éviter les bourrages :

Recommandations pour le tiroir papier

- Assurez-vous que le papier est chargé bien à plat dans le tiroir papier.
- Ne retirez pas le tiroir papier lorsqu'une impression est en cours.
- Ne chargez pas le tiroir papier lorsqu'une impression est en cours. Chargez-le avant l'impression ou attendez qu'un message s'affiche pour charger le papier.
- Ne chargez pas trop de papier. Veillez à ne pas dépasser la hauteur maximale de pile indiquée.
- Vérifiez que les guide-papier des tiroirs papier ou du chargeur manuel sont correctement positionnés et qu'ils ne sont pas trop serrés contre la pile de support.
- Poussez fermement le tiroir papier une fois le papier chargé.

Recommandations pour le papier

- Utilisez uniquement les types de papiers et de supports spéciaux recommandés.
- Ne chargez pas de papier froissé, plié, humide, gondolé ou recourbé.
- Déramez, ventilez et égalisez le papier avant de le charger.



- N'utilisez pas de papier découpé ou rogné manuellement.
- Ne mélangez pas les formats, les grammages ou les types de papiers dans une même pile.
- Assurez-vous que les formats et types de papier sont correctement définis dans les menus du panneau de commandes de l'imprimante.
- Stockez le papier en suivant les recommandations du fabricant.

Chargement des tiroirs

- 1 Tirez complètement le tiroir pour l'extraire.

Remarque : ne retirez pas les tiroirs lorsqu'un travail est en cours d'impression ou lorsque **Occupé** apparaît à l'écran. Vous risqueriez de provoquer des bourrages.

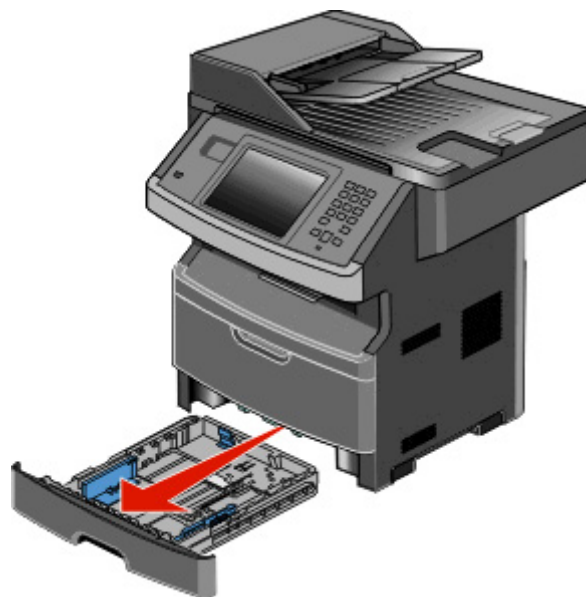

2 Pincez les guides et faites-les glisser de façon à les ajuster au format du papier chargé.

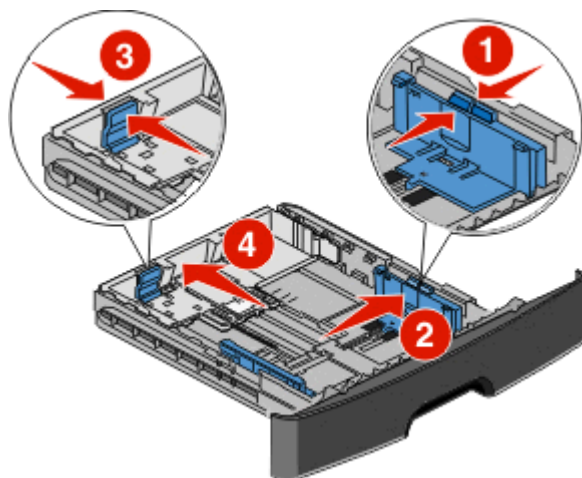

Pour du papier de format A4 ou Légal US, pincez le guide de longueur et faites-le glisser vers l'arrière de façon à l'ajuster à la longueur du papier chargé.

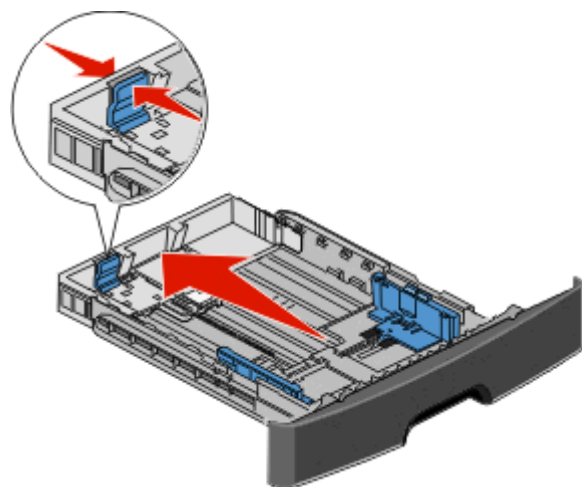

Si vous chargez du papier au format A6 :

- a** Pincez le guide de longueur et faites-le glisser vers le centre du tiroir de façon à l'ajuster au format A5.
- b** Soulevez la butée du format A6.

Remarques :

- Le tiroir standard ne peut contenir que 150 feuilles de papier au format A6. Identifiez le repère de chargement maximal sur la butée du format A6. Il indique la hauteur maximale de chargement pour ce format de papier. N'essayez pas de surcharger le tiroir.
- Le papier au format A6 ne peut pas être chargé dans le tiroir optionnel.

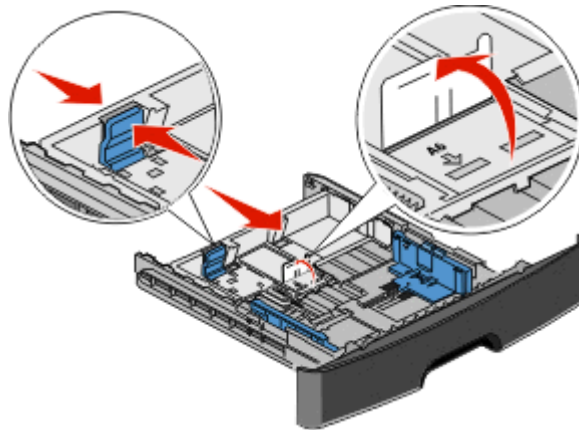

Remarque : Utilisez les repères de format situés en bas du tiroir pour ajuster le guide.

- 3** Déramez une pile de papier pour assouplir les feuilles, puis ventilez-les. Ne pliez pas le papier et ne le froissez pas. Egalisez les bords sur une surface plane.



- 4** Chargez la pile de papier vers l'arrière du tiroir comme illustré, face recommandée pour l'impression vers le bas.

Remarque : le repère de chargement maximal sur le côté du guide de largeur indique la hauteur maximale de chargement du papier. Lorsque vous chargez du papier A6, ne cherchez pas atteindre le repère de chargement maximal, le tiroir ne pouvant contenir que 150 feuilles A6.

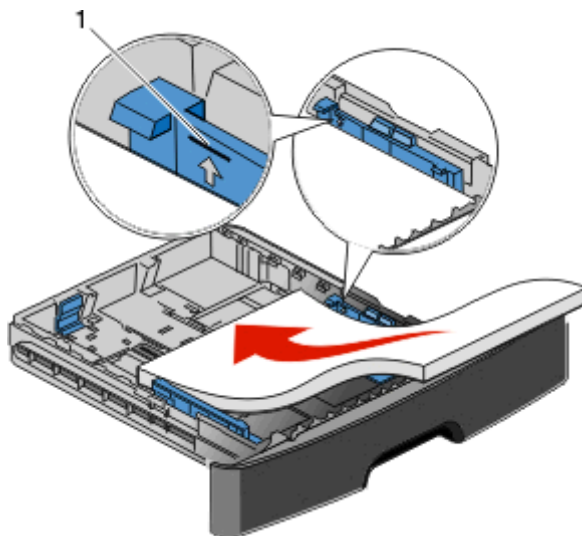

1 Repère de chargement maximal

Lorsque vous chargez du papier à en-tête, placez le bord supérieur la feuille vers l'avant du tiroir et la face imprimée vers le bas.

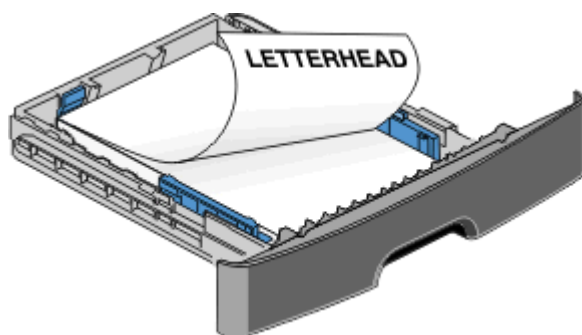

5 Pincez le guide et faites-le glisser jusqu'à ce qu'il touche légèrement le bord de la pile.

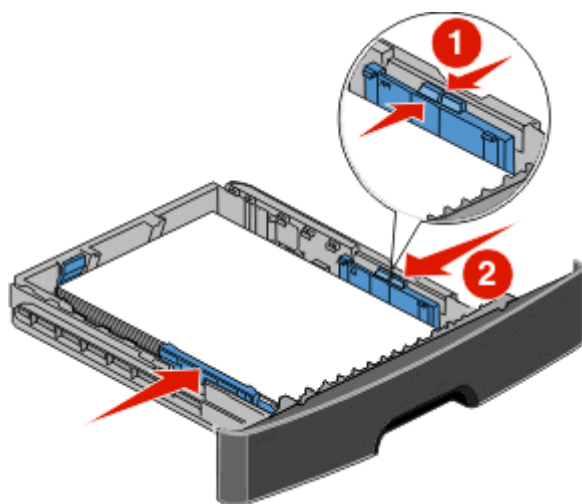

6 Insérez le tiroir.

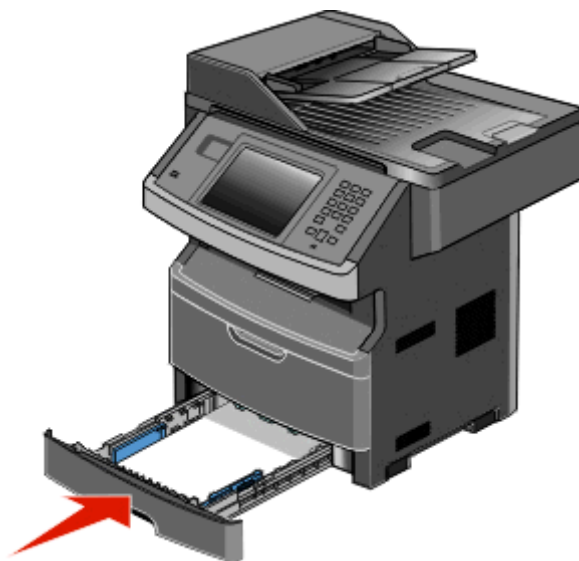

7 Si vous avez chargé un type de papier différent de celui qui se trouvait auparavant dans le tiroir, modifiez le paramètre Format/Type de papier depuis le menu Papier.

Utilisation du chargeur multifonction

Ouverture du chargeur multifonction

1 Saisissez la poignée et tirez la porte du chargeur multifonction vers le bas.



2 Saisissez la poignée soulevée et tirez l'extension vers vous.

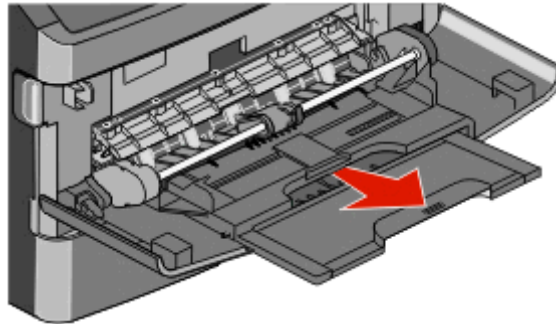

3 Saisissez la poignée et tirez l'extension droit vers vous.

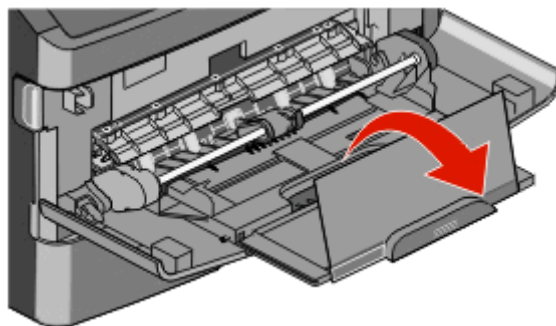

4 Tirez doucement l'extension vers le bas pour agrandir et ouvrir complètement le chargeur multifonction.

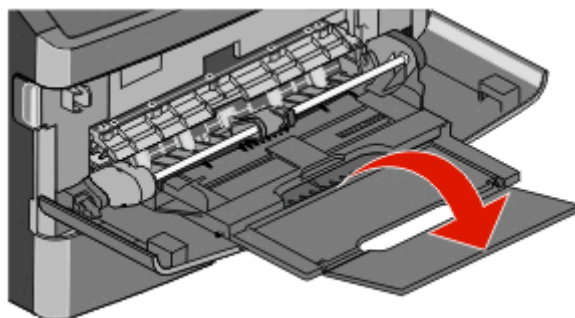

Alimentation du chargeur multifonction

- 1 Pincez le taquet du guide de largeur droit et retirez complètement les guides.

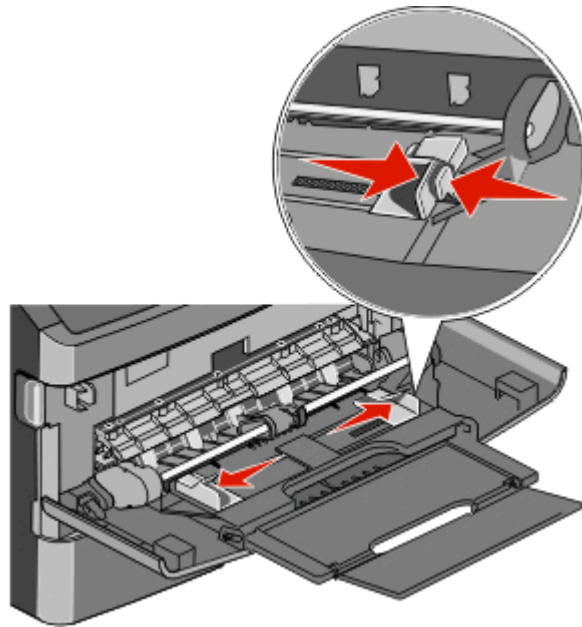

- 2 Préparez le papier ou les supports spéciaux à charger.

- Déramez les feuilles de papier ou les étiquettes en papier pour les détacher, puis ventilez-les. Ne pliez pas le papier ou les étiquettes et ne le froissez pas. Egalisez les bords sur une surface plane.



- Prenez les transparents par les bords et ventilez-les. Egalisez les bords sur une surface plane.

Remarque : évitez de toucher la face d'impression des transparents. Attention à ne pas les rayer.

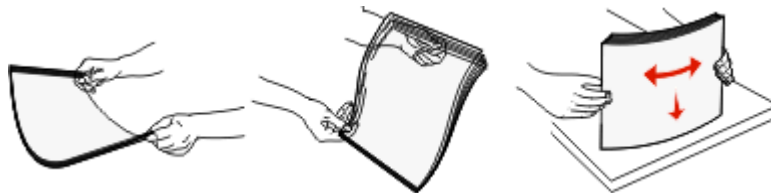

- Déramez les enveloppes pour les détacher, puis ventilez-les. Egalisez les bords sur une surface plane.



Remarque : ventiler les enveloppes permet d'éviter que leurs bords ne se collent les uns aux autres. Cela permet également de les charger correctement évitant ainsi tout bouchage papier. Ne pliez pas les enveloppes et ne les froissez pas.

3 Chargez le papier ou les supports spéciaux.

Remarques :

- Ne forcez pas le papier à entrer dans le chargeur multifonction. Une surcharge de papier risque de provoquer des bouchages.
- Ne dépassez pas la hauteur maximum en chargeant trop de papier ou de support spéciaux sous les indicateurs situés au niveau des guides.

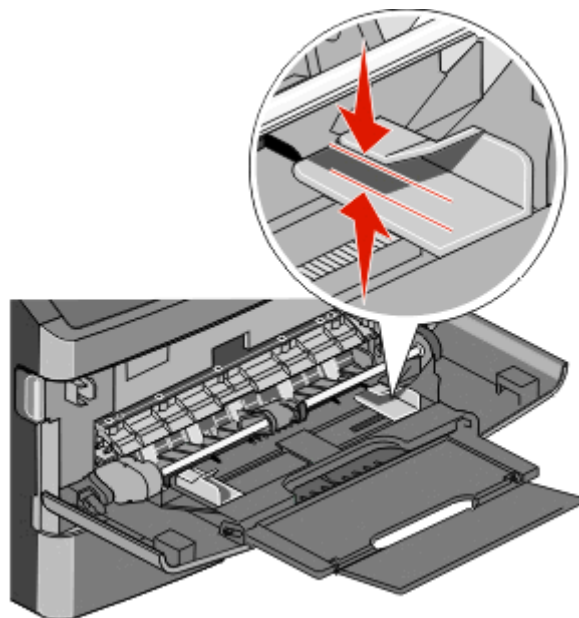

- Chargez le papier, le bristol et les transparents en positionnant la face d'impression recommandée vers le haut, bord supérieur en premier. Pour plus d'informations sur le chargement des transparents, reportez-vous à l'emballage fourni avec les transparents.

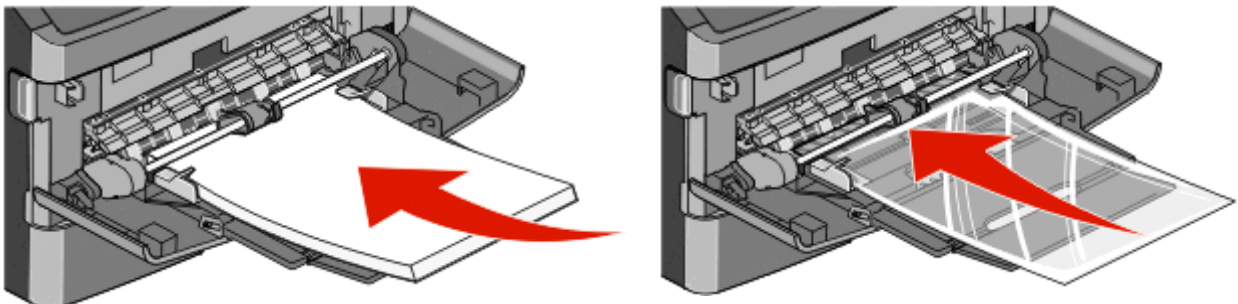

- Chargez le papier à en-tête en positionnant la face imprimée vers le haut, bord supérieur en premier.

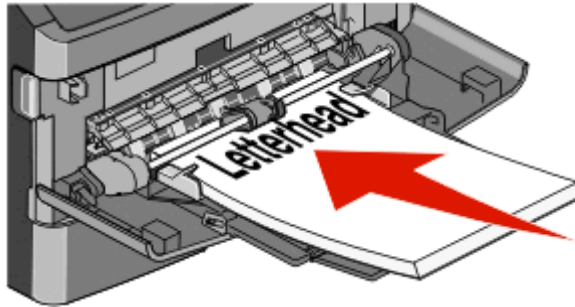

- Chargez les enveloppes en positionnant le rabat vers le bas et la zone du timbre comme illustré. Le timbre et l'adresse sont affichés pour vous indiquer comment orienter correctement les enveloppes lors du chargement.

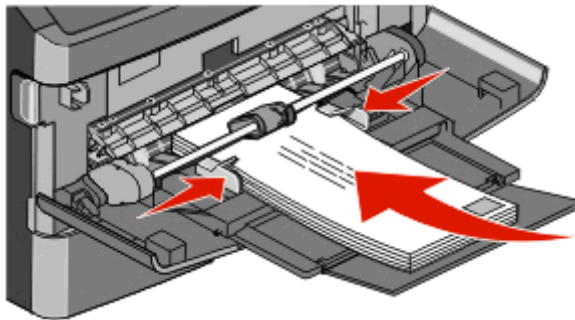

Attention — Dommages potentiels : n'utilisez jamais d'enveloppes avec timbre, agrafe, fermoir, fenêtre, revêtement intérieur couché ou bande autocollante. Ces enveloppes peuvent endommager sérieusement l'imprimante.

- 4 Pincez le taquet du guide de largeur droit, puis faites glisser ce dernier jusqu'à ce qu'il touche légèrement les bords de la pile.

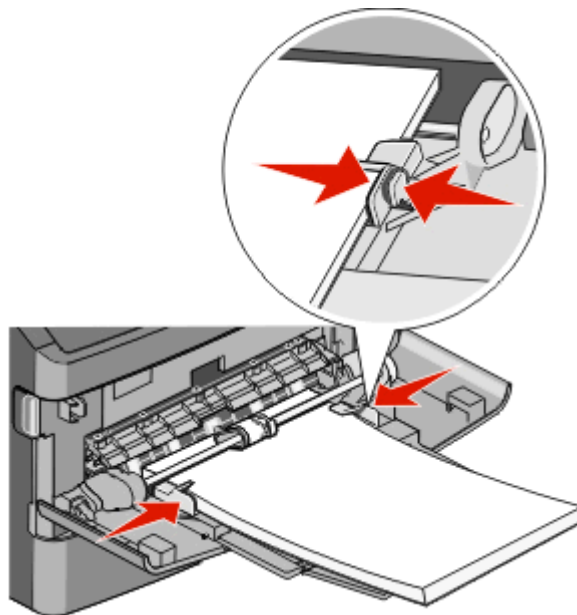

- 5 Faites glisser doucement le papier dans le chargeur multifonction jusqu'à ce qu'il arrive en butée. Le papier doit être chargé bien à plat dans le chargeur multifonction. Vérifiez que le papier n'est pas trop compressé dans le chargeur multifonction et qu'il n'est pas gondolé ou froissé.

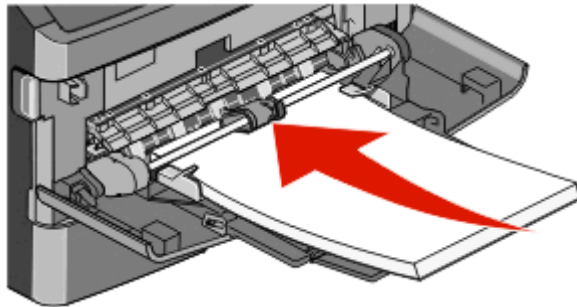

- 6 Depuis le panneau de commandes, définissez le type et le format de papier.

Chaînage et annulation du chaînage de tiroirs

Tiroirs chaînés

Le chaînage de tiroirs est très utile pour les travaux d'impression de grande taille ou pour l'impression de plusieurs copies. Lorsqu'un tiroir est vide, le support d'impression est extrait du tiroir chaîné suivant. Lorsque les paramètres Format de papier et Type de papier sont identiques pour tous les tiroirs, ceux-ci sont automatiquement chaînés.

L'imprimante détecte automatiquement le paramètre Format de papier à partir de la position des guide-papier de chaque tiroir, à l'exception du chargeur multifonction. L'imprimante peut détecter les formats de papier A4, A5, JIS B5, Lettre US, Légal US, Exécutive US et Universel. Le chargeur multifonction et les tiroirs utilisant d'autres formats de papier peuvent être chaînés manuellement via le menu Format de papier accessible à partir du menu Format/Type de papier.

Remarque : pour chaîner le chargeur multifonction, Configurer MF doit être défini sur Cassette dans le menu Papier pour que Format charg. MF s'affiche en tant qu'option de menu.

Le paramètre Type de papier doit être défini pour tous les tiroirs dans le menu Type de papier, accessible à partir du menu Format/Type de papier.

Annulation du chaînage de tiroirs

Les tiroirs non chaînés comportent des paramètres *différents* de ceux des autres tiroirs.

Pour annuler le chaînage d'un tiroir, modifiez les paramètres de tiroir suivants de façon à ce qu'ils ne correspondent aux paramètres d'aucun autre tiroir :

- Type de papier (par exemple : Papier normal, Papier à en-tête, Type perso <x>)

Les noms de type de papier décrivent les caractéristiques du papier. Si le nom qui décrit le mieux votre papier est utilisé par les tiroirs chaînés, attribuez un nom de type de papier différent au tiroir, comme Type perso <x>, ou créez votre propre nom personnalisé.

- Format de papier (par exemple : Lettre US, A4, Statement)

Chargez un format de papier différent pour modifier automatiquement le paramètre Format de papier d'un tiroir. Les paramètres Format de papier du chargeur multifonction ne sont pas automatiques ; vous devez les définir manuellement dans le menu Format de papier.

Attention — Dommages potentiels : n'attribuez pas de nom de type de papier qui ne décrive pas exactement le type de papier chargé dans le tiroir. La température de l'unité de fusion varie en fonction du type de papier spécifié. Le papier risque de ne pas être traité correctement si un type de papier inexact est sélectionné.

Attribution d'un nom de type de papier personnalisé

Vous pouvez attribuer un nom de type de papier personnalisé aux tiroirs lorsque vous activez ou désactivez le chaînage de ceux-ci.

- 1 Assurez-vous que l'imprimante est sous tension et que **Prêt** s'affiche.
- 2 Sur l'écran d'accueil, appuyez sur .
- 3 Appuyez sur **Menu Papier**.
- 4 Appuyez sur **Format/Type papier**.
- 5 Sélectionnez le numéro du tiroir ou du Type chargeur MF.
- 6 Appuyez sur la flèche vers la gauche ou la droite jusqu'à ce que **Type perso <x>** ou un autre nom personnalisé s'affiche.
- 7 Appuyez sur **Envoyer**.

Modification du nom Type perso <x>

Si l'imprimante se trouve sur un réseau, vous pouvez utiliser le serveur Web incorporé pour définir un nom autre que Type perso <x> pour chacun des types de papier personnalisé chargés. Lorsqu'un nom Type perso <x> est modifié, les menus affichent le nouveau nom à la place de Type perso <x>.

Pour modifier un nom Type perso <x> :

- 1 Saisissez l'adresse IP de l'imprimante dans le champ d'adresse de votre navigateur Web.

Remarque : si vous ne connaissez pas l'adresse IP de l'imprimante, imprimez une page de configuration réseau et identifiez l'adresse IP dans la section TCP/IP.

- 2 Cliquez sur **Paramètres**.
- 3 Cliquez sur **Menu Papier**.
- 4 Cliquez sur **Nom perso**.

5 Saisissez un nom pour le type de papier dans la zone Nom perso <x>.

Remarque : ce nom personnalisé remplace le nom Type perso <x> dans les menus Types personnalisés, Format de papier et Type papier.

6 Cliquez sur **Envoyer**.

7 Cliquez sur **Types personnalisés**.

Types personnalisés s'affiche, suivi du nom personnalisé.

8 Sélectionnez un paramètre Type de papier dans la liste de sélection située en regard du nom personnalisé.

9 Cliquez sur **Envoyer**.

Spécifications relatives au papier et aux supports spéciaux

Spécifications relatives au papier

Caractéristiques du papier

Les caractéristiques de papier suivantes affectent la fiabilité et la qualité de l'impression. Tenez compte de ces caractéristiques lors du choix d'un nouveau support.

Grammage

L'imprimante peut automatiquement charger du papier dont le grammage est compris entre 60 et 176 g/m², sens machine sur longueur. La rigidité des papiers dont le grammage est inférieur à 60 g/m² risque d'être insuffisante et d'empêcher une alimentation correcte du papier, provoquant ainsi des bourrages. Pour obtenir des performances optimales, utilisez du papier sens machine sur longueur de 75 g/m². Pour les formats inférieurs à 182 x 257 mm, nous recommandons un grammage de 90 g/m² ou supérieur.

Roulage

On appelle roulage la tendance du support à se recourber aux extrémités. Si le papier se recourbe d'une manière excessive, cela peut provoquer des problèmes d'alimentation. Cela se produit généralement lorsque le papier a transité à l'intérieur de l'imprimante, où il est exposé à des températures élevées. Stocker du papier non emballé dans des endroits chauds, humides, froids et secs, même à l'intérieur des tiroirs, peut contribuer à ce qu'il se recourbe avant l'impression, provoquant des problèmes d'alimentation.

Lissage

Le degré de lissage du papier affecte directement la qualité de l'impression. Si le papier est trop rugueux, le toner n'est pas réparti correctement. Si le papier est trop lisse, cela peut provoquer des problèmes d'alimentation ou de qualité d'impression. Utilisez toujours des supports dont le degré de lissage est compris entre 100 et 300 points Sheffield ; néanmoins, sachez qu'un degré de lissage compris entre 150 et 200 points Sheffield permet d'obtenir un niveau de qualité optimal.

Teneur en eau

La teneur en eau du papier affecte à la fois la qualité de l'impression et la possibilité, pour l'imprimante, d'alimenter correctement le papier. Conservez le papier dans son emballage d'origine jusqu'à son utilisation. Vous limiterez ainsi l'exposition du papier aux variations de taux d'humidité susceptibles de réduire les performances.

Soumettez le papier aux conditions ambiantes avant de l'utiliser. Pour cela, stockez-le dans le même environnement que l'imprimante pendant 24 à 48 heures sans le sortir de son emballage. Si l'environnement de stockage ou de transport est vraiment très différent de celui de l'imprimante, prolongez ce temps d'adaptation de quelques jours. Le papier épais peut également nécessiter un temps d'adaptation plus important.

Sens du papier

Le sens du papier correspond à l'alignement des fibres du papier sur une feuille. Vous avez le choix entre *sens machine sur longueur* (dans le sens de la longueur du papier) et *sens machine sur largeur* (dans le sens de la largeur du papier).

Pour un papier dont le grammage est compris entre 60 et 176 g/m², il est conseillé d'utiliser du papier sens machine sur longueur. Pour un papier dont le grammage est supérieur à 176 g/m², il est conseillé d'utiliser du papier sens machine sur largeur.

Teneur en fibres

La plupart des papiers xérogaphiques de qualité supérieure sont constitués de bois réduit en pulpe à 100 % selon un procédé chimique. Il s'agit dans ce cas d'un papier très stable engendrant peu de problèmes d'alimentation et offrant un niveau de qualité supérieur. Le papier qui contient des fibres telles que le coton peut affecter la manipulation.

Pour plus d'informations sur le papier à teneur en fibres recyclées, consultez « Utilisation de papier recyclé et d'autres papiers de bureau », page 69.

Supports déconseillés

Les types de supports suivants sont déconseillés pour une utilisation avec l'imprimante :

- Supports traités par un procédé chimique pour permettre d'effectuer des copies sans papier carbone, également appelés papiers autocopiant ou papiers NCR (No Carbon Required Paper).
- Supports préimprimés fabriqués avec des produits chimiques susceptibles de contaminer l'imprimante.
- Supports préimprimés susceptibles d'être affectés par la température de l'unité de fusion.
- Supports préimprimés exigeant un repérage (emplacement d'impression précis sur la page) supérieur à ±2,3 mm (±0,9 po.), notamment des formulaires ROC (Reconnaissance optique des caractères).

Il est parfois possible de régler le repérage dans le logiciel pour imprimer sur ce type de formulaire.

- Supports couchés (de qualité effaçable), supports synthétiques et thermiques.
- Supports à bords irréguliers, supports présentant une surface rugueuse ou très texturée ou supports recourbés.
- Les papiers recyclés qui ne sont pas conformes à la norme EN 12281:2002 (Européenne)
- Supports de grammage inférieur à 60 g/m² (16 lb)
- Supports reliés

Choix du papier

Le choix d'un support papier approprié évite les problèmes d'impression et réduit le risque de bourrages.

Pour éviter les bourrages et obtenir une qualité d'impression optimale :

- Utilisez *toujours* du papier neuf en bon état.
- Avant de charger du papier, repérez la face à imprimer recommandée. Cette information est généralement indiquée sur l'emballage.
- *N'utilisez pas* de papier découpé ou rogné manuellement.
- *Ne mélangez pas* plusieurs formats, grammages ou types de papier dans une même source, car cela provoquerait des bourrages.
- *N'utilisez pas* de papier couché à moins qu'il soit spécialement conçu pour l'impression électrophotographique.

Sélection de formulaires préimprimés et de papier à en-tête

Conformez-vous aux instructions suivantes lorsque vous sélectionnez des formulaires préimprimés et du papier à en-tête :

- Utilisez du papier sens machine sur longueur dont le grammage est compris entre 60 et 90 g/m².
- Utilisez uniquement des formulaires et du papier à en-tête imprimés à l'aide d'un processus d'impression lithographique offset ou par gravure.
- Evitez d'utiliser du papier présentant une surface rugueuse ou très texturée.

Utilisez du papier imprimé avec de l'encre résistant à la chaleur et destiné aux copieurs xérogaphiques. L'encre doit pouvoir résister à une température maximale de 230 °C sans fondre ou libérer d'émanations dangereuses. Utilisez un type d'encre non affecté par la résine du toner. Les types d'encres oxydantes ou à base d'huile répondent généralement à ces exigences, mais pas nécessairement les types d'encre latex. En cas de doute, contactez votre fournisseur de papier.

Le papier préimprimé, tel que le papier à en-tête, doit pouvoir résister à une température maximale de 230 °C sans fondre ou libérer d'émanations dangereuses.

Stockage du papier

Suivez les recommandations ci-après afin d'éviter les bourrages et les problèmes de qualité d'impression :

- Pour obtenir des résultats optimaux, stockez le support dans un environnement où la température est d'environ 21 °C et l'humidité relative de 40 %. La plupart des fabricants d'étiquettes recommandent une température comprise entre 18 et 24 °C (65 et 75 °F) et une humidité relative de 40 à 60 %.
- Dans la mesure du possible, stockez le support dans des cartons et sur une palette ou une étagère, plutôt qu'à même le sol.
- Stockez les ramettes sur une surface plane.
- Ne placez rien sur les ramettes de supports d'impression.

Formats, types et grammages de papiers pris en charge

Formats de papier pris en charge par l'imprimante

Format de papier	Dimensions	Tiroir 250 feuilles standard	Tiroir 500 feuilles optionnel	Chargeur multifonction	Dispositif recto verso	Dispositif d'ali- mentation automatique
A4	210 x 297 mm (8,3 x 11,7 po.)	✓	✓	✓	✓	✓
A5	148 x 210 mm (5,8 x 8,3 po.)	✓	X	✓	X	✓
A6 ¹	105 x 148 mm (4,1 x 5,8 po.)	✓	X	✓	X	X

¹ Le format A6 n'est pris en charge que pour les papiers sens machine.

² Si le format de papier désiré ne figure pas dans la liste, configurez un Format papier Universel. pour plus d'informations, reportez-vous à la rubrique « Configuration des paramètres de papier Universel », page 75.

³ Pour prendre en charge la fonction recto verso, la largeur du format Universel doit mesurer entre 210 mm (8,267 po.) et 215,9 mm (8.5 po.) ; la longueur du format Universel doit mesurer entre 279,4 mm (11 po.) et 355,6 mm (14 po.).

Format de papier	Dimensions	Tiroir 250 feuilles standard	Tiroir 500 feuilles optionnel	Chargeur multifonction	Dispositif recto verso	Dispositif d'ali- mentation automatique
JIS B5	182 x 257 mm (7,2 x 10,1 po.)	✓	X	✓	X	✓
Lettre US	216 x 279 mm (8,5 x 11 po.)	✓	✓	✓	✓	✓
Légal US	216 x 356 mm (8,5 x 14 po.)	✓	✓	✓	✓	✓
Exécutive US	184 x 267 mm (7,3 x 10,5 po.)	✓	X	✓	X	✓
Oficio	216 x 340 mm (8,5 x 13,4 po.)	✓	X	✓	✓	✓
Folio	216 x 330 mm (8,5 x 13 po.)	✓	X	✓	✓	✓
Statement	140 x 216 mm (5,5 x 8,5 po.)	✓	X	✓	✓	✓
Universel^{2, 3}	138 x 210 mm (5,5 x 8,3 po.) jusqu'à 216 x 356 mm (8,5 x 14 po.)	✓	X	✓	X	✓
	70 x 127 mm (2,8 x 5 po.) jusqu'à 216 x 356 mm (8,5 x 14 po.)	X	X	✓	X	✓
	148 x 182 mm (5,8 x 7,7 po.) jusqu'à 216 x 356 mm (8,5 x 14 po.)	✓	X	✓	✓	✓
Enveloppe 7 ¼ (Monarch)	98 x 191 mm (3,9 x 7,5 po.)	X	X	✓	X	X
Enveloppe 9	98 x 225 mm (3,9 x 8,9 po.)	X	X	✓	X	X
Enveloppe 10	105 x 241 mm (4,1 x 9,5 po.)	X	X	✓	X	X
Enveloppe DL	110 x 220 mm (4,3 x 8,7 po.)	X	X	✓	X	X
Enveloppe C5	162 x 229 mm (6,4 x 9,1 po.)	X	X	✓	X	X
Enveloppe B5	176 x 250 mm (6,9 x 9,8 po.)	X	X	✓	X	X

¹ Le format A6 n'est pris en charge que pour les papiers sens machine.

² Si le format de papier désiré ne figure pas dans la liste, configurez un Format papier Universel. pour plus d'informations, reportez-vous à la rubrique « Configuration des paramètres de papier Universel », page 75.

³ Pour prendre en charge la fonction recto verso, la largeur du format Universel doit mesurer entre 210 mm (8,267 po.) et 215,9 mm (8.5 po.) ; la longueur du format Universel doit mesurer entre 279,4 mm (11 po.) et 355,6 mm (14 po.).

Format de papier	Dimensions	Tiroir 250 feuilles standard	Tiroir 500 feuilles optionnel	Chargeur multifonction	Dispositif recto verso	Dispositif d'alimentation automatique
Autre enveloppe	98 x 162 mm (3,99 x 6,4 po.) jusqu'à 176 x 250 mm (6,9 x 9,8 po.)	X	X	✓	X	X

¹ Le format A6 n'est pris en charge que pour les papiers sens machine.

² Si le format de papier désiré ne figure pas dans la liste, configurez un Format papier Universel. pour plus d'informations, reportez-vous à la rubrique « Configuration des paramètres de papier Universel », page 75.

³ Pour prendre en charge la fonction recto verso, la largeur du format Universel doit mesurer entre 210 mm (8,267 po.) et 215,9 mm (8.5 po.) ; la longueur du format Universel doit mesurer entre 279,4 mm (11 po.) et 355,6 mm (14 po.).

Types et grammages de papier pris en charge par l'imprimante

Le moteur de l'imprimante et le chemin recto verso prennent en charge les grammages de papier allant de 60 à 90 g/m² (16 à 24 lb). Le chargeur multifonction prend en charge les grammages de papier allant de 60 à 163 g/m² (16 à 43 lb).

Remarque : Les étiquettes, les transparents, les enveloppes et le papier bristol sont toujours imprimés à une vitesse réduite.

Type de support	Tiroir 250 feuilles standard	Tiroir 550 feuilles optionnel	Chargeur multi-fonction	Dispositif recto verso
Papier normal	✓	✓	✓	✓
Bristol	X	X	✓	X
Transparents	✓	✓	✓	X
Recyclé	✓	✓	✓	✓
Étiquettes	✓	✓	✓	X
Étiquettes en vinyle	X	X	X	X
Pap. qualité	✓	✓	✓	✓
Papier à en-tête	✓	✓	✓	✓
Enveloppes	X	X	✓	X
Papier à en-tête	X	X	✓	✓
Préimprimé	✓	✓	✓	✓
Papier couleur	✓	✓	✓	✓
Papier léger	✓	✓	✓	✓
Papier lourd	✓	✓	✓	✓
Chiffon/grené	✓	✓	✓	X
Type perso <x> (où x représente 1 à 6)	✓	✓	✓	✓

Capacités des supports

Les capacités des tiroirs et du chargeur multifonction sont basées sur du papier 75 g/m² (20 lb).

Chargez jusqu'à	Remarques
Tiroir 1 250 feuilles de papier 150 feuilles de papier au format A6 50 étiquettes en papier 50 transparents	Remarque : Les étiquettes en vinyle, spéciales pharmacie et recto verso ne sont pas prises en charge. Utilisez uniquement des étiquettes en papier. Les étiquettes papier à une seule face conçues pour les imprimantes laser sont prises en charge pour une utilisation occasionnelle. Il est recommandé de ne pas imprimer plus de 20 pages d'étiquettes en papier par mois.
Tiroir 2 550 feuilles de papier 50 étiquettes en papier	Remarque : L'imprimante ne peut recevoir qu'un seul bac optionnel à la fois. La quantité maximale de papier pouvant être chargé varie selon que vous avez installé ou pas un tiroir 500 feuilles optionnel.
Chargeur multifonction 50 feuilles de papier 15 étiquettes en papier 10 transparents 10 feuilles de bristol 7 enveloppes	Remarque : Chargez le papier dans le chargeur multifonction en veillant à ne pas dépasser le point où le bord d'attaque entre en contact avec les guides papier. Ne forcez pas l'entrée du papier dans le chargeur.

Vue d'ensemble du logiciel

Utilisez le CD *Logiciel et documentation* fourni avec votre imprimante pour installer une combinaison d'applications en fonction de votre système d'exploitation.

Remarque : Si vous avez acheté votre imprimante et votre ordinateur séparément, vous devez utiliser le CD *Logiciel et documentation* pour installer ces applications.

Remarque : Ces applications ne sont pas disponibles sur les ordinateurs exécutant Macintosh®.

Centre du moniteur d'état

Remarque : Pour que le Centre du moniteur d'état local fonctionne correctement, le logiciel de communication bidirectionnel doit être en place afin de permettre à l'imprimante et à l'ordinateur de communiquer. Le Centre du moniteur d'état fonctionne lorsque l'imprimante est connectée localement à un réseau ou à un ordinateur à l'aide d'un câble USB.

Utilisez le Centre du moniteur d'état pour gérer les différents moniteurs d'état.

- Cliquez deux fois sur le nom d'une imprimante pour ouvrir son moniteur d'état ou sélectionnez **Exécuter** pour ouvrir le moniteur d'état d'une imprimante spécifique.
- Sélectionnez **Mettre à jour** pour modifier l'apparence de la liste d'imprimantes.

Programme de configuration de pilote

Le programme de configuration du pilote permet de créer des profils de pilotes contenant des paramètres personnalisés. Un profil de pilote peut contenir un groupe de paramètres enregistrés pour un pilote d'imprimante ainsi que d'autres données pour divers paramètres, tels que :

- l'orientation de l'impression et le nombre de pages par feuille (paramètres du document),
- l'état de l'installation d'un réceptacle (options de l'imprimante),
- les formats de papier définis par l'utilisateur (papiers personnalisés),
- le texte simple et les filigranes,
- les références des fonds de page,
- les références des polices,
- les associations de papiers.

Utilitaire d'alertes pour l'imprimante Dell

Remarque : Cette application n'est pas disponible avec Windows 2000 ou version antérieure.

L'utilitaire d'alertes pour l'imprimante Dell vous informe en cas d'erreurs requérant votre intervention sur l'imprimante. En cas d'erreur, un bulle s'affiche pour vous indiquer la nature de l'erreur et vous diriger vers les informations de récupération appropriées.

Remarque : Pour que l'utilitaire d'alertes pour l'imprimante Dell fonctionne correctement, le logiciel de communication bidirectionnel doit être en place afin de permettre à l'imprimante et à l'ordinateur de communiquer. Une exception est ajoutée au pare-feu Windows pour permettre cette communication.

Si vous avez installé l'utilitaire d'alertes pour l'imprimante Dell avec votre propre logiciel d'impression, l'utilitaire s'exécute automatiquement une fois l'installation du logiciel terminée. L'utilitaire est actif lorsque l'icône  s'affiche dans la barre d'état système.

Pour désactiver l'utilitaire d'alertes pour l'imprimante Dell :

- 1 Dans la barre d'état système, effectuez un clic droit sur l'icône .
- 2 Sélectionnez **Quitter**.

Pour réactiver l'utilitaire d'alertes pour l'imprimante Dell :

- 1 *Dans Windows Vista ou une version ultérieure :*
 - a Cliquez sur  > **Programmes**.
 - b Cliquez sur **Imprimantes Dell**.
 - c Cliquez sur **MFP laser Dell 3333dn et 3335dn**.

Dans Windows XP :

Cliquez sur **Démarrer > Programmes** ou **Tous les programmes > Imprimantes Dell > MFP laser Dell 3333dn et 3335dn**.

- 2 Cliquez sur **Utilitaire d'alertes pour l'imprimante Dell**.

impression

Impression d'un document

- 1 Chargez du papier dans un tiroir ou un chargeur.
- 2 Dans le menu Papier du panneau de commandes de l'imprimante, définissez les paramètres Type de papier et Format de papier de manière à ce qu'ils correspondent au papier chargé.
- 3 Effectuez l'une des opérations suivantes :

Utilisateurs Windows

- a Lorsqu'un document est ouvert, cliquez sur **Fichier > Imprimer**.
- b Cliquez sur **Propriétés, Préférences, Options, ou Configuration**, puis réglez les paramètres de façon appropriée.
Remarque : pour imprimer à un format ou sur un type de papier spécifique, réglez les paramètres de format et type de papier de manière à ce qu'ils correspondent au papier chargé ou sélectionnez le tiroir ou le chargeur approprié.
- c Cliquez sur **OK**, puis sur **Imprimer**.

Utilisateurs Macintosh

- a Personnalisez les paramètres de la boîte de dialogue de mise en page si nécessaire :
 - 1 Lorsqu'un document est ouvert, choisissez **Fichier > Format d'impression**.
 - 2 Choisissez le format de papier ou créez un format personnalisé correspondant au papier chargé.
 - 3 Cliquez sur **OK**.
- b Personnalisez les paramètres de la boîte de dialogue Imprimer si nécessaire.
 - 1 Lorsqu'un document est ouvert, choisissez **Fichier > Imprimer**.
Si nécessaire, cliquez sur le triangle pour afficher des options supplémentaires.
 - 2 A partir de la boîte de dialogue Imprimer et des menus contextuels, réglez les paramètres de façon appropriée.
Remarque : pour imprimer sur un type de papier spécifique, réglez les paramètres de type de papier de manière à ce qu'ils correspondent au papier chargé ou sélectionnez le tiroir ou le chargeur approprié.
 - 3 Cliquez sur **Imprimer**.

Impression sur les deux faces du papier (recto verso)

Pour économiser du papier, vous pouvez imprimer un document multipage sur les deux faces du papier.

- 1 Sur l'écran d'accueil, appuyez sur **Menus**, puis sur **Paramètres**.
- 2 Appuyez sur les flèches vers le bas jusqu'à ce que **Paramètres d'impression** s'affiche.
- 3 Appuyez sur **Paramètres d'impression**.
- 4 Appuyez sur **Menu Finition**.
- 5 Appuyez sur les flèches **Faces (Recto verso)** jusqu'à ce que **Recto verso** s'affiche.

6 Appuyez sur **Envoyer**.

Soumission des changementss'affiche.

7 Appuyez sur  pour retourner à l'écran d'accueil.

Impression sur des supports spéciaux

Conseils sur l'utilisation du papier à en-tête

- Utilisez du papier à en-tête spécialement conçu pour les imprimantes laser.
- Imprimez toujours un échantillon sur le papier à en-tête que vous prévoyez d'utiliser avant d'en commander en grande quantité.
- Avant de charger le papier à en-tête, ventilez la pile pour éviter que les feuilles collent les unes aux autres.
- L'orientation de la page est importante lorsque vous imprimez sur du papier à en-tête. Pour plus d'informations sur le chargement du papier à en-tête, reportez-vous à :
 - « Chargement des tiroirs », page 76
 - « Utilisation du chargeur multifonction », page 80

Conseils sur l'utilisation des transparents

Imprimez toujours un échantillon sur les transparents que vous prévoyez d'utiliser avant d'en commander en grande quantité.

Lorsque vous imprimez sur des transparents :

- Chargez les transparents à partir d'un tiroir 250 feuilles, d'un tiroir 550 feuilles ou du chargeur multifonction.
- Utilisez des transparents spécialement conçus pour les imprimantes laser. Pour savoir si les transparents peuvent supporter des températures de 230 °C sans fondre, se décolorer, se décaler ou libérer des émanations dangereuses, consultez le fabricant ou le revendeur.
- Utilisez des transparents dont le grammage est compris entre 138 et 146 g/m².
- Pour éviter tout problème de qualité d'impression, ne laissez pas de traces de doigts sur les transparents.
- Avant de charger les transparents, ventilez la pile pour éviter que les feuilles collent les unes aux autres.

Conseils sur l'utilisation des enveloppes

Imprimez toujours un échantillon sur les enveloppes que vous prévoyez d'utiliser avant d'en commander en grande quantité.

Lorsque vous imprimez sur des enveloppes :

- Utilisez des enveloppes spécialement conçues pour les imprimantes laser. Pour savoir si les enveloppes peuvent supporter des températures de 210 °C sans coller, se froisser, se recourber de manière excessive ou libérer des émanations dangereuses, consultez le fabricant ou le revendeur.

Remarque : la température maximale d'impression d'une enveloppe est de 220°C si Grammage enveloppe est défini sur Lourd et si Texture enveloppe est défini sur Grenée. Sélectionnez ces paramètres via le serveur Web incorporé ou dans le menu Papier du panneau de commandes de l'imprimante.

- Pour obtenir un niveau de performance optimal, utilisez des enveloppes de 90 g/m². Utilisez des enveloppes de 105 g/m² à condition que leur contenu en coton n'excède pas 25 %. Les enveloppes contenant 100 % de coton ne doivent pas dépasser 90 g/m².
- Utilisez uniquement des enveloppes neuves.
- Pour obtenir des performances optimales et réduire le risque de bourrages, n'utilisez pas d'enveloppes qui :
 - sont trop recourbées ou tordues,
 - adhèrent les unes aux autres ou sont endommagées d'une manière quelconque,
 - contiennent des fenêtres, des trous, des perforations, des zones découpées ou du gaufrage,
 - sont dotées d'agrafes, de liens ou d'attache-papier en métal,
 - s'assemblent,
 - sont préaffranchies,
 - présentent une bande adhésive exposée lorsque le rabat est en position scellée ou fermée,
 - présentent des coins pliés,
 - présentent une finition grossière, irrégulière ou vergée.
- Réglez les guides de largeur afin qu'ils correspondent à la largeur des enveloppes.

Remarque : un taux d'humidité important (supérieur à 60 %) associé à une température d'impression élevée risque d'entraîner le collage ou le froissement des enveloppes.

Conseils sur l'utilisation des étiquettes

Remarque : Cette imprimante est conçue pour une impression sur étiquettes occasionnelle.

- Ne chargez pas d'étiquettes avec du papier ou des transparents dans une même source, car vous risqueriez de provoquer des problèmes d'alimentation.
- Dans le menu Papier, définissez le type de papier sur Etiquettes.
- N'utilisez pas d'étiquettes avec support lisse.
- Utilisez des étiquettes pouvant résister à une température de 230 °C sans coller, se froisser, se recourber de manière excessive ou libérer des émanations dangereuses.
- Utilisez des feuilles d'étiquettes complètes. En effet, les étiquettes des feuilles partiellement utilisées risquent de se décoller pendant l'impression et d'entraîner un bourrage. Les feuilles partiellement utilisées salissent également votre imprimante et votre cartouche avec de l'adhésif, annulant ainsi leur garantie respective.
- N'utilisez pas d'étiquettes dont l'adhésif est apparent.
- N'imprimez pas à moins de 1 mm (0,04 po.) du bord de l'étiquette, des perforations ou entre les découpes de l'étiquette.
- Assurez-vous que le revêtement adhésif ne recouvre pas l'intégralité de la feuille. Le revêtement de zone de l'adhésif doit être situé à 1 mm (0,04 po.) minimum des bords. L'adhésif salit votre imprimante et peut entraîner l'annulation de votre garantie.

- S'il n'est pas possible d'appliquer un revêtement de zone sur l'adhésif, une bande de 1,6 mm (0,06 po.) doit être détachée le long du bord d'entraînement. Veillez à utiliser de l'adhésif qui ne suinte pas.
- L'orientation Portrait est conseillée, en particulier si vous imprimez des codes à barres.

Conseils sur l'utilisation des bostols

Le bostol est un support spécial, épais et monocouche. Ses caractéristiques très variables, telles que sa teneur en eau, son épaisseur et sa texture, peuvent considérablement affecter la qualité d'impression. Imprimez toujours un échantillon sur le bostol que vous prévoyez d'utiliser avant d'en acheter en grande quantité.

Lorsque vous imprimez sur des bostols :

- Assurez-vous que le type de papier sélectionné est Bristol.
- Sélectionnez le paramètre Texture du papier approprié.
- Sachez que la préimpression, la perforation et le pliage peuvent affecter de manière significative la qualité de l'impression et entraîner des problèmes de gestion ou de bourrage des supports.
- Pour savoir si le papier bostol peut supporter des températures allant jusqu'à 210 °C sans libérer d'émanations dangereuses, consultez le fabricant ou le revendeur.
- N'utilisez pas de bostol préimprimé fabriqué avec des produits chimiques susceptibles de contaminer l'imprimante. La préimpression introduit des composants semi-liquides et volatils dans l'imprimante.
- Lorsque cela est possible, nous vous recommandons d'utiliser du bostol sens machine sur largeur.

Impression de travaux confidentiels et suspendus

Travaux d'impression suspendus

Lorsque vous envoyez un travail à l'imprimante, vous pouvez spécifier si vous voulez que l'imprimante garde le travail en mémoire tant que vous ne lancez pas l'impression depuis le panneau de commandes. Tous les travaux d'impression que l'utilisateur peut lancer depuis l'imprimante sont appelés des *travaux suspendus*.

Remarque : Les travaux de type Confidentiel, Répéter, Différer et Vérifier l'impression sont supprimés si l'imprimante nécessite davantage de mémoire pour traiter des travaux suspendus supplémentaires.

Type de travail	Description
Confidentiel	Lorsque vous envoyez un travail confidentiel à l'imprimante, vous devez créer un code PIN sur l'ordinateur. Le code PIN doit comporter quatre chiffres compris entre 0 et 9. Le travail est stocké dans la mémoire de l'imprimante jusqu'à ce que vous entriez le même code PIN sur le panneau de commandes de l'imprimante et que vous choisissiez d'imprimer ou de supprimer ce travail.
Vérifier l'impression	lorsque vous envoyez un travail de type Vérifier l'impression, une copie du travail est imprimée et les autres copies demandées sont suspendues et stockées dans la mémoire de l'imprimante. Cette option vous permet de vérifier que la première copie est satisfaisante avant d'imprimer les autres copies. Lorsque toutes les copies sont imprimées, le travail de type Vérifier l'impression est automatiquement supprimé de la mémoire de l'imprimante.
Différer l'impression	Lorsque vous envoyez un travail de type Différer l'impression, le travail n'est pas imprimé immédiatement. Il est conservé en mémoire afin que vous puissiez l'imprimer ultérieurement. Le travail est conservé dans la mémoire jusqu'à ce que vous le supprimiez du menu Travaux suspendus.

Type de travail	Description
Répéter l'impression	Lorsque vous relancez l'impression, toutes les copies requises pour le travail sont imprimées, puis stockées en mémoire afin que vous puissiez imprimer des copies supplémentaires ultérieurement. Vous pouvez imprimer des copies supplémentaires tant que le travail est stocké en mémoire.

Impression de travaux confidentiels et suspendus sous Windows

Remarque : les travaux d'impression confidentiels et vérifiés sont automatiquement supprimés de la mémoire à la fin de l'impression. Les travaux d'impression répétés et différés sont conservés par l'imprimante jusqu'à ce que vous décidiez de les supprimer.

- 1 Lorsqu'un document est ouvert, cliquez sur **Fichier > Imprimer**.
- 2 Cliquez sur **Propriétés, Préférences, Options** ou **Configuration**.
- 3 Cliquez sur **Autres options**, puis sur **Imprimer et conserver**.
- 4 Sélectionnez le type de travail (Confidentiel, Différer l'impression, Répéter l'impression ou Vérifier l'impression), puis attribuez un nom d'utilisateur. S'il s'agit d'un travail confidentiel, saisissez un code PIN à quatre chiffres.
- 5 Cliquez sur **OK** ou sur **Imprimer**, puis lancez le travail à partir de l'imprimante.
- 6 Sur l'écran d'accueil, appuyez sur **Travaux suspendus**.
- 7 Appuyez sur votre nom d'utilisateur.

Remarque : un maximum de 500 résultats peut s'afficher pour les travaux suspendus. Si votre nom n'apparaît pas, appuyez sur la flèche du bas jusqu'à atteindre votre nom ou appuyez sur **Rechercher dans les travaux suspendus** si l'imprimante comporte de nombreux travaux suspendus.
- 8 Appuyez sur **Travaux confidentiels**.
- 9 Entrez votre code PIN.
- 10 Appuyez sur **Terminé**.
- 11 Appuyez sur le travail que vous souhaitez imprimer.
- 12 Appuyez sur **Imprimer** ou sur les flèches pour augmenter ou réduire le nombre de copies, puis appuyez sur **Imprimer**.

Impression de travaux confidentiels et suspendus sous Macintosh

Remarque : les travaux d'impression confidentiels et vérifiés sont automatiquement supprimés de la mémoire à la fin de l'impression. Les travaux d'impression répétés et différés sont conservés par l'imprimante jusqu'à ce que vous décidiez de les supprimer.

- 1 Lorsqu'un document est ouvert, choisissez **Fichier > Imprimer**.
Si nécessaire, cliquez sur le triangle pour afficher des options supplémentaires.
- 2 A partir des options d'impression ou du menu contextuel Copies et pages, choisissez l'option **Routage du travail**.
- 3 Sélectionnez le type de travail (Confidentiel, Différer l'impression, Répéter l'impression ou Vérifier l'impression), puis attribuez un nom d'utilisateur. S'il s'agit d'un travail confidentiel, saisissez un code PIN à quatre chiffres.
- 4 Cliquez sur **OK** ou sur **Imprimer**, puis lancez le travail à partir de l'imprimante.
- 5 Sur l'écran d'accueil, appuyez sur **Travaux suspendus**.

6 Appuyez sur votre nom d'utilisateur.

Remarque : un maximum de 500 résultats peut s'afficher pour les travaux suspendus. Si votre nom n'apparaît pas, appuyez sur la flèche du bas jusqu'à atteindre votre nom ou appuyez sur **Rechercher dans les travaux suspendus** si l'imprimante comporte de nombreux travaux suspendus.

7 Appuyez sur **Travaux confidentiels**.

8 Entrez votre code PIN.

9 Appuyez sur le travail que vous souhaitez imprimer.

10 Appuyez sur **Imprimer** ou sur les flèches pour augmenter ou réduire le nombre de copies, puis appuyez sur **Imprimer**.

Impression à partir d'un lecteur flash

Un port USB se trouve sur le panneau de commandes de l'imprimante. Insérez un lecteur flash pour imprimer les types de fichier pris en charge. Les types de fichier pris en charge sont les suivants : .pdf, .gif, .jpeg, .jpg, .bmp, .png, .tiff, .tif, .pcx, et .dcx.

Remarques :

- Les lecteurs flash haute vitesse doivent prendre en charge la norme pleine vitesse. Les lecteurs flash uniquement compatibles avec les fonctionnalités USB à faible vitesse ne sont pas pris en charge.
- Les lecteurs USB doivent prendre en charge le système de fichiers FAT (*File Allocation Tables*). Les lecteurs formatés avec NTFS (*New Technology File System*) ou n'importe quel autre système de fichiers ne sont pas pris en charge.
- Si vous sélectionnez un fichier .pdf chiffré, entrez le mot de passe du fichier à partir du panneau de commandes de l'imprimante.
- Avant d'imprimer un fichier .pdf chiffré, saisissez le mot de passe du fichier à l'aide du panneau de commandes de l'imprimante.
- Vous ne pouvez pas imprimer des fichiers si vous ne disposez pas des autorisations nécessaires d'impression.

Pour imprimer à partir d'un lecteur flash, procédez comme suit :

- 1 Assurez-vous que l'imprimante est sous tension et que le message **Prêt** s'affiche.
- 2 Insérez un lecteur flash dans le port USB.



Remarques :

- Si vous insérez le lecteur flash alors que l'imprimante nécessite une intervention (en cas de bouchage, par exemple), il risque d'être ignoré.
- Si vous insérez le lecteur flash pendant que l'imprimante est déjà en cours d'impression, le message **Imprimante occupée** s'affiche. Une fois le traitement des autres travaux terminés, vous pouvez avoir besoin d'afficher la liste des travaux suspendus pour imprimer des documents à partir du lecteur flash.

3 Appuyez sur le document que vous souhaitez imprimer.

Remarque : Les dossiers du lecteur flash s'affichent comme des dossiers standards. Un type d'extension est ajouté au nom des fichiers, par exemple : .jpg.

4 Appuyez sur la flèche vers la droite si vous souhaitez augmenter le nombre de copies imprimées.

5 Appuyez sur **Imprimer**.

Remarque : Ne retirez pas le lecteur flash du port USB avant que le document ne soit imprimé.

Si vous laissez le lecteur flash dans l'imprimante après avoir quitté le premier écran du menu USB, vous pouvez continuer à imprimer des fichiers .pdf depuis le lecteur flash en tant que travaux suspendus.

Impression de pages d'informations

Impression de la liste des échantillons de polices

Pour imprimer des échantillons de toutes les polices disponibles sur l'imprimante, procédez comme suit :

- 1 Assurez-vous que l'imprimante est sous tension et que **Prêt** s'affiche.
- 2 Sur l'écran d'accueil, touchez **Menus**.
- 3 Appuyez sur **Rapports**.
- 4 Appuyez sur la flèche vers le haut ou vers le bas jusqu'à ce que le message **Imprimer polices** s'affiche, puis appuyez sur **Imprimer polices**.
- 5 Appuyez sur **Polices PCL** ou **Polices PostScript**.



Impression d'une liste des répertoires

La liste des répertoires indique toutes les ressources stockées dans la mémoire flash ou sur le disque dur de l'imprimante.

- 1 Assurez-vous que l'imprimante est sous tension et que **Prêt** s'affiche.
- 2 Sur l'écran d'accueil, appuyez sur .
- 3 Appuyez sur **Rapports**.
- 4 Appuyez sur la flèche vers le bas jusqu'à ce que **Imprimer répertoire** s'affiche.
- 5 Appuyez sur **Imprimer répertoire**.

Impression des pages de test de qualité d'impression

L'impression de ces pages permet de déterminer les problèmes de qualité d'impression.

- 1 Mettez l'imprimante hors tension.
- 2 Maintenez enfoncées les touches  et  pendant que vous mettez l'imprimante sous tension.
- 3 Relâchez les boutons lorsque la barre de progression apparaît à l'écran.
L'imprimante effectue une séquence de tests de mise sous tension, puis le menu Configuration apparaît.
- 4 Appuyez sur la flèche vers le bas jusqu'à ce que **Imprimer les pages de test qualité** s'affiche.

- 5 Appuyez sur **Imprimer les pages de test qualité**.
- 6 Appuyez sur **Imprimer les pages de test qualité**.

Annulation d'un travail d'impression

Annulation d'un travail d'impression depuis le panneau de commandes de l'imprimante

- 1 Appuyez sur **Annuler le travail** sur l'écran tactile ou appuyez sur  sur le pavé numérique.
- 2 Appuyez sur le travail à annuler.
- 3 Appuyez sur **Supprimer les travaux sélectionnés**.

Annulation d'un travail d'impression depuis l'ordinateur

Pour annuler un travail d'impression, effectuez l'une des opérations suivantes :

Utilisateurs Windows

- 1 Cliquez sur , ou cliquez sur **Démarrer**, puis sur **Exécuter**.
- 2 Dans le champ Démarrer la recherche ou Exécuter, saisissez **control printers** (gestion des imprimantes).
- 3 Appuyez sur **Entrée** ou cliquez sur **OK**.
Le dossier Imprimantes et télécopieurs s'affiche.
- 4 Cliquez deux fois sur cette icône.
- 5 Sélectionnez le travail à annuler.
- 6 Sur le clavier, appuyez sur **Suppr**.

Depuis la barre des tâches Windows :

Lorsque vous envoyez un travail à l'impression, une petite icône représentant une imprimante apparaît dans l'angle droit de la barre des tâches.

- 1 Cliquez deux fois sur cette icône.
La liste des travaux d'impression s'affiche dans la fenêtre de l'imprimante.
- 2 Sélectionnez le travail à annuler.
- 3 Sur le clavier, appuyez sur **Suppr**.

Utilisateurs Macintosh

Sous Mac OS X version 10.5 ou une version ultérieure :

- 1 Dans le menu Pomme, sélectionnez **Préférences système**.
- 2 Cliquez sur **Imprimantes et télécopieurs**, puis cliquez deux fois sur l'icône de l'imprimante.

3 Dans la fenêtre de l'imprimante, sélectionnez le travail à annuler.

4 Dans la barre d'icônes située en haut de la fenêtre, cliquez sur l'icône **Supprimer**.

Sous Mac OS X version 10.4 et les versions précédentes :

1 Dans le menu Aller, sélectionnez **Applications**.

2 Cliquez deux fois sur **Utilitaires**, puis sur **Centre d'impression** ou sur **Utilitaire de configuration d'imprimante**.

3 Cliquez deux fois sur cette icône.

4 Dans la fenêtre de l'imprimante, sélectionnez le travail à annuler.

5 Dans la barre d'icônes située en haut de la fenêtre, cliquez sur l'icône **Supprimer**.

Copie

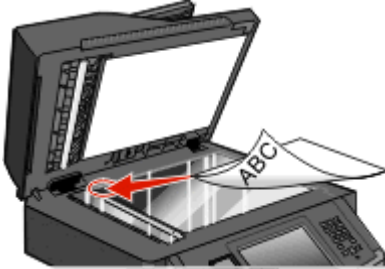
DAA	Vitre du scanner
	
<p>Utilisez le DAA pour les documents de plusieurs pages.</p>	<p>Utilisez la vitre du scanner pour les pages seules, les petits éléments (comme les cartes postales ou les photos), les transparents, le papier photo ou les supports fins (tels que les coupures de magazine).</p>

Faire des copies

Réalisation d'une copie rapide

- 1 Chargez un document d'origine face imprimée vers le haut, bord court en premier dans le dispositif d'alimentation automatique ou face imprimée vers le bas sur la vitre du scanner.

Remarque : ne chargez pas de cartes postales, de photos, d'images trop petites, de transparents, de photos papier ou de supports trop fins (tels qu'une coupure de magazine) dans le dispositif d'alimentation automatique. Placez ces éléments sur la vitre du scanner.

- 2 Si vous chargez un document dans le dispositif d'alimentation automatique, ajustez les guide-papier.
- 3 Depuis le panneau de commandes de l'imprimante, appuyez sur .
- 4 Si vous avez placé le document sur la vitre du scanner, appuyez sur **Terminer le travail** pour revenir à l'écran d'accueil.

Copie à l'aide du DAA

- 1 Chargez le document d'origine face imprimée vers le haut, bord court en premier dans le dispositif d'alimentation automatique.

Remarque : ne chargez pas de cartes postales, de photos, d'images trop petites, de transparents, de photos papier ou de supports trop fins (tels qu'une coupure de magazine) dans le dispositif d'alimentation automatique. Placez ces éléments sur la vitre du scanner.

- 2 Ajustez les guide-papier.
- 3 Sur l'écran d'accueil, appuyez sur **Copier**, ou utilisez le pavé numérique pour indiquer le nombre de copies. L'écran de copie apparaît.

- 4 Personnalisez les paramètres de copie.
- 5 Appuyez sur **Copier**.

Copie à l'aide de la vitre du scanner

- 1 Posez un document sur la vitre du scanner dans le coin supérieur gauche.
- 2 Sur l'écran d'accueil, appuyez sur **Copier**, ou utilisez le pavé numérique pour indiquer le nombre de copies. L'écran de copie apparaît.
- 3 Personnalisez les paramètres de copie.
- 4 Appuyez sur **Copier**.
- 5 Si vous souhaitez numériser plusieurs pages, placez la page suivante sur la vitre du scanner et appuyez sur **Numériser depuis page suivante**.
- 6 Appuyez sur **Terminer le travail** pour retourner à l'écran d'accueil.

Copie de photos

- 1 Posez la photo sur la vitre du scanner face imprimée vers le bas, dans le coin supérieur gauche.
- 2 Sur l'écran d'accueil, appuyez sur **Copie**.
- 3 Appuyez sur **Options**.
- 4 Appuyez sur **Contenu**.
- 5 Appuyez sur **Photographie**.
- 6 Appuyez sur **Terminé**.
- 7 Appuyez sur **Copier**.
- 8 Appuyez sur **Numériser la page suivante** ou sur **Terminer le travail**.

Des copies sur des supports spéciaux

Réalisation de transparents

- 1 Chargez un document d'origine face imprimée vers le haut, bord court d'abord dans le dispositif d'alimentation automatique ou face imprimée vers le bas sur la vitre du scanner.
Remarque : ne chargez pas de cartes postales, de photos, d'images trop petites, de transparents, de papier photo ou de supports trop fins (tels qu'une coupure de magazine) dans le dispositif d'alimentation automatique. Placez ces éléments sur la vitre du scanner.
- 2 Si vous chargez un document dans le dispositif d'alimentation automatique, ajustez les guide-papier.
- 3 Sur l'écran d'accueil, appuyez sur **Copier**.
- 4 Appuyez sur **Copier à partir de**, puis spécifiez la taille du document original.

- 5 Appuyez sur **Copier vers**, puis le tiroir qui contient des transparents ou le **chargeur manuel**. Placez ensuite des transparents dans le chargeur multifonction.
- 6 Appuyez sur le format des transparents de votre choix, puis appuyez sur **Continuer**.
- 7 Appuyez sur la touche vers le haut ou vers le bas jusqu'à ce que **Transparent** s'affiche.
- 8 Appuyez sur **Transparent**, puis sur **Continuer**.
- 9 Appuyez sur **Le copier**.

Copie vers du papier à en-tête

- 1 Chargez un document d'origine face imprimée vers le haut, bord court d'abord dans le dispositif d'alimentation automatique ou face imprimée vers le bas sur la vitre du scanner.
Remarque : ne chargez pas de cartes postales, de photos, d'images trop petites, de transparents, de papier photo ou de supports trop fins (tels qu'une coupure de magazine) dans le dispositif d'alimentation automatique. Placez ces éléments sur la vitre du scanner.
- 2 Si vous chargez un document dans le dispositif d'alimentation automatique, ajustez les guide-papier.
- 3 Sur l'écran d'accueil, appuyez sur **Copier**.
- 4 Appuyez sur **Copier à partir de**, puis spécifiez la taille du document original.
- 5 Appuyez sur **Copier vers**, puis sur **Chargeur manuel** et placez le papier à en-tête face imprimée vers le bas, bord supérieur en premier dans le chargeur multifonction.
- 6 Appuyez sur le format de papier à en-tête de votre choix, puis appuyez sur **Continuer**.
- 7 Appuyez sur la touche vers le haut ou vers le bas jusqu'à ce que **Papier à en-tête** s'affiche.
- 8 Appuyez sur **Papier à en-tête**, puis sur **Continuer**.
- 9 Appuyez sur **Le copier**.

Personnalisation des paramètres de copie

Copie avec changement de taille

- 1 Chargez un document d'origine face imprimée vers le haut, bord court en premier dans le dispositif d'alimentation automatique ou face imprimée vers le bas sur la vitre du scanner.
Remarque : ne chargez pas de cartes postales, de photos, d'images trop petites, de transparents, de photos papier ou de supports trop fins (tels qu'une coupure de magazine) dans le dispositif d'alimentation automatique. Placez ces éléments sur la vitre du scanner.
- 2 Si vous chargez un document dans le dispositif d'alimentation automatique, ajustez les guide-papier.
- 3 Sur l'écran d'accueil, appuyez sur **Copie**.
- 4 Appuyez sur **Copier à partir de**, puis spécifiez la taille du document d'origine.

5 Appuyez sur **Copier vers**, puis sélectionnez la taille que vous souhaitez appliquer à la copie.

Remarque : si vous sélectionnez une taille différente de celui du document d'origine, l'imprimante redimensionnera automatiquement la copie.

6 Appuyez sur **Copier**.

Copie avec sélection du tiroir pour le papier

Lorsque vous faites une copie, vous pouvez sélectionner le tiroir qui contient le papier de votre choix.

1 Chargez un document d'origine face imprimée vers le haut, bord court en premier dans le dispositif d'alimentation automatique (DAA) ou face imprimée vers le bas sur la vitre du scanner.

Remarque : ne chargez pas de cartes postales, de photos, d'images trop petites, de transparents, de photos papier ou de supports trop fins (tels qu'une coupure de magazine) dans le DAA. Placez ces éléments sur la vitre du scanner.

2 Si vous chargez un document dans le dispositif d'alimentation automatique, ajustez les guide-papier.

3 Sur l'écran d'accueil, appuyez sur **Copie**.

4 Appuyez sur **Copier à partir de**, puis spécifiez la taille du document d'origine.

5 Appuyez sur **Copier vers**, puis sur le tiroir ou le chargeur contenant le type de papier souhaité.

Remarque : si vous choisissez Chargeur manuel, vous devrez également sélectionner le format et le type de papier.

6 Appuyez sur **Copier**.

Copie sur les deux faces du papier (recto verso)

1 Chargez un document original face imprimée vers le haut, bord court d'abord dans le dispositif d'alimentation automatique ou face imprimée vers le bas sur la vitre du scanner.

Remarque : ne chargez pas de cartes postales, de photos, d'images trop petites, de transparents ou de supports trop fins (tels qu'une coupure de magazine) dans le DAA. Placez ces éléments sur la vitre du scanner.

2 Si vous chargez un document dans le dispositif d'alimentation automatique, ajustez les guide-papier.

3 Sur l'écran d'accueil, appuyez sur **Copie**.

4 Dans la section Faces (Recto verso), appuyez sur le bouton qui représente la copie recto verso souhaitée.

Recto représente les faces du document d'origine et recto/verso, les faces de la copie. Par exemple, sélectionnez Recto sur recto/verso si vous avez des originaux en recto seul et que vous désirez obtenir des copies recto verso.

Remarque : Le DAA numérise les deux faces de la page automatiquement.

5 Appuyez sur **Copier**.

Réduction ou agrandissement de copies

Les copies peuvent être réduites jusqu'à 25 % par rapport au format du document d'origine ou agrandies jusqu'à 400 %. Par défaut, le paramètre Mettre à l'échelle est défini sur Auto. Si vous le laissez tel quel, le contenu de votre document d'origine sera mis à l'échelle pour s'ajuster au format du papier sur lequel la copie est effectuée.

Pour réduire ou agrandir une copie :

- 1 Chargez un document d'origine face imprimée vers le haut, bord court en premier dans le dispositif d'alimentation automatique ou face imprimée vers le bas sur la vitre du scanner.

Remarque : ne chargez pas de cartes postales, de photos, d'images trop petites, de transparents, de photos papier ou de supports trop fins (tels qu'une coupure de magazine) dans le dispositif d'alimentation automatique. Placez ces éléments sur la vitre du scanner.

- 2 Si vous chargez un document dans le dispositif d'alimentation automatique, ajustez les guide-papier.
- 3 Sur l'écran d'accueil, appuyez sur **Copie**.
- 4 Dans la zone Mettre à l'échelle, appuyez sur les flèches pour agrandir ou pour réduire vos copies.
Si vous appuyez sur "Copier vers" ou sur "Copier à partir de" après avoir défini manuellement le paramètre Mettre à l'échelle, la valeur de mise à l'échelle est de nouveau définie sur Auto.
- 5 Appuyez sur **Copier**.

Réglage de la qualité de la copie

- 1 Chargez un document d'origine face imprimée vers le haut, bord court en premier dans le dispositif d'alimentation automatique (DAA) ou face imprimée vers le bas sur la vitre du scanner.

Remarque : ne chargez pas de cartes postales, de photos, d'images trop petites, de transparents ou de supports trop fins (tels qu'une coupure de magazine) dans le DAA. Placez ces éléments sur la vitre du scanner.

- 2 Si vous chargez un document dans le dispositif d'alimentation automatique, ajustez les guide-papier.
- 3 Sur l'écran d'accueil, appuyez sur **Copie**.
- 4 Sous **Contenu**, appuyez sur la flèche de gauche ou de droite pour sélectionner ce que vous copiez :
 - **Texte** : à utiliser lorsque les documents d'origine comprennent essentiellement du texte ou des illustrations.
 - **Texte/Photo** : à utiliser quand les documents d'origine associent du texte et des graphiques ou images.
 - **Photographie** : à utiliser lorsque le document d'origine est une photographie de haute qualité ou une impression à jet d'encre
 - **Image imprimée** : à utiliser quand vous copiez des photographies en demi-ton, des graphiques tels que des documents imprimés sur imprimante laser, ou des pages de magazine ou de journal, essentiellement composées d'images.
- 5 Appuyez sur **Copier**.

Assemblage des copies

Si vous réalisez plusieurs copies d'un document, vous pouvez choisir d'imprimer chaque copie en tant qu'ensemble (copie assemblée) ou d'imprimer les copies en tant que groupes de pages (copies non assemblées).

Assemblées**Non assemblées**

Par défaut, l'assemblage est activé. Si vous ne souhaitez pas assembler vos copies, désactivez l'option d'assemblage.

Pour désactiver l'assemblage :

- 1 Chargez un document d'origine face imprimée vers le haut, bord court en premier dans le dispositif d'alimentation automatique (DAA) ou face imprimée vers le bas sur la vitre du scanner.

Remarque : ne chargez pas de cartes postales, de photos, d'images trop petites, de transparents, de photos papier ou de supports trop fins (tels qu'une coupure de magazine) dans le DAA. Placez ces éléments sur la vitre du scanner.

- 2 Si vous chargez un document dans le dispositif d'alimentation automatique, ajustez les guide-papier.
- 3 Sur l'écran d'accueil, appuyez sur **Copie**.
- 4 Utilisez le pavé numérique pour indiquer le nombre de copies.
- 5 Appuyez sur **Hors fonction** si vous ne souhaitez pas assembler vos copies.
- 6 Appuyez sur **Copier**.

Insertion de séparateurs entre les copies

- 1 Chargez un document d'origine face imprimée vers le haut, bord court en premier dans le dispositif d'alimentation automatique ou face imprimée vers le bas sur la vitre du scanner.

Remarque : ne chargez pas de cartes postales, de photos, d'images trop petites, de transparents, de photos papier ou de supports trop fins (tels qu'une coupure de magazine) dans le dispositif d'alimentation automatique. Placez ces éléments sur la vitre du scanner.

- 2 Si vous chargez un document dans le dispositif d'alimentation automatique, ajustez les guide-papier.
- 3 Sur l'écran d'accueil, appuyez sur **Copie**.
- 4 Appuyez sur **Options**.
- 5 Appuyez sur **Séparateurs**.

Remarque : pour que des séparateurs soient insérés entre les copies, l'assemblage doit être activé. Dans le cas contraire, les séparateurs seront ajoutés à la fin du travail d'impression.

- 6 Sélectionnez l'une des options suivantes :
 - **Entre copies**
 - **Entre travaux**
 - **Entre pages**
- 7 Appuyez sur **Terminé**.
- 8 Appuyez sur **Copier**.

Copie de plusieurs pages sur une feuille

Pour économiser du papier, vous pouvez copier 2 ou 4 pages d'un document de plusieurs pages sur une seule feuille de papier.

Remarques :

- Le format de papier doit être le suivant : Lettre US, Légal US, A4 ou JIS B5.
 - La taille de la copie doit être définie sur 100 %.
- 1 Chargez un document d'origine face imprimée vers le haut, bord court en premier dans le dispositif d'alimentation automatique (DAA) ou face imprimée vers le bas sur la vitre du scanner.
Remarque : ne chargez pas de cartes postales, de photos, d'images trop petites, de transparents ou de supports trop fins (tels qu'une coupure de magazine) dans le DAA. Placez ces éléments sur la vitre du scanner.
 - 2 Si vous chargez un document dans le dispositif d'alimentation automatique, ajustez les guide-papier.
 - 3 Sur l'écran d'accueil, appuyez sur **Copie**.
 - 4 Sélectionnez un paramètre pour l'impression recto verso.
 - 5 Appuyez sur **Options**.
 - 6 Appuyez sur **Economie papier**.
 - 7 Sélectionnez la sortie souhaitée.
 - 8 Pour entourer d'un cadre chaque page des copies, appuyez sur **Imprimer les bordures de page**.
 - 9 Appuyez sur **Terminé**.
 - 10 Appuyez sur **Copier**.

Création d'un travail personnalisé

Le travail personnalisé sert à associer un ou plusieurs groupes de documents à un seul travail de copie. Vous pouvez numériser chaque groupe en utilisant des paramètres de travail différents. Lorsqu'un travail de copie est envoyé et que l'option Travail personnalisé est activé, le scanner numérise le premier groupe de documents en utilisant les paramètres fournis, puis il numérise le groupe suivant en utilisant soit les mêmes paramètres, soit d'autres paramètres.

La définition d'un groupe dépend de la source de numérisation :

- Si vous numérisez un document sur la vitre du scanner, le groupe se compose d'une page.
- Si vous numérisez plusieurs pages à l'aide du DAA, un groupe se compose de toutes les pages numérisées jusqu'à ce que le DAA soit vide.
- Si vous numérisez une page à l'aide du DAA, le groupe se compose d'une seule page.

Par exemple :

- 1 Chargez un document d'origine face imprimée vers le haut, bord court en premier dans le dispositif d'alimentation automatique ou face imprimée vers le bas sur la vitre du scanner.
Remarque : ne chargez pas de cartes postales, de photos, d'images trop petites, de transparents, de photos papier ou de supports trop fins (tels qu'une coupure de magazine) dans le dispositif d'alimentation automatique. Placez ces éléments sur la vitre du scanner.
- 2 Si vous chargez un document dans le dispositif d'alimentation automatique, ajustez les guide-papier.

- 3 Sur l'écran d'accueil, appuyez sur **Copie**.
- 4 Appuyez sur **Options**.
- 5 Appuyez sur **Travail personnalisé**.
- 6 Appuyez sur **En fonction**.
- 7 Appuyez sur **Terminé**.
- 8 Appuyez sur **Copier**.
Lorsque le DAA arrive à la fin d'un groupe, l'écran de numérisation apparaît.
- 9 Chargez le document suivant face imprimée vers le haut, bord court en premier dans le dispositif d'alimentation automatique, ou face imprimée vers le bas sur la vitre du scanner, puis appuyez sur **Numériser depuis le DAA** ou **Numériser depuis le scanner**.
Remarque : si besoin est, modifiez les paramètres du travail.
- 10 Si vous avez un autre document à numériser, chargez-le face imprimée vers le haut, bord court en premier dans le dispositif d'alimentation automatique, ou face imprimée vers le bas sur la vitre du scanner, puis appuyez sur **Numériser depuis le DAA** ou **Numériser depuis le scanner**. Sinon, appuyez sur **Terminer le travail**.

Suspension du travail d'impression en cours pour réaliser des copies

Si le paramètre « Autoriser les priorités pour les copies » est activé, l'imprimante interrompt le travail d'impression en cours lorsque vous lancez un travail de copie.

Remarque : le paramètre « Autoriser les priorités pour les copies » doit être activé dans le menu Paramètres de copie pour pouvoir suspendre un travail d'impression en cours et réaliser des copies.

- 1 Chargez un document original face imprimée vers le haut, bord court d'abord dans le dispositif d'alimentation automatique ou face imprimée vers le bas sur la vitre du scanner.
Remarque : ne chargez pas de cartes postales, de photos, d'images trop petites, de transparents ou de supports trop fins (tels qu'une coupure de magazine) dans le DAA. Placez ces éléments sur la vitre du scanner.
- 2 Si vous chargez un document dans le dispositif d'alimentation automatique, ajustez les guide-papier.
- 3 Sur le panneau de commandes de l'imprimante, appuyez sur .
- 4 Si vous avez placé le document sur la vitre du scanner, appuyez sur **Terminer le travail** pour revenir à l'écran d'accueil.

Disposition d'informations sur les copies

Ajout de la date et de l'heure en haut de chaque page

1 Chargez un document d'origine face imprimée vers le haut, bord court en premier dans le dispositif d'alimentation automatique ou face imprimée vers le bas sur la vitre du scanner.

Remarque : ne chargez pas de cartes postales, de photos, d'images trop petites, de transparents, de photos papier ou de supports trop fins (tels qu'une coupure de magazine) dans le dispositif d'alimentation automatique. Placez ces éléments sur la vitre du scanner.

2 Si vous chargez un document dans le dispositif d'alimentation automatique, ajustez les guide-papier.

3 Sur l'écran d'accueil, appuyez sur **Copie**.

4 Appuyez sur **Options**.

5 Appuyez sur **En-tête/pied de page**.

6 Sélectionnez une zone sur la page pour ajouter la date et l'heure.

7 Appuyez sur **Date/Heure**, puis sur **Continuer**.

8 Appuyez sur **Terminé**.

9 Appuyez sur **Copier**.

Placement d'un message de fond de page sur chaque page

Vous pouvez placer un message de fond de page sur chaque page. Les options de message disponibles sont Urgent, Confidentiel, Copie ou Brouillon. Pour placer un message sur les copies :

1 Chargez un document d'origine face imprimée vers le haut, bord court en premier dans le dispositif d'alimentation automatique ou face imprimée vers le bas sur la vitre du scanner.

Remarque : ne chargez pas de cartes postales, de photos, d'images trop petites, de transparents, de photos papier ou de supports trop fins (tels qu'une coupure de magazine) dans le dispositif d'alimentation automatique. Placez ces éléments sur la vitre du scanner.

2 Si vous chargez un document dans le dispositif d'alimentation automatique, ajustez les guide-papier.

3 Sur l'écran d'accueil, appuyez sur **Copie**.

4 Appuyez sur **Options**.

5 Appuyez sur **Fond de page**.

6 Appuyez sur le bouton contenant le fond de page à utiliser.

7 Appuyez sur **Terminé**.

8 Appuyez sur **Copier**.

Annulation d'une copie

Annulation d'une copie alors que les documents sont insérés dans le dispositif d'alimentation automatique

Lorsque le dispositif d'alimentation automatique commence à traiter un document, l'écran de numérisation apparaît. Pour annuler la copie, appuyez sur **Annuler le travail** sur l'écran tactile.

L'écran « Annulation du travail de numérisation » apparaît. Le dispositif d'alimentation automatique vide toutes les pages insérées et annule la copie.

Annulation d'une copie alors que les pages sont copiées à l'aide de la vitre du scanner

Appuyez sur **Annuler le travail** sur l'écran tactile.

L'écran « Annulation du travail de numérisation » apparaît. Une fois le travail annulé, l'écran de copie apparaît.

Annulation d'une copie pendant l'impression des pages

- 1 Appuyez sur **Annuler le travail** sur l'écran tactile ou appuyez sur  sur le pavé numérique.
- 2 Appuyez sur le travail à annuler.
- 3 Appuyez sur **Supprimer les travaux sélectionnés**.

Le travail de copie restant est annulé. L'écran d'accueil réapparaît.

Présentation des écrans et des options de copie

Copier à partir de

Cette option ouvre un écran dans lequel vous pouvez indiquer le format des documents à copier. Appuyez sur un bouton de format de papier pour le sélectionner comme paramètre « Copier à partir de ». L'écran de copie s'affiche avec le nouveau paramètre.

Copier vers

Cette option permet d'afficher un écran sur lequel vous pouvez saisir le format et le type de papier d'impression pour vos copies.

- Appuyez sur le bouton du format de papier souhaité pour le sélectionner comme paramètre de « Copier vers ». L'écran de copie s'affiche et le nouveau paramètre apparaît dessus.
- Si les paramètres de format de « Copier à partir de » et « Copier vers » diffèrent, l'imprimante règle automatiquement le paramètre de mise à l'échelle pour adapter le format.

- Si le type ou le format de papier sur lequel vous souhaitez effectuer la copie n'est pas chargé dans un des tiroirs, appuyez sur **Chargeur manuel** et envoyez le papier manuellement dans le chargeur multifonction.
- Lorsque « Copie vers » est paramétré sur Adaptation auto du format, chaque copie correspond au format du document original. Si le format de papier correspondant n'est pas dans un des tiroirs, l'imprimante met chaque copie à l'échelle pour s'adapter au type de papier chargé.

Mettre à l'échelle

Cette option permet de créer une image de votre copie, en appliquant une mise à l'échelle comprise entre 25 % et 400 %. La mise à l'échelle peut également être configurée automatiquement.

- Si vous souhaitez copier à partir d'un format de papier vers un autre (par exemple du format Légal au format Lettre), la sélection des formats de papier "Copier à partir de" ou "Copier vers" a pour effet de mettre à l'échelle automatiquement la sortie afin de conserver le document d'origine sur votre copie.
- Appuyez sur la flèche vers la gauche pour réduire la valeur de 1 % et sur la flèche vers la droite pour l'augmenter de 1 %.
- Maintenez votre doigt enfoncé sur la flèche vers la droite pour augmenter continuellement la valeur.
- Maintenez votre doigt enfoncé sur la flèche vers la gauche ou vers la droite pendant deux secondes pour accélérer la vitesse de l'incrément.

Intensité

Cette option permet de régler l'intensité lumineuse (plus clair ou plus sombre) des copies que vous numérisez par rapport aux documents originaux.

Contenu

Cette option indique à l'imprimante le type du document d'origine. Les paramètres disponibles sont les suivants : Texte, Texte/Photo, Photographie et Image imprimée.

- **Texte** : accentue le texte haute résolution, précis et noir sur un arrière-plan vierge et blanc.
- **Texte/Photo** : à utiliser quand les documents d'origine associent du texte et des graphiques ou images.
- **Photographie** : indique au scanner de porter une attention particulière aux graphiques et aux images. Ce paramètre augmente la durée de numérisation, mais permet de mieux reproduire toute la gamme dynamique des tons du document d'origine.
- **Image imprimée** : à utiliser quand vous copiez des photographies en demi-ton, des graphiques tels que des documents imprimés sur imprimante laser, ou des pages de magazine ou de journal, essentiellement composées d'images.

Faces (recto verso)

Utilisez cette option pour sélectionner les paramètres recto verso. Vous pouvez imprimer des copies sur une ou plusieurs faces, effectuez des copies sur deux faces (recto verso) de documents d'origine sur deux faces, effectuez des copies sur deux faces de documents d'origine sur une face ou effectuez des copies sur une face (verso) de documents d'origine sur deux faces.

Assembler

Cette option permet d'imprimer les pages d'un travail d'impression dans un ordre défini, lors de l'impression de plusieurs exemplaires de ce document. L'option Assembler est activée par défaut ; les pages de sortie de vos exemplaires seront ordonnées comme suit : (1,2,3) (1,2,3) (1,2,3). Si vous souhaitez que les exemplaires de chaque page soient imprimés ensemble, désactivez la fonction d'assemblage. Vos copies seront alors ordonnées comme suit : (1,1,1) (2,2,2) (3,3,3).

Options

Lorsque vous appuyez sur le bouton Options, un écran s'affiche vous permettant de modifier les paramètres suivants : Economie papier, Créer un livret, Traitement avancé image, Travail personnalisé, Séparateurs, Modifier marge, Suppression des bords, En-tête/pied de page, Fond de page, Contenu, Recto verso avancé et Enregistrer comme raccourci.

Economie papier

Cette option vous permet d'imprimer deux ou plusieurs feuilles d'un document d'origine sur la même page. Cette option est également appelée impression de « N pages par feuille ». N correspond à un nombre. Par exemple, si cette option est définie sur « 2 pages par feuille », deux pages de votre document seront imprimées sur une seule feuille. Si elle est définie sur « 4 pages par feuille », quatre pages seront imprimées sur une seule feuille. Lorsque vous appuyez sur l'option Imprimer les bordures de page, la bordure extérieure encadrant les pages du document d'origine sur la page de sortie est ajoutée ou supprimée.

Créer un livret

Cette option crée une séquence de sortie assemblée qui, une fois pliée, forme un livret dont le format de page représente la moitié du document d'origine et dont les pages sont classées dans l'ordre.

Remarque : pour utiliser l'option Créer un livret, un dispositif recto verso doit être connecté à l'imprimante.

Traitement avancé image

Cette option vous permet d'ajuster les paramètres Retrait arrière-plan, Contraste, Détail des ombres, Num. bord à bord, Equilibre des couleurs et le paramètre de netteté avant de copier le document.

Travail personnalisé

Cette option combine plusieurs travaux de numérisation en un seul travail.

Séparateurs

Cette option place une feuille de papier vierge entre chaque copie, page ou travail d'impression. Les séparateurs peuvent être extraits d'un tiroir contenant du papier de couleur différente de celui utilisé pour les copies.

Modifier marge

Cette option augmente la taille de la marge d'une distance spécifique. Cela fournit ainsi un espace utile pour les copies reliées ou perforées. Utilisez les flèches pour augmenter ou réduire la largeur des marges. Si la marge supplémentaire est trop grande, la copie sera coupée.

Suppression des bords

Cette option supprime les traces ou les informations apparaissant autour des bords de votre document. Vous pouvez choisir de supprimer la même zone autour des quatre côtés du papier, ou choisir un bord spécifique. L'option Suppression des bords supprime tout ce qui se trouve dans la zone sélectionnée ; aucun élément imprimé dans cette zone du papier n'est laissé.

En-tête/pied de page

Cette option active les options Date/heure, Numéro de page, Numéro Bates ou Texte personnalisé, et permet de les imprimer dans un en-tête ou un pied de page spécifique.

Fond de page

Cette option crée un filigrane (ou message) sur votre copie. Vous avez le choix entre Urgent, Confidentiel, Copie ou Brouillon, ou vous pouvez entrer un message personnalisé dans le champ « Saisir un texte personnalisé ». Le terme que vous choisissez apparaîtra grisé, en gros caractères sur chaque page.

Remarque : un fond de page personnalisé peut être créé par un agent du support technique. Lorsqu'un fond de page personnalisé est créé, un bouton comportant une icône correspondante sera disponible.

Recto verso avancé

Cette option contrôle si les documents sont recto, recto verso, l'orientation des documents d'origine et la façon dont les documents sont reliés.

Remarque : certaines options Recto verso avancé ne sont pas disponibles sur tous les modèles d'imprimantes.

Enregistrer comme raccourci

Cette option permet d'enregistrer les paramètres actuels en tant que raccourci.

Amélioration de la qualité de copie

Question	Conseil
Quand dois-je utiliser le mode Texte ?	<ul style="list-style-type: none"> Utilisez le mode Texte lorsque vous souhaitez avant tout préserver le texte et que les images du document sont secondaires. Le mode Texte est recommandé pour les reçus, les formulaires au carbone et les documents qui ne contiennent que du texte ou des illustrations très précises.
Quand dois-je utiliser le mode Texte/Photo ?	<ul style="list-style-type: none"> Utilisez le mode Texte/Photo pour copier un document contenant du texte et des images. Ce mode est recommandé pour les articles d'une revue, les graphiques et les brochures.
Quand dois-je utiliser le mode Image imprimée ?	Utilisez le mode Image imprimée pour copier des graphiques et des photos en demi-tons comme les documents imprimés sur une imprimante laser, ou pour copier des pages de magazine ou de journal.
Quand dois-je utiliser le mode Photographie ?	Utilisez le mode Photographie lorsque le document est une photo haute qualité ou un tirage jet d'encre.

Envoi d'e-mails

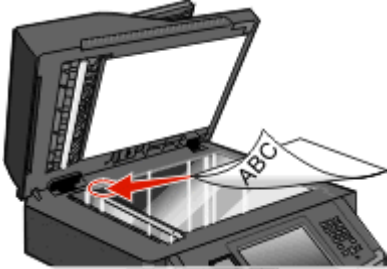
DAA	Vitre du scanner
	
<p>Utilisez le DAA pour les documents de plusieurs pages.</p>	<p>Utilisez la vitre du scanner pour les pages seules, les petits éléments (comme les cartes postales ou les photos), les transparents, le papier photo ou les supports fins (tels que les coupures de magazine).</p>

Vous pouvez utiliser l'imprimante pour envoyer des documents scannés par e-mail à un ou plusieurs destinataires. Il existe trois manières d'envoyer un e-mail à partir de l'imprimante. Vous pouvez saisir l'adresse e-mail, utiliser un numéro de raccourci ou utiliser le carnet d'adresses.

Préparation de l'envoi d'un e-mail

Activation de la fonction de courrier électronique

Activez la fonction de courrier électronique avant utilisation. Si vous avez désactivé la fonction de courrier électronique lors de la configuration de l'imprimante ou si l'imprimante est restée hors tension pendant une longue période, procédez comme suit :

Remarque : Pour réaliser cette étape, vous avez besoin de l'adresse de passerelle du SMTP primaire. Pour plus d'informations, contactez un agent du support technique.

- 1 Appuyez sur **Menus**.
- 2 Appuyez sur **Paramètres**.
- 3 Appuyez sur **Paramètres généraux**.
- 4 Appuyez sur la flèche vers la gauche ou vers la droite à côté de **Exécuter config. initiale** pour sélectionner **Oui**.
- 5 Appuyez sur **Envoyer**.
Soumission des changements s'affiche.
- 6 Mettez l'imprimante hors tension, patientez environ 10 secondes, puis remettez-la sous tension.
- 7 A partir du panneau de commandes de l'imprimante, sélectionnez votre langue.
- 8 Sélectionnez votre pays ou votre région, puis appuyez sur **Continuer**.
- 9 Sélectionnez le fuseau horaire, puis appuyez sur **Suivant**.
- 10 Appuyez sur **Courrier électronique**, puis sur **Continuer**.

- 11 Sélectionnez les boutons supplémentaires que vous souhaitez faire apparaître sur l'écran d'accueil, puis appuyez sur **Continuer**.
- 12 Appuyez sur **Entrer**.
- 13 Appuyez sur **Continuer**.
- 14 Saisissez l'adresse de passerelle SMTP primaire, puis appuyez sur **Entrer**.
- 15 Si vous y êtes invité, sélectionnez une date et une heure, puis cliquez sur **Suivant**.
Lorsque l'écran d'accueil s'affiche, la fonction courrier électronique est activée.

Configuration de la fonction de courrier électronique

Pour pouvoir utiliser l'option de courrier électronique, vous devez l'activer dans la configuration de l'imprimante et disposer d'une adresse IP ou d'une adresse de passerelle valide. Pour configurer la fonction de courrier électronique :

- 1 Saisissez l'adresse IP de l'imprimante dans le champ d'adresse de votre navigateur Web.
Remarque : si vous ne connaissez pas l'adresse IP de l'imprimante, imprimez une page de configuration réseau et identifiez l'adresse IP dans la section TCP/IP.
- 2 Cliquez sur **Paramètres**.
- 3 Dans Paramètres par défaut, cliquez sur **Paramètres de courrier électronique/FTP**.
- 4 Cliquez sur **Paramètres de courrier électronique**.
- 5 Cliquez sur **Configuration du serveur de messagerie**.
- 6 Renseignez les champs en y insérant les informations appropriées.
- 7 Cliquez sur **Ajouter**.

Configuration des paramètres de courrier électronique

- 1 Saisissez l'adresse IP de l'imprimante dans le champ d'adresse de votre navigateur Web.
Remarque : si vous ne connaissez pas l'adresse IP de l'imprimante, imprimez une page de configuration réseau et identifiez l'adresse IP dans la section TCP/IP.
- 2 Cliquez sur **Paramètres**.
- 3 Cliquez sur **Paramètres de courrier électronique/FTP**.
- 4 Cliquez sur **Paramètres de courrier électronique**.
- 5 Renseignez les champs en y insérant les informations appropriées.
- 6 Cliquez sur **Envoyer**.

Création d'un raccourci pour envoyer un e-mail

Création d'un raccourci de messagerie à l'aide du serveur Web incorporé

- 1 Saisissez l'adresse IP de l'imprimante dans le champ d'adresse de votre navigateur Web.

Remarque : si vous ne connaissez pas l'adresse IP de l'imprimante, imprimez une page de configuration réseau et identifiez l'adresse IP dans la section TCP/IP.

- 2 Cliquez sur **Paramètres**.
- 3 Dans Autres paramètres, cliquez sur **Gérer les raccourcis**.
- 4 Cliquez sur **Configuration des raccourcis de messagerie**.
- 5 Tapez un nom unique pour le destinataire, puis saisissez son adresse électronique.
Remarque : si vous saisissez plusieurs adresses, séparez chacune d'elles à l'aide d'une virgule (,).
- 6 Sélectionnez les paramètres de numérisation (Format, Contenu, Couleur et Résolution).
- 7 Entrez un numéro de raccourci et cliquez sur **Ajouter**.
Si vous entrez un numéro déjà utilisé, vous êtes invité à en sélectionner un autre.

Création d'un raccourci de messagerie sur l'écran tactile

- 1 Sur l'écran d'accueil, appuyez sur **E-mail**.
- 2 Saisissez l'adresse électronique du destinataire.
Pour créer un groupe de destinataires, appuyez sur **Adresse suivante**, puis saisissez l'adresse électronique du destinataire suivant.
- 3 Appuyez sur **Enregistrer comme raccourci**.
- 4 Entrez un nom unique pour le raccourci, puis cliquez sur **Entrer**.
- 5 Assurez-vous que le nom et le numéro du raccourci sont corrects, puis appuyez sur **OK**.
Si le nom ou le numéro est incorrect, appuyez sur **Annuler**, puis entrez à nouveau l'information.

Envoi d'un document par e-mail

Envoi d'un e-mail à partir de l'écran tactile

- 1 Chargez un document d'origine face imprimée vers le haut, bord court en premier dans le dispositif d'alimentation automatique ou face imprimée vers le bas sur la vitre du scanner.
Remarque : ne chargez pas de cartes postales, de photos, d'images trop petites, de transparents, de photos papier ou de supports trop fins (tels qu'une coupure de magazine) dans le dispositif d'alimentation automatique. Placez ces éléments sur la vitre du scanner.
- 2 Si vous chargez un document dans le dispositif d'alimentation automatique, ajustez les guide-papier.
- 3 Sur l'écran d'accueil, appuyez sur **E-mail**.

- 4 Saisissez l'adresse e-mail ou le numéro de raccourci.
Pour saisir d'autres destinataires, appuyez sur **Adresse suivante** et répétez l'opération précédente.
- 5 Appuyez sur **Envoyer e-mail**.

Envoi d'un e-mail à l'aide d'un numéro de raccourci

- 1 Chargez un document d'origine face imprimée vers le haut, bord court en premier dans le dispositif d'alimentation automatique ou face imprimée vers le bas sur la vitre du scanner.
Remarque : ne chargez pas de cartes postales, de photos, d'images trop petites, de transparents, de photos papier ou de supports trop fins (tels qu'une coupure de magazine) dans le dispositif d'alimentation automatique. Placez ces éléments sur la vitre du scanner.
- 2 Si vous chargez un document dans le dispositif d'alimentation automatique, ajustez les guide-papier.
- 3 Appuyez sur  et utilisez le pavé numérique pour saisir le numéro de télécopie.
Pour saisir d'autres destinataires, appuyez sur **Adresse suivante**, puis entrez l'adresse ou le numéro de raccourci souhaité.
- 4 Appuyez sur **Envoyer e-mail**.

Envoi d'un message électronique à l'aide du carnet d'adresses

- 1 Chargez un document d'origine face imprimée vers le haut, bord court en premier dans le dispositif d'alimentation automatique (DAA) ou face imprimée vers le bas sur la vitre du scanner.
Remarque : ne chargez pas de cartes postales, de photos, d'images trop petites, de transparents, de photos papier ou de supports trop fins (tels qu'une coupure de magazine) dans le DAA. Placez ces éléments sur la vitre du scanner.
- 2 Si vous chargez un document dans le dispositif d'alimentation automatique, ajustez les guide-papier.
- 3 Sur l'écran d'accueil, appuyez sur **E-mail**.
- 4 Appuyez sur **Rechercher dans le carnet d'adresses**.
- 5 Saisissez le nom ou une partie du nom que vous recherchez, puis appuyez sur **Rechercher**.
- 6 Appuyez sur le nom à ajouter dans la zone « A : ».
Pour saisir d'autres destinataires, appuyez sur **Adresse suivante**, puis entrez l'adresse ou le numéro de raccourci souhaité, ou recherchez dans le carnet d'adresses.
- 7 Appuyez sur **Envoyer e-mail**.

Personnaliser les paramètres d'un e-mail

Ajout de l'objet et du message d'un e-mail

- 1 Chargez un document d'origine face imprimée vers le haut, bord court d'abord dans le dispositif d'alimentation automatique ou face imprimée vers le bas sur la vitre du scanner.

Remarque : Ne chargez pas de cartes postales, de photos, d'images trop petites, de transparents, de papier photo ou de supports trop fins (tels qu'une coupure de magazine) dans le dispositif d'alimentation automatique. Placez ces éléments sur la vitre du scanner.
- 2 Si vous chargez un document dans le dispositif d'alimentation automatique, ajustez les guide-papier.
- 3 Sur l'écran d'accueil, appuyez sur **E-mail**.
- 4 Tapez une adresse électronique.
- 5 Appuyez sur **Options**.
- 6 Appuyez sur **Objet**.
- 7 Tapez l'objet de l'e-mail.
- 8 Appuyez sur **Terminé**.
- 9 Appuyez sur **Message**.
- 10 Tapez le message de l'e-mail.
- 11 Appuyez sur **Terminé**.
- 12 Appuyez sur **Envoyer par e-mail**.

Modification du type de fichier de sortie

- 1 Chargez un document original face imprimée vers le haut, bord court d'abord dans le dispositif d'alimentation automatique ou face imprimée vers le bas sur la vitre du scanner.

Remarque : ne chargez pas de cartes postales, de photos, d'images trop petites, de transparents ou de supports trop fins (tel qu'une coupure de magazine) dans le DAA. Placez ces éléments sur la vitre du scanner.
- 2 Si vous chargez un document dans le dispositif d'alimentation automatique, ajustez les guide-papier.
- 3 Sur l'écran d'accueil, appuyez sur **E-mail**.
- 4 Tapez une adresse électronique.
- 5 Appuyez sur **Options**.
- 6 Appuyez sur le bouton qui représente le type de fichier que vous voulez envoyer.
 - **PDF** : crée un seul fichier de plusieurs pages, lisibles par Adobe Acrobat Reader. Adobe Reader est fourni gratuitement par Adobe sur le site Web www.adobe.com.
 - **PDF sécurisé** : crée un PDF crypté qui protège le contenu du fichier contre toute tentative d'accès non autorisé.
 - **TIFF** : crée plusieurs fichiers ou un seul. Si l'option TIFF multipage est désactivée dans le menu Paramètres du serveur Web incorporé, TIFF enregistre une page par fichier. La taille de fichier est généralement supérieure à celle d'un JPEG équivalent.

- **JPEG** : crée et joint un fichier distinct pour chaque page de votre document d'origine. Il est lisible par la plupart des navigateurs Web et des programmes graphiques.
- **XPS** : crée un seul fichier XPS (XML Paper Specification en anglais) de plusieurs pages, lisible par une visionneuse ouvrant le document dans une fenêtre Internet Explorer et par .Net Framework, ou en téléchargeant une autre visionneuse autonome.

7 Appuyez sur **Envoyer e-mail**.

Remarque : si vous sélectionnez PDF crypté, saisissez deux fois votre mot de passe.

Envoi de documents en couleur par e-mail

1 Chargez un document d'origine face imprimée vers le haut, bord court d'abord dans le dispositif d'alimentation automatique ou face imprimée vers le bas sur la vitre du scanner.

Remarque : ne chargez pas de cartes postales, de photos, d'images trop petites, de transparents ou de supports trop fins (tels qu'une coupure de magazine) dans le dispositif d'alimentation automatique. Placez ces éléments sur la vitre du scanner.

2 Si vous chargez un document dans le dispositif d'alimentation automatique, ajustez les guide-papier.

3 Sur l'écran d'accueil, appuyez sur **E-mail**.

4 Tapez une adresse e-mail.

5 Appuyez sur **Options**.

6 Appuyez sur **Couleur**.

7 Appuyez sur **Envoyer e-mail**.

Annulation d'un e-mail

- Lorsque vous utilisez le dispositif d'alimentation automatique, appuyez sur **Annuler un travail** lorsque **Numérisation...** apparaît.
- Lorsque vous utilisez la vitre du scanner, appuyez sur **Annuler un travail** lorsque **Numérisation...** ou **Numériser la page suivante / Terminer le travail** apparaît.

Présentation des options du courrier électronique

Format d'origine

Cette option ouvre un écran vous permettant de choisir le format souhaité pour les documents à envoyer par e-mail.

- Appuyez sur un bouton de format de papier pour le sélectionner comme valeur du paramètre Format d'origine. L'écran d'e-mail apparaît, et votre nouveau paramètre s'affiche.
- Lorsque l'option Format d'origine est définie sur Mixte, vous pouvez numériser un document d'origine contenant des formats de papier Lettre US et Légal US mixtes.

Faces (recto verso)

Cette option indique à l'imprimante si le document d'origine est recto (imprimé sur une seule face) ou recto verso (imprimé sur les deux faces). Ceci permet au scanner de savoir ce qui doit être numérisé pour inclusion dans le courrier électronique.

Orientation

Cette option indique à l'imprimante si le document d'origine est en orientation Portrait ou Paysage, puis modifie les paramètres Faces et Reliure pour qu'ils s'adaptent à l'orientation du document d'origine.

Reliure

Indique à l'imprimante si le document d'origine est relié sur le bord long ou court.

Objet de l'e-mail

Cette option vous permet de saisir une ligne d'objet pour votre e-mail. Vous pouvez saisir jusqu'à 255 caractères.

Nom du fichier e-mail

Cette option vous permet de personnaliser le nom du fichier joint.

Message électronique

Cette option vous permet de saisir un message qui accompagnera le fichier joint numérisé que vous voulez envoyer.

Résolution

Permet de régler la qualité d'impression de votre courrier électronique. Le fait d'élever la résolution graphique augmente la taille du fichier de courrier électronique et le temps requis pour la numérisation du document original. Pour réduire la taille du fichier, vous pouvez diminuer la résolution graphique.

Envoyer en tant que

Cette option définit le format de sortie (PDF, TIFF, JPEG ou XPS) de l'image numérisée.

- **PDF** : crée un seul fichier de plusieurs pages, lisible par Adobe Acrobat Reader. Adobe Reader est fourni gratuitement par Adobe sur le site Web www.adobe.com.
- **PDF sécurisé** : crée un PDF crypté qui protège le contenu du fichier contre toute tentative d'accès non autorisé.
- **TIFF** : crée plusieurs fichiers ou un seul. Si l'option TIFF multipage est désactivée dans le menu Paramètres du serveur Web incorporé, TIFF enregistre une page par fichier. La taille de fichier est généralement supérieure à celle d'un JPEG équivalent.
- **JPEG** : crée et joint un fichier distinct pour chaque page de votre document d'origine. Il est lisible par la plupart des navigateurs Web et des programmes graphiques.
- **XPS** : crée un seul fichier XPS de plusieurs pages, lisible par une visionneuse ouvrant le document dans une fenêtre Internet Explorer et par .Net Framework, ou en téléchargeant une autre visionneuse autonome.

Contenu

Cette option indique à l'imprimante le type du document d'origine. Choisissez entre Texte, Texte/Photo ou Photo. La couleur peut être activée ou désactivée, sans aucun des choix de contenu. Le contenu affecte la qualité et la taille de votre e-mail.

- **Texte**—Fait ressortir un texte noir, aux contours nets, en haute résolution sur fond blanc
- **Texte/Photo**—Lorsque le document d'origine est composé d'un mélange de texte et de graphiques ou d'images
- **Photographie**—Indique au scanner de prêter une attention particulière aux graphiques et aux images. Ce paramètre allonge la durée de la numérisation, mais améliore la reproduction de l'ensemble de la plage dynamique des tonalités du document d'origine. Cette option augmente la quantité d'informations enregistrées.
- **Couleur**—Définit le type et la sortie de numérisation pour l'e-mail. Les documents en couleur peuvent être numérisés et envoyés à une adresse électronique.

Options avancées

Si vous appuyez sur ce bouton, un écran s'affiche vous permettant de modifier les paramètres Traitement avancé image, Travail personnalisé, Journal de transmission, Aperçu de la numérisation, Suppression des bords et Intensité.

- **Traitement avancé image** : règle les paramètres Retrait arrière-plan, Contraste, Numériser bord à bord, Détail des ombres et Image miroir avant que vous ne procédiez à la copie d'un document.
- **Travail personnalisé (Version du travail)** : combine plusieurs travaux de numérisation en un seul travail.
- **Journal de transmission** : imprime le journal de transmission ou le journal des erreurs de transmission.
- **Aperçu de la numérisation** : affiche la première page de l'image avant qu'elle soit incluse dans l'e-mail. Une fois la première page numérisée, la numérisation s'interrompt et un aperçu apparaît.
- **Suppression des bords** : supprime les traces ou les informations apparaissant autour des bords d'un document. Vous pouvez choisir de supprimer la même zone autour des quatre côtés du papier, ou choisir un bord spécifique. L'option Suppression des bords supprime tout ce qui se trouve dans la zone sélectionnée, en ne laissant rien dans cette partie de la numérisation.
- **Intensité** : règle le niveau de clarté ou d'obscurité final des e-mails numérisés.

Envoi d'une télécopie

Remarque : Les options de télécopie peuvent ne pas être disponibles sur tous les modèles d'imprimante.

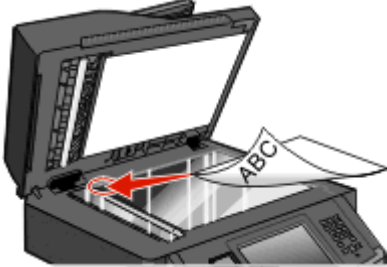
DAA	Vitre du scanner
	
<p>Utilisez le DAA pour les documents de plusieurs pages.</p>	<p>Utilisez la vitre du scanner pour les pages seules, les petits éléments (comme les cartes postales ou les photos), les transparents, le papier photo ou les supports fins (tels que les coupures de magazine).</p>

Tenir l'imprimante prête à envoyer des télécopies

Remarque : Les options de télécopie peuvent ne pas être disponibles sur tous les modèles d'imprimante.

Les méthodes de connexion suivantes peuvent ne pas s'appliquer à tous les pays ou régions.

⚠ MISE EN GARDE—RISQUE D'ELECTROCUTION : N'utilisez pas la fonction de télécopie pendant un orage violent. N'installez pas ce produit ou n'effectuez aucun branchement électrique (fonction de télécopie) ou téléphonique pendant un orage violent.

Configuration initiale du télécopieur

De nombreux pays et régions exigent que les télécopies émises contiennent les informations suivantes dans la marge située en haut ou en bas de chaque page transmise ou sur la première page d'un document transmis : nom du poste (identification de l'entreprise, autre entité ou particulier envoyant le message) et numéro du poste (numéro de téléphone de la machine, entreprise, autre entité ou particulier ayant émis la télécopie).

Pour saisir les informations relatives à la configuration initiale de votre télécopieur, utilisez le panneau de commandes de l'imprimante ou votre navigateur afin d'accéder au serveur Web incorporé, puis ouvrez le menu Paramètres.

Remarque : si vous ne disposez pas d'un environnement TCP/IP, utilisez le panneau de commandes de l'imprimante pour entrer les informations relatives à la configuration de votre télécopieur.

Utilisation du panneau de commandes de l'imprimante pour configurer le télécopieur

Lorsque l'imprimante est mise sous tension pour la première fois ou si elle est restée hors tension pendant une longue période, une série d'écrans de démarrage s'affichent. Si l'imprimante est équipée de la fonctionnalité de télécopie, les écrans suivants apparaissent :

Nom du poste

Numéro du poste

- 1 Lorsque **Nom du poste** s'affiche, entrez le nom qui figurera sur toutes les télécopies émises.
- 2 Une fois le nom du poste entré, appuyez sur **Envoyer**.
- 3 Lorsque **Numéro du poste** s'affiche, saisissez le numéro de télécopie de l'imprimante.
- 4 Une fois le numéro du poste entré, appuyez sur **Envoyer**.

Utilisation du serveur Web incorporé pour configurer le télécopieur

- 1 Saisissez l'adresse IP de l'imprimante dans le champ d'adresse de votre navigateur Web.
Remarque : si vous ne connaissez pas l'adresse IP de l'imprimante, imprimez une page de configuration réseau et identifiez l'adresse IP dans la section TCP/IP.
- 2 Cliquez sur **Paramètres**.
- 3 Cliquez sur **Paramètres de télécopie**.
- 4 Cliquez sur **Configuration télécopie analogique**.
- 5 Cliquez à l'intérieur de la zone Nom du poste, puis saisissez le nom à utiliser pour toutes les émissions sur les télécopies.
- 6 Cliquez dans la zone Numéro du poste, puis saisissez le numéro de télécopie de l'imprimante.
- 7 Cliquez sur **Envoyer**.

Choix de la connexion du télécopieur

Vous pouvez connecter l'imprimante à d'autres appareils tels qu'un téléphone, un répondeur ou un modem d'ordinateur. Reportez-vous au tableau suivant pour déterminer la meilleure façon de configurer l'imprimante.

Remarques :

- L'imprimante est un appareil analogique qui fonctionne mieux lorsqu'il est connecté directement à une prise murale. D'autres appareils (téléphone ou répondeur) peuvent être connectés et fonctionner correctement via l'imprimante comme il est décrit dans les étapes de configuration.
- Si vous souhaitez utiliser une connexion numérique telle que RNIS, DSL ou ADSL, un appareil tiers (comme un filtre DSL) est alors requis. Contactez votre fournisseur DSL pour vous procurer un filtre DSL. Le filtre DSL élimine le signal numérique sur la ligne téléphonique susceptible d'affecter la capacité de l'imprimante à envoyer correctement des télécopies.
- Il n'est *pas* nécessaire de connecter l'imprimante à un ordinateur, mais il *faut* la connecter à une ligne téléphonique analogique pour envoyer et recevoir des télécopies.

Equipements et services en option	Configuration de la connexion au télécopieur
Connexion directe à la ligne téléphonique	Reportez-vous à « Connexion à une ligne téléphonique analogique », page 129.
Connexion à un service DSL ou ADSL	Reportez-vous à « Connexion à un service DSL », page 129.
Connexion à un commutateur téléphonique privé (PBX) ou à un système RNIS	Reportez-vous à « Connexion à un système PBX ou RNIS », page 130.
Service de sonnerie distincte	Reportez-vous à « Connexion à un service de sonnerie distincte », page 131.

Equipements et services en option	Configuration de la connexion au télécopieur
Connexion à une ligne téléphonique, à un téléphone et à un répondeur	Reportez-vous à « Connexion d'une imprimante et d'un téléphone ou d'un répondeur à la même ligne téléphonique », page 132.
Connexion via un adaptateur de votre zone	Reportez-vous à « Connexion à un adaptateur pour votre pays ou votre région », page 134.
Connexion à un ordinateur avec modem	Reportez-vous à « Connexion à un ordinateur avec modem », page 138.

Connexion à une ligne téléphonique analogique

Si votre appareil de télécommunication utilise une ligne téléphonique de type RJ11 (Etats-Unis), suivez la procédure ci-après pour raccorder l'appareil :

- 1 Branchez une extrémité du cordon téléphonique fourni avec l'imprimante sur le port LINE .
- 2 Branchez l'autre extrémité sur une prise téléphonique analogique murale active.

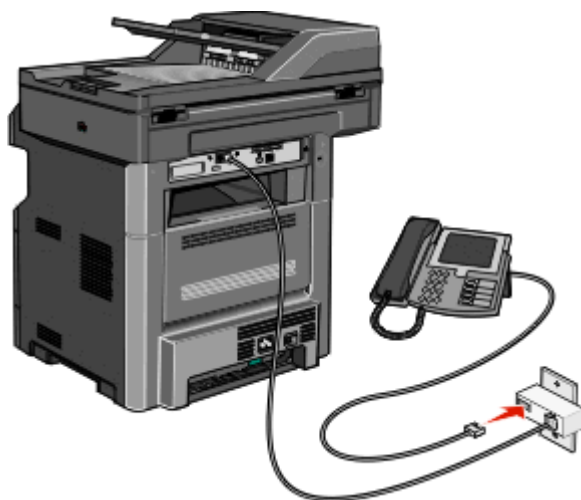

Connexion à un service DSL

Si vous vous êtes abonné à un service DSL, contactez votre fournisseur DSL pour obtenir un filtre DSL et un cordon téléphonique, puis procédez comme suit pour connecter l'équipement :

- 1 Branchez une extrémité du cordon téléphonique fourni avec l'imprimante sur le port LINE .
- 2 Branchez l'autre extrémité sur le filtre DSL.

Remarque : il se peut que votre filtre DSL soit différent de celui de l'illustration.

- 3 Branchez le câble du filtre DSL sur une prise murale téléphonique active.

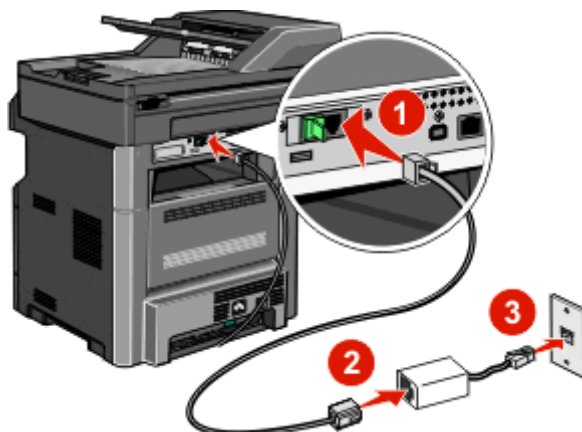

Connexion à un système PBX ou RNIS

Si vous utilisez un convertisseur ou un adaptateur PBX (commutateur téléphonique privé) ou RNIS, suivez la procédure ci-après pour connecter votre équipement :

- 1 Branchez une extrémité du cordon téléphonique fourni avec l'imprimante sur le port LINE .
- 2 Branchez l'autre extrémité sur le port utilisé pour la télécopie et le téléphone.

Remarques :

- Assurez-vous que l'adaptateur est défini sur le type de commutateur utilisé dans votre région.
- Selon l'affectation du port RNIS, vous pouvez être amené à vous connecter à un port spécifique.
- Si vous utilisez un système PBX, assurez-vous que la tonalité d'appel en attente ne fonctionne pas.
- Si vous utilisez un système PBX, saisissez le préfixe de la ligne extérieure avant de composer le numéro de télécopie.
- Pour plus d'informations sur l'utilisation d'un télécopieur avec un système PBX, consultez la documentation fournie avec votre système PBX.

Connexion à un service de sonnerie distincte

Il se peut que votre opérateur téléphonique fournisse un service de sonnerie distincte. Un tel service vous permet de disposer de plusieurs numéros de téléphone sur une seule ligne, chaque numéro ayant une sonnerie différente. Ce système peut s'avérer utile pour distinguer les appels de télécopie des appels vocaux. Si vous êtes abonné à un service de sonnerie distincte, procédez comme suit pour connecter l'équipement :

- 1 Branchez une extrémité du cordon téléphonique fourni avec l'imprimante sur le port LINE .
- 2 Branchez l'autre extrémité sur une prise téléphonique analogique murale active.

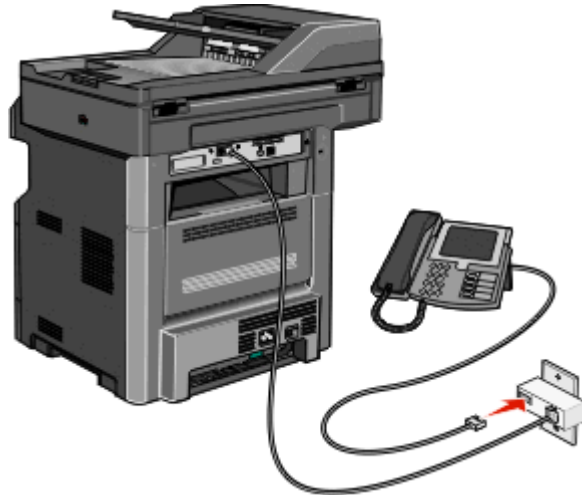

- 3 Modifiez le paramètre de sonnerie distincte afin qu'il corresponde au paramètre auquel vous souhaitez que l'imprimante réponde :

Remarque : le paramètre par défaut de sonnerie distincte est **En fonction**. Il permet à l'imprimante de répondre à un, deux ou trois types de sonneries différentes.

- a Sur l'écran d'accueil, appuyez sur .
- b Appuyez sur **Paramètres**.
- c Appuyez sur **Paramètres de télécopie**.
- d Appuyez sur **Paramètres de télécopie analogique**.
- e Appuyez sur la flèche vers le bas jusqu'à ce que **Paramètres de sonnerie distincte** s'affiche.
- f Appuyez sur **Paramètres de sonnerie distincte**.
- g Appuyez sur la flèche pour sélectionner le type de sonnerie à modifier.
- h Appuyez sur **Envoyer**.

Connexion d'une imprimante et d'un téléphone ou d'un répondeur à la même ligne téléphonique

- 1 Branchez une extrémité du cordon téléphonique fourni avec l'imprimante sur le port LINE .
- 2 Branchez l'autre extrémité du câble téléphonique sur une prise téléphonique analogique murale active.

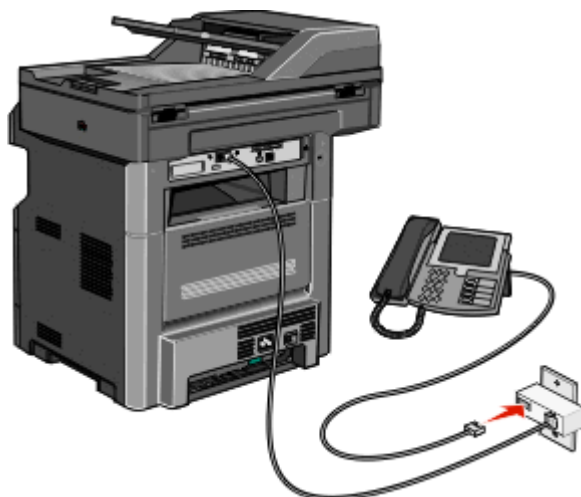

- 3 Retirez le bouchon de protection du port EXT de l'imprimante .

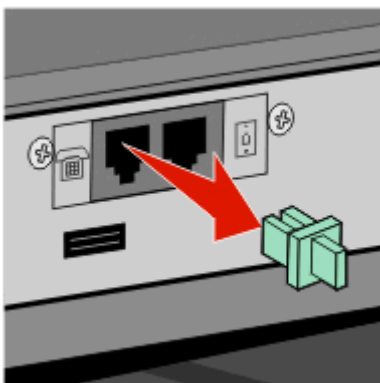

- 4 Raccordez directement votre appareil de télécommunication au port EXT de l'imprimante .
- Essayez l'une des opérations suivantes :

Répondeur

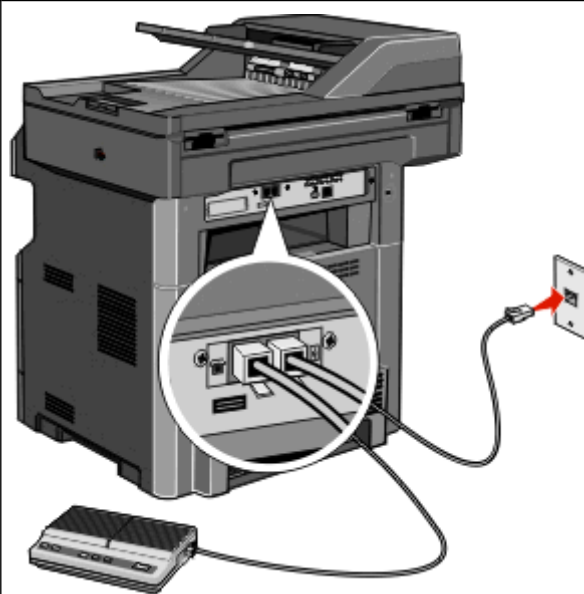

Répondeur et téléphone

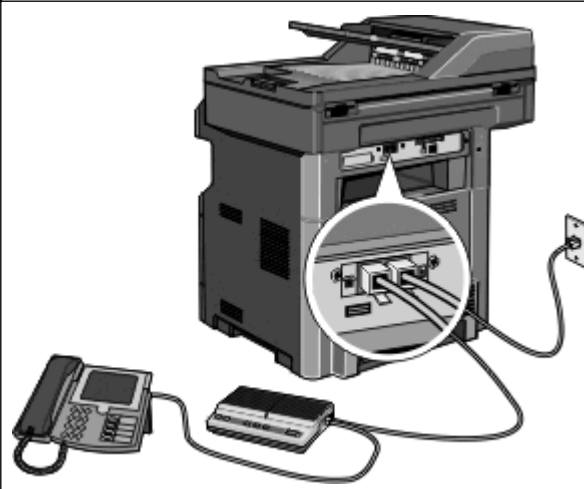

Téléphone ou téléphone équipé d'un répondeur intégré

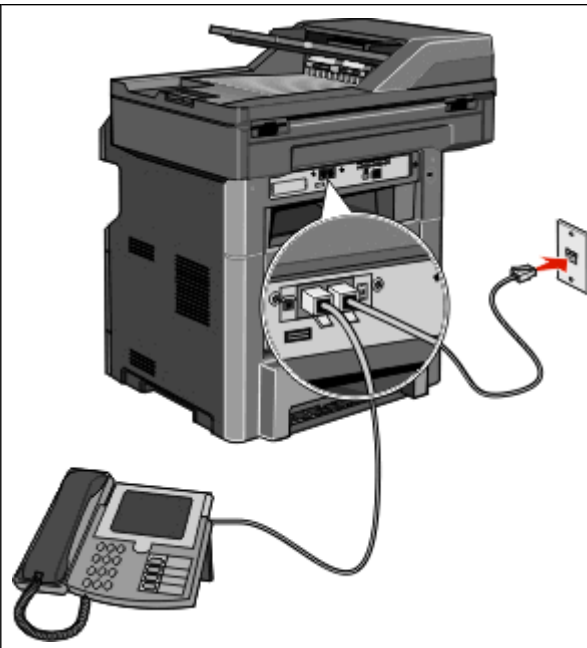

Connexion à un adaptateur pour votre pays ou votre région

Pour les régions ou pays suivants, un adaptateur spécial est nécessaire afin de brancher le câble téléphonique sur la prise murale téléphonique active.

Pays/région

- Autriche
- Nouvelle-Zélande
- Chypre
- Pays-Bas
- Danemark
- Norvège
- Finlande
- Portugal
- France
- Suède
- Allemagne
- Suisse
- Irlande
- Royaume-Uni
- Italie

Pays ou régions autres que l'Autriche, l'Allemagne et la Suisse

Pour certains pays ou régions, un adaptateur de ligne téléphonique est inclus dans la boîte. Utilisez-le pour raccorder un téléphone, un répondeur ou tout autre appareil de télécommunication à l'imprimante.

- 1 Branchez une extrémité du cordon téléphonique fourni avec l'imprimante sur le port LINE .

Remarque : l'imprimante est équipée d'une prise R-J11 sur le port EXT . Ne retirez pas cette prise. Elle est nécessaire au bon fonctionnement de la fonction de télécopie et des téléphones connectés.

- 2 Branchez l'autre extrémité du câble téléphonique sur l'adaptateur, puis l'adaptateur sur la prise murale téléphonique active.

Remarque : il se peut que l'adaptateur téléphonique soit différent de celui illustré. Il conviendra à la prise murale utilisée sur votre site.

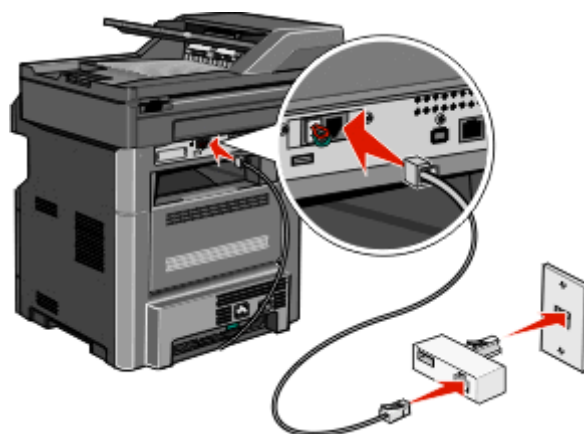

- 3** Branchez le répondeur ou le téléphone sur l'adaptateur.
Essayez l'une des opérations suivantes :

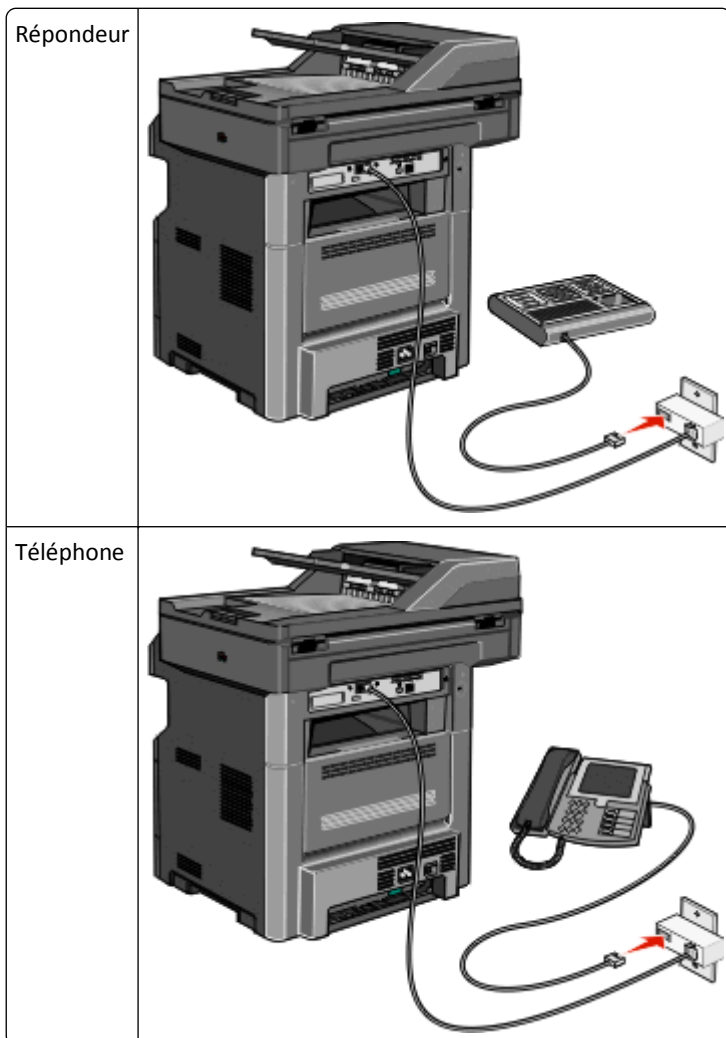

Autriche, Allemagne et Suisse

L'imprimante est équipée d'une prise R-J11 sur le port EXT ☎. Ne retirez pas cette prise. Elle est nécessaire au bon fonctionnement de la fonction de télécopie et des téléphones connectés.

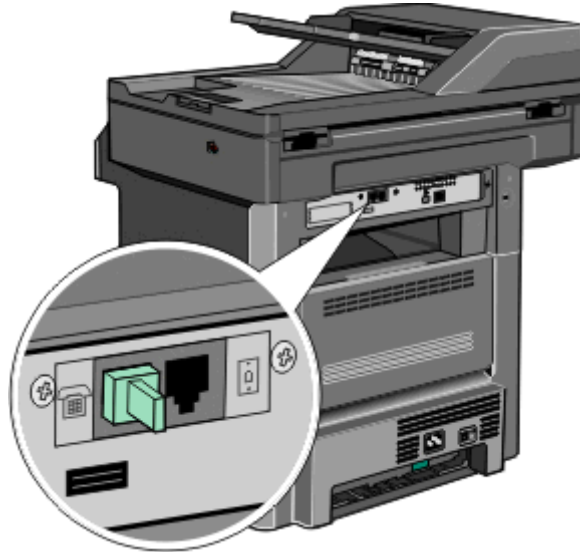

Raccordement à une prise téléphonique murale en Allemagne

Remarque : l'imprimante est équipée d'une prise R-J11 sur le port EXT ☎. Ne retirez pas cette prise. Elle est nécessaire au bon fonctionnement de la fonction de télécopie et des téléphones connectés.

- 1 Branchez une extrémité du cordon téléphonique fourni avec l'imprimante sur le port LINE ☎.
- 2 Branchez l'autre extrémité du câble téléphonique sur l'adaptateur.

Remarque : il se peut que l'adaptateur téléphonique soit différent de celui illustré. Il conviendra à la prise murale utilisée sur votre site.

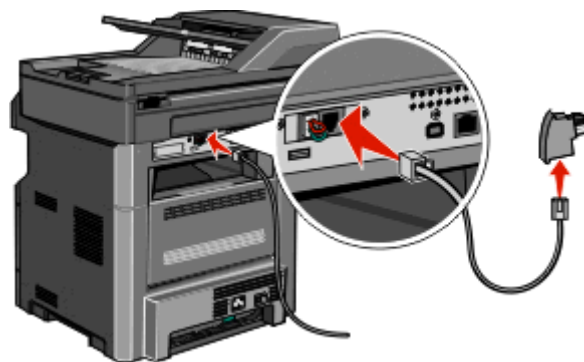

- 3** Branchez l'adaptateur sur le connecteur N d'une prise téléphonique murale analogique active.

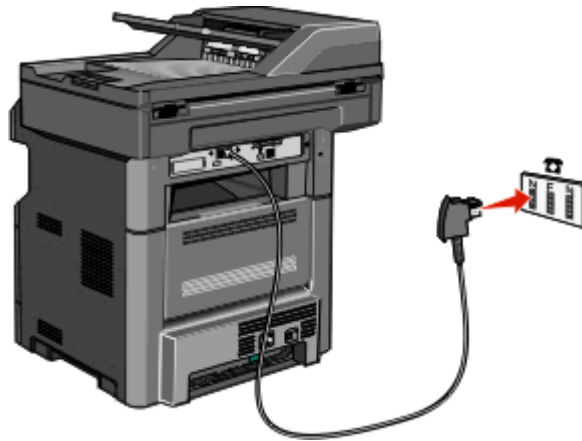

- 4** Si vous souhaitez utiliser la même ligne pour les télécopies et le téléphone, branchez un deuxième câble téléphonique (non fourni) entre le téléphone et le connecteur F de la prise téléphonique murale analogique active.

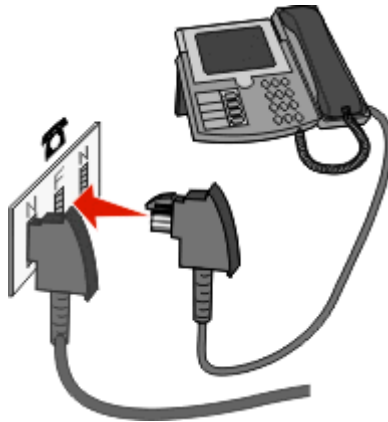

- 5** Si vous souhaitez utiliser la même ligne pour enregistrer des messages sur votre répondeur, branchez un deuxième câble téléphonique (non fourni) entre le répondeur et l'autre connecteur N de la prise téléphonique murale analogique active.

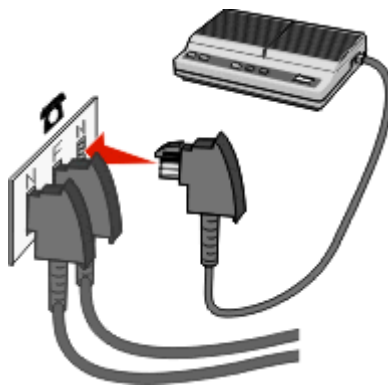



Connexion à un ordinateur avec modem

Connectez l'imprimante à un ordinateur qui comporte un modem pour envoyer des télécopies depuis un logiciel.

Remarque : les étapes de configuration peuvent varier en fonction du pays ou de la région.

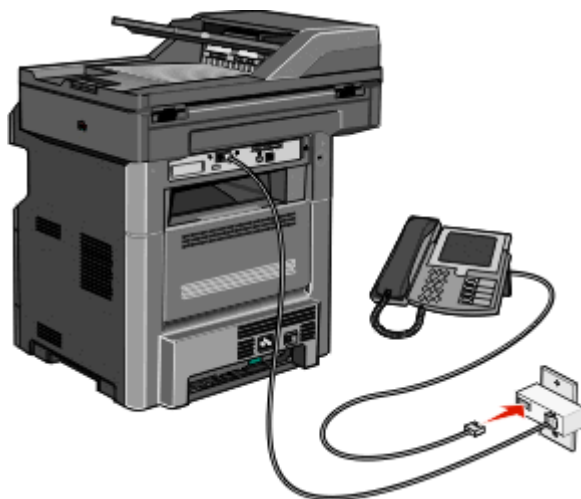
- 1 Branchez une extrémité du cordon téléphonique fourni avec l'imprimante sur le port LINE .
- 2 Branchez l'autre extrémité sur une prise téléphonique analogique murale active.



- 3 Retirez le bouchon de protection du port EXT de l'imprimante .

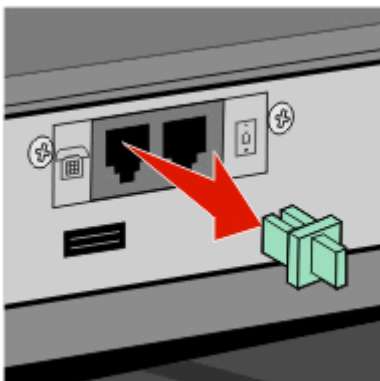

- 4 Branchez votre téléphone sur la prise téléphonique de votre ordinateur.



- 5 Branchez un autre cordon téléphonique (non fourni) entre le modem de l'ordinateur et le port EXT de l'imprimante

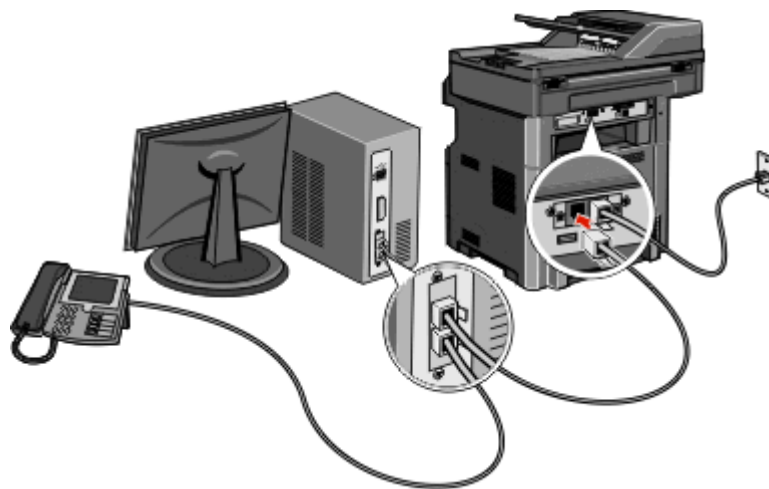

Activation du mode télécopie

Activez le mode télécopie avant utilisation. Si vous avez désactivé le mode télécopie lors de la toute première configuration de l'imprimante ou si l'imprimante est restée éteinte pendant une longue période, procédez comme suit :

Remarque : Avant de suivre ces instructions, assurez-vous que les câbles du télécopieur sont branchés. Pour plus d'informations, reportez-vous à « Choix de la connexion du télécopieur », page 128.

- 1 Appuyez sur **Menus**.
- 2 Appuyez sur **Paramètres**.
- 3 Appuyez sur **Paramètres généraux**.
- 4 Appuyez sur la flèche vers la gauche ou vers la droite à côté de **Exécuter config. initiale** pour sélectionner **Oui**.
- 5 Appuyez sur **Envoyer**.
Soumission des changements s'affiche.
- 6 Mettez l'imprimante hors tension, branchez les câbles du télécopieur, puis remettez-la sous tension.
- 7 A partir du panneau de commandes de l'imprimante, sélectionnez votre langue.
- 8 Sélectionnez votre pays ou votre région, puis appuyez sur **Continuer**.
- 9 Sélectionnez le fuseau horaire, puis appuyez sur **Continuer**.
- 10 Appuyez sur **Télécopie**, puis sur **Continuer**.
- 11 Sélectionnez les boutons supplémentaires que vous souhaitez faire apparaître sur l'écran d'accueil, puis appuyez sur **Continuer**.
- 12 Saisissez le nom du télécopieur, puis appuyez sur **Entrer**.
- 13 Saisissez le numéro du télécopieur, puis appuyez sur **Continuer**.

14 Appuyez sur **Entrer**.

15 Si vous y êtes invité, sélectionnez une date et une heure, puis cliquez sur **Suivant**.

Lorsque l'écran d'accueil s'affiche, le mode télécopie est activé.

Utilisation du serveur Web incorporé pour configurer le télécopieur

1 Saisissez l'adresse IP de l'imprimante dans le champ d'adresse de votre navigateur Web.

Remarque : si vous ne connaissez pas l'adresse IP de l'imprimante, imprimez une page de configuration réseau et identifiez l'adresse IP dans la section TCP/IP.

2 Cliquez sur **Paramètres**.

3 Cliquez sur **Paramètres de télécopie**.

4 Cliquez sur **Configuration télécopie analogique**.

5 Cliquez à l'intérieur de la zone Nom du poste, puis saisissez le nom à utiliser pour toutes les émissions sur les télécopies.

6 Cliquez dans la zone Numéro du poste, puis saisissez le numéro de télécopie de l'imprimante.

7 Cliquez sur **Envoyer**.

Définition de la date et l'heure

Vous pouvez définir la date et l'heure de telle manière qu'elles apparaissent sur chaque télécopie envoyée. En cas de coupure de courant, vous devrez peut-être redéfinir la date et l'heure.

1 Saisissez l'adresse IP de l'imprimante dans le champ d'adresse de votre navigateur Web.

Remarque : si vous ne connaissez pas l'adresse IP de l'imprimante, imprimez une page de configuration réseau et identifiez l'adresse IP dans la section TCP/IP.

2 Cliquez sur **Paramètres**.

3 Cliquez sur **Sécurité**.

4 Cliquez sur **Définir la date et l'heure**.

5 Cliquez à l'intérieur de la zone Définir heure/date, puis saisissez la date et l'heure actuelles.

6 Cliquez sur **Envoyer**.

Activation et désactivation de l'heure d'été

L'imprimante peut être configurée afin de s'ajuster automatiquement sur l'heure d'été pour certains fuseaux horaires :

1 Saisissez l'adresse IP de l'imprimante dans le champ d'adresse de votre navigateur Web.

Remarque : si vous ne connaissez pas l'adresse IP de l'imprimante, imprimez une page de configuration réseau et identifiez l'adresse IP dans la section TCP/IP.

2 Cliquez sur **Paramètres**.

3 Cliquez sur **Sécurité**.

4 Cliquez sur **Définir la date et l'heure**.

- 5 Sélectionnez **Observer auto l'heure d'été**.
- 6 Cliquez sur **Envoyer**.

Envoi d'une télécopie

Envoi d'une télécopie à partir du panneau de commandes de l'imprimante

- 1 Chargez un document d'origine face imprimée vers le haut, bord court en premier dans le dispositif d'alimentation automatique ou face imprimée vers le bas sur la vitre du scanner.
Remarque : ne chargez pas de cartes postales, de photos, d'images trop petites, de transparents, de photos papier ou de supports trop fins (tels qu'une coupure de magazine) dans le dispositif d'alimentation automatique. Placez ces éléments sur la vitre du scanner.
- 2 Si vous chargez un document dans le dispositif d'alimentation automatique, ajustez les guide-papier.
- 3 Sur l'écran d'accueil, appuyez sur **Télécopie**.
- 4 Saisissez le numéro de télécopie ou un raccourci à l'aide de l'écran tactile ou du pavé numérique.
Pour ajouter des destinataires, appuyez sur **Num. suivant**, puis saisissez le numéro de téléphone ou le numéro de raccourci du destinataire, ou parcourez le carnet d'adresses.
Remarque : pour insérer une pause de numérotation dans un numéro de télécopie, appuyez sur . La pause de numérotation apparaît sous forme de virgule dans la zone « Envoyer la télécopie à ». Utilisez cette option si vous devez d'abord composer un numéro de ligne extérieure.
- 5 Appuyez sur **Envoyer par télécopie**.

Envoi d'une télécopie à partir d'un ordinateur

L'envoi d'une télécopie à partir d'un ordinateur vous permet d'envoyer des documents électroniques sans quitter votre bureau. Vous pouvez choisir d'envoyer ou non des documents directement depuis un programme logiciel.

Sous Windows

Remarques :

- pour exécuter cette fonction depuis votre ordinateur, vous devez utiliser le pilote d'impression PostScript de l'imprimante.
 - vérifiez que l'option Télécopie est installée sur le pilote de l'imprimante.
- 1 Lorsqu'un fichier est ouvert, cliquez sur **Fichier > Imprimer**.
 - 2 Cliquez sur **Propriétés, Préférences, Options** ou **Configuration**.
 - 3 Sélectionnez l'onglet **Autres options**, puis cliquez sur **Télécopie**.
 - 4 Sur l'écran Télécopie, saisissez le nom du destinataire et son numéro de télécopie.
 - 5 Cliquez sur **OK**, puis de nouveau sur **OK**.
 - 6 Cliquez sur **OK**.

Sous Mac OS X versions 10.2 et 10.3

- 1 Lorsqu'un document est ouvert, choisissez **Fichier > Imprimer**.
- 2 Dans les options d'impression du menu contextuel, choisissez **Routage du travail**.
- 3 Sélectionnez **Télécopie**, puis entrez les informations de télécopie requises (le nom et le numéro du destinataire de la télécopie, par exemple).
- 4 Cliquez sur **Imprimer**.

Sous Mac OS X version 10.4 (ou ultérieure)

- 1 Lorsqu'un document est ouvert, choisissez **Fichier > Imprimer**.
- 2 Dans le menu contextuel PDF, sélectionnez **Télécopier un PDF**.
- 3 Saisissez le numéro de télécopie dans le champ A et entrez les autres informations requises.
- 4 Cliquez sur **Télécopie**.

Si vous recevez le message d'erreur, « No fax modems were found » (Modem de télécopie introuvable), suivez les consignes ci-dessous pour ajouter votre imprimante en tant que télécopieur :

- a Dans le menu contextuel Imprimante, sélectionnez **Ajouter une imprimante**.
- b Sélectionnez l'imprimante dans la boîte de dialogue qui s'affiche.
- c Dans le menu contextuel Imprimer, choisissez **Sélectionner un pilote à utiliser**.
- d Dans la liste, choisissez le modèle de votre imprimante télécopieur, puis cliquez sur **Ajouter**.

Création de raccourcis

Création d'un raccourci de destination de télécopie à l'aide du serveur Web incorporé

Au lieu de composer tout le numéro de télécopie d'un destinataire sur le panneau de commandes de l'imprimante chaque fois que vous souhaitez envoyer une télécopie, vous pouvez créer une destination de télécopie et y associer un raccourci. Vous pouvez créer un raccourci pour un seul numéro de télécopie ou pour un groupe de numéros de télécopie.

- 1 Saisissez l'adresse IP de l'imprimante dans le champ d'adresse de votre navigateur Web.

Remarque : si vous ne connaissez pas l'adresse IP de l'imprimante, imprimez une page de configuration réseau et identifiez l'adresse IP dans la section TCP/IP.

- 2 Cliquez sur **Paramètres**.
- 3 Cliquez sur **Gérer les raccourcis**.

Remarque : un mot de passe peut vous être demandé. Si vous n'avez pas d'ID utilisateur ni de mot de passe, demandez-en au personnel de l'assistance technique.

- 4 Cliquez sur **Configuration des raccourcis de télécopie**.

- 5 Tapez un nom unique pour le raccourci, puis saisissez le numéro de télécopie.
Pour créer un raccourci regroupant plusieurs numéros, entrez tous les numéros du groupe.
Remarque : séparez chacun d'eux à l'aide d'un point-virgule (;).
- 6 Associez-y un numéro de raccourci.
Si vous entrez un numéro déjà utilisé, vous êtes invité à en sélectionner un autre.
- 7 Cliquez sur **Ajouter**.

Création d'un raccourci de destination de télécopie à l'aide de l'écran tactile

- 1 Chargez un document d'origine face imprimée vers le haut, bord court en premier dans le dispositif d'alimentation automatique (DAA) ou face imprimée vers le bas sur la vitre du scanner.
Remarque : ne chargez pas de cartes postales, de photos, d'images trop petites, de transparents ou de supports trop fins (tels qu'une coupure de magazine) dans le DAA. Placez ces éléments sur la vitre du scanner.
- 2 Si vous chargez un document dans le dispositif d'alimentation automatique, ajustez les guide-papier.
- 3 Sur l'écran d'accueil, appuyez sur **Télécopie**.
- 4 Saisissez le numéro de télécopie.
Pour créer un groupe de numéros de télécopie, appuyez sur **Num. suivant**, puis saisissez le numéro de télécopie suivant.
- 5 Appuyez sur **Enregistrer comme raccourci**.
- 6 Entrez un nom pour le raccourci.
- 7 Appuyez sur **OK**.
- 8 Appuyez sur **Envoyer par télécopie** pour envoyer le document ou sur  pour retourner à l'écran d'accueil.

Modification du raccourci de destination de télécopie à l'aide du serveur Web incorporé

- 1 Saisissez l'adresse IP de l'imprimante dans le champ d'adresse de votre navigateur Web.
Remarque : si vous ne connaissez pas l'adresse IP de l'imprimante, imprimez une page de configuration réseau et identifiez l'adresse IP dans la section TCP/IP.
- 2 Cliquez sur **Paramètres**.
- 3 Cliquez sur **Gérer les raccourcis**.
Remarque : un mot de passe peut vous être demandé. Si vous n'avez ni ID ni de mot de passe, demandez-en au personnel de l'assistance technique.
- 4 Cliquez sur **Configuration des raccourcis de télécopie**.
- 5 Sélectionnez l'élément de la liste, puis mettez-le à jour dans la zone de texte.
- 6 Cliquez sur **Modifier**.

Utilisation des raccourcis et du carnet d'adresses

Utilisation des raccourcis de télécopies

Les raccourcis de télécopies s'apparentent aux numéros de composition abrégée d'un téléphone ou d'un télécopieur. Lors de la création de destinations de télécopies permanentes, vous pouvez assigner des numéros de raccourcis. Les destinations de télécopies permanentes ou numéros de composition abrégée sont créés au niveau du lien Gérer les raccourcis, situé sous Paramètres dans le serveur Web incorporé. Un numéro de raccourci (1-99999) peut contenir un seul ou plusieurs destinataires. En créant une télécopie de groupe dotée d'un numéro de raccourci, vous pouvez facilement et rapidement télécopier des informations de diffusion à l'ensemble d'un groupe.

- 1 Chargez un document d'origine face imprimée vers le haut, bord court en premier dans le dispositif d'alimentation automatique ou face imprimée vers le bas sur la vitre du scanner.

Remarque : ne chargez pas de cartes postales, de photos, d'images trop petites, de transparents, de photos papier ou de supports trop fins (tels qu'une coupure de magazine) dans le dispositif d'alimentation automatique. Placez ces éléments sur la vitre du scanner.

- 2 Si vous chargez un document dans le dispositif d'alimentation automatique, ajustez les guide-papier.

- 3 Appuyez sur  et utilisez le pavé numérique pour saisir le numéro de télécopie.

Utilisation du carnet d'adresses

Remarque : la fonctionnalité du carnet d'adresses est activée s'il comprend au moins une entrée.

- 1 Chargez un document d'origine face imprimée vers le haut, bord court en premier dans le dispositif d'alimentation automatique (DAA) ou face imprimée vers le bas sur la vitre du scanner.

Remarque : ne chargez pas de cartes postales, de photos, d'images trop petites, de transparents ou de supports trop fins (tels qu'une coupure de magazine) dans le DAA. Placez ces éléments sur la vitre du scanner.

- 2 Si vous chargez un document dans le dispositif d'alimentation automatique, ajustez les guide-papier.

- 3 Sur l'écran d'accueil, appuyez sur **Télécopie**.

- 4 Appuyez sur **Rechercher dans le carnet d'adresses**.

- 5 A l'aide du clavier virtuel, tapez le nom ou une partie du nom de la personne dont vous recherchez le numéro de télécopie.

Remarque : n'essayez pas de rechercher plusieurs noms en même temps.

- 6 Appuyez sur **Rechercher**.

- 7 Appuyez sur le nom pour l'ajouter à la liste « Envoyer la télécopie à ».

- 8 Répétez les étapes 4 à 7 pour entrer des adresses supplémentaires.

- 9 Appuyez sur **Envoyer par télécopie**.

Personnalisation des paramètres de télécopie

Modification de la résolution de la télécopie

Le réglage des paramètres de résolution modifie la qualité des télécopies. Les paramètres vont de Standard (vitesse la plus élevée) à Ultra élevée (vitesse la plus faible, qualité la meilleure).

- 1 Chargez un document d'origine face imprimée vers le haut, bord court d'abord dans le dispositif d'alimentation automatique ou face imprimée vers le bas sur la vitre du scanner.

Remarque : ne chargez pas de cartes postales, de photos, d'images trop petites, de transparents, de papier photo ou de supports trop fins (tels qu'une coupure de magazine) dans le dispositif d'alimentation automatique. Placez ces éléments sur la vitre du scanner.

- 2 Si vous chargez un document dans le dispositif d'alimentation automatique, ajustez les guide-papier.
- 3 Sur l'écran d'accueil, appuyez sur **Télécopie**.
- 4 Utilisez le pavé numérique pour entrer le numéro de télécopie.
- 5 Appuyez sur **Options**.
- 6 Dans la zone Résolution, appuyez sur la flèche de gauche ou de droite pour définir la résolution de votre choix.
- 7 Appuyez sur **Envoyer**.

Eclaircir ou obscurcir une télécopie

- 1 Chargez un document d'origine face imprimée vers le haut, bord court d'abord dans le dispositif d'alimentation automatique ou face imprimée vers le bas sur la vitre du scanner.

Remarque : ne chargez pas de cartes postales, de photos, d'images trop petites, de transparents, de papier photo ou de supports trop fins (tels qu'une coupure de magazine) dans le dispositif d'alimentation automatique. Placez ces éléments sur la vitre du scanner.

- 2 Si vous chargez un document dans le dispositif d'alimentation automatique, ajustez les guide-papier.
- 3 Sur l'écran d'accueil, appuyez sur **Télécopie**.
- 4 Utilisez le pavé numérique pour entrer le numéro de télécopie.
- 5 Appuyez sur **Options**.
- 6 Dans la zone Intensité, appuyez sur la flèche de gauche ou de droite pour régler l'intensité des télécopies.
- 7 Appuyez sur **Envoyer**.

Envoi d'une télécopie à une heure planifiée

- 1 Chargez un document d'origine face imprimée vers le haut, bord court d'abord dans le dispositif d'alimentation automatique ou face imprimée vers le bas sur la vitre du scanner.

Remarque : ne chargez pas de cartes postales, de photos, d'images trop petites, de transparents, de papier photo ou de supports trop fins (tels qu'une coupure de magazine) dans le dispositif d'alimentation automatique. Placez ces éléments sur la vitre du scanner.

- 2 Si vous chargez un document dans le dispositif d'alimentation automatique, ajustez les guide-papier.

- 3 Sur l'écran d'accueil, appuyez sur **Télécopie**.
- 4 Entrez le numéro de la télécopie à l'aide des numéros de l'écran tactile ou du pavé numérique.
- 5 Appuyez sur **Options**.
- 6 Appuyez sur **Options avancées**.
- 7 Appuyez sur **Envoi différé**.
Remarque : Si le Mode Télécopie est défini sur Serveur de télécopie, le bouton Envoi différé n'apparaît pas. Les télécopies en attente de transmission sont répertoriées dans la file d'attente des télécopies.
- 8 Appuyez sur la flèche vers la gauche ou vers la droite pour régler l'heure à laquelle la télécopie sera transmise. L'heure avance ou recule par incréments de 30 minutes. Si l'heure en cours est affichée, la flèche vers la gauche n'est pas disponible.
- 9 Appuyez sur **Terminé**.
- 10 Appuyez sur **Envoyer**.
Remarque : Le document est numérisé, puis envoyé par télécopie à l'heure planifiée.

Impression d'une télécopie entrante sur les deux faces du papier (recto verso)

Pour économiser du papier, vous pouvez imprimer toutes les télécopies entrantes en recto verso.

- 1 Sur l'écran d'accueil, touchez **Menus**.
- 2 Appuyez sur **Paramètres**, puis sur **Paramètres de télécopie**.
- 3 Appuyez sur **Configuration télécopie analogique**.
- 4 Appuyez sur **Paramètre de réception de télécopie**.
- 5 Appuyez sur la touche vers le bas jusqu'à ce que **Faces (Recto verso)** s'affiche.
- 6 Appuyez sur la touche vers le haut ou vers le bas jusqu'à ce que **Oui** s'affiche.
- 7 Appuyez sur **Envoyer**.

Affichage d'un journal de télécopie

- 1 Saisissez l'adresse IP de l'imprimante dans le champ d'adresse de votre navigateur Web.
Remarque : si vous ne connaissez pas l'adresse IP de l'imprimante, imprimez une page de configuration réseau et identifiez l'adresse IP dans la section TCP/IP.
- 2 Cliquez sur **Rapports**.
- 3 Cliquez sur **Journal des travaux de télécopies** ou sur **Journal des appels de télécopies**.

Blocage des télécopies non sollicitées (télécopies de publicité, anonymes)

1 Saisissez l'adresse IP de l'imprimante dans le champ d'adresse de votre navigateur Web.

Remarque : si vous ne connaissez pas l'adresse IP de l'imprimante, imprimez une page de configuration réseau et identifiez l'adresse IP dans la section TCP/IP.

2 Cliquez sur **Paramètres**.

3 Cliquez sur **Paramètres de télécopie**.

4 Cliquez sur **Configuration télécopie analogique**.

5 Cliquez sur l'option **Bloquer les télécopies anonymes**.

Cette option bloque toutes les télécopies entrantes ayant un ID appelant privé ou n'ayant pas d'ID de poste.

6 Dans le champ Liste télécopieurs bloqués, saisissez les numéros de téléphone ou les noms de poste de télécopie d'appelants que vous voulez bloquer.

Annulation d'un envoi de télécopie

Annulation d'une télécopie alors que les documents d'origine sont encore en cours de numérisation

- Lorsque vous utilisez le dispositif d'alimentation automatique, appuyez sur **Annuler un travail** lorsque **Numérisation...** apparaît.
- Lorsque vous utilisez la vitre du scanner, appuyez sur **Annuler un travail** lorsque **Numérisation...** ou **Numériser la page suivante / Terminer le travail** apparaît.

Annulation d'une télécopie après que les documents d'origine ont été numérisés en mémoire

1 Sur l'écran d'accueil, appuyez sur **Annuler travaux**.

L'écran Annuler travaux apparaît.

2 Appuyez sur le ou les travaux que vous voulez annuler.

Seuls trois travaux apparaissent à l'écran ; appuyez sur la flèche vers le bas jusqu'à ce que le travail voulu apparaisse, puis appuyez sur le travail à annuler.

3 Appuyez sur **Supprimer les travaux sélectionnés**.

L'écran Suppression des travaux sélectionnés apparaît, les travaux sélectionnés sont supprimés, puis l'écran d'accueil apparaît.

Présentation des options de télécopie

Format d'origine

Cette option ouvre un écran vous permettant de choisir le format souhaité pour les documents à envoyer par télécopie.

- Appuyez sur un bouton de format de papier pour le sélectionner comme valeur du paramètre Format d'origine. L'écran de télécopie apparaît, et votre nouveau paramètre s'affiche.
- Lorsque l'option Format d'origine est définie sur Mixte Lettre/Légal, vous pouvez numériser un document d'origine contenant différents formats de papier.

Contenu

Cette option indique à l'imprimante le type du document d'origine. Les paramètres disponibles sont les suivants : Texte, Texte/Photo et Photographie. Vous pouvez activer ou désactiver la couleur avec n'importe lequel des paramètres de contenu. Le contenu affecte la qualité et la taille de votre numérisation.

- **Texte** : accentue le texte haute résolution, précis et noir sur un arrière-plan vierge et blanc.
- **Texte/Photo** : à utiliser quand les documents d'origine associent du texte et des graphiques ou images.
- **Photographie** : indique au scanner de porter une attention particulière aux graphiques et aux images. Ce paramètre augmente la durée de numérisation, mais permet de mieux reproduire toute la gamme dynamique des tons du document d'origine. La quantité d'informations enregistrées est plus importante.
- **Couleur** : définit le type de numérisation et la sortie de la télécopie. Les documents couleur peuvent être numérisés et envoyés à un télécopieur.

Faces (recto verso)

Cette option indique à l'imprimante si le document d'origine est un document recto (imprimé sur une face) ou recto verso (imprimé sur deux faces). Ainsi, le scanner sait ce qui doit être numérisé pour être inclus dans la télécopie.

Résolution

Cette option augmente la précision avec laquelle le scanner examine le document à envoyer par télécopie. Si vous envoyez une photo, un dessin avec des traits fins ou un document contenant du texte écrit très petit, augmentez la valeur du paramètre Résolution. Ainsi, le temps requis pour la numérisation sera plus élevé et la qualité de la télécopie obtenue meilleure.

- **Standard** : adaptée à la plupart des documents.
- **Elevée** : recommandée pour les documents contenant des petits caractères.
- **Très élevée** : recommandée pour les documents d'origine avec un niveau de détails élevé.
- **Ultra élevée** : recommandée pour les documents comprenant des images ou des photos.

Intensité

Cette option permet de régler l'intensité lumineuse (plus clair ou plus sombre) des télécopies que vous numérisiez par rapport aux documents originaux.

Options avancées

Si vous appuyez sur ce bouton, un écran s'affiche vous permettant de modifier les paramètres Envoi différé, Traitement avancé image, Travail personnalisé, Journal de transmission, Aperçu de la numérisation, Suppression des bords et Intensité.

- **Envoi différé** : vous permet d'envoyer une télécopie à une date ou une heure ultérieure. Après avoir paramétré votre télécopie, appuyez sur **Envoi différé**, entrez la date et l'heure à laquelle vous souhaitez envoyer votre télécopie, puis appuyez sur **Terminé**. Ce paramètre est particulièrement utile pour envoyer des informations à des numéros de télécopie qui ne sont accessibles qu'à certaines heures ou aux heures où les tarifs sont les plus intéressants.

Remarque : si l'imprimante est hors tension au moment où la télécopie différée est programmée pour l'envoi, la télécopie sera envoyée à la mise sous tension de l'imprimante.

- **Traitement avancé image** : ajuste les paramètres Retrait arrière-plan, Détourage couleur, Contraste, Image miroir, Image négative, Détail des ombres, Num. bord à bord, et le paramètre de netteté avant d'envoyer la télécopie.
- **Travail personnalisé** : combine plusieurs travaux de numérisation en un seul travail.
- **Journal de transmission** : imprime le journal de transmission ou le journal des erreurs de transmission.
- **Aperçu de la numérisation** : affiche l'image avant qu'elle soit incluse dans la télécopie. Une fois la première page numérisée, la numérisation s'interrompt et un aperçu de l'image apparaît.
- **Suppression des bords** : supprime les traces ou les informations apparaissant autour des bords d'un document. Vous pouvez choisir de supprimer la même zone autour des quatre côtés du papier, ou choisir un bord spécifique. L'option Suppression des bords supprime tout ce qui se trouve dans la zone sélectionnée, en ne laissant rien dans cette partie de la numérisation.

Amélioration de la qualité de télécopie

Question	Conseil
Quand dois-je utiliser le mode Texte ?	<ul style="list-style-type: none"> • Utilisez le mode Texte lorsque vous souhaitez avant tout préserver le texte et que les images du document sont secondaires. • Le mode Texte est recommandé pour l'envoi de reçus, de formulaires au carbone et de documents qui ne contiennent que du texte ou des illustrations très précises.
Quand dois-je utiliser le mode Texte/Photo ?	<ul style="list-style-type: none"> • Utilisez le mode Texte/Photo pour télécopier un document contenant du texte et des images. • Ce mode est recommandé pour les articles d'une revue, les graphiques et les brochures.
Quand dois-je utiliser le mode Photo ?	Utilisez le mode Photo pour télécopier des photos imprimées sur imprimante laser ou prises d'une revue ou d'un quotidien.

Arrêter et transférer l'envoi de télécopies

Suspension des télécopies

Cette option permet de suspendre l'impression des télécopies reçues jusqu'à ce qu'elles soient libérées pour l'impression. Vous pouvez libérer les télécopies suspendues manuellement ou à une date ou une heure prévues.

- 1 Saisissez l'adresse IP de l'imprimante dans le champ d'adresse de votre navigateur Web.

Remarque : si vous ne connaissez pas l'adresse IP de l'imprimante, imprimez une page de configuration réseau et identifiez l'adresse IP dans la section TCP/IP.

- 2 Cliquez sur **Paramètres**.

- 3 Cliquez sur **Paramètres de télécopie**.

- 4 Cliquez sur **Configuration télécopie analogique**.

- 5 Cliquez sur **Suspendre les télécopies**.

- 6 Dans la case du mot de passe pour l'impression des télécopies, saisissez un mot de passe.

Remarque : cette saisie n'est pas obligatoire dans certains cas.

- 7 Dans le menu Mode Télécopie suspendue, sélectionnez l'une des options suivantes :

- **Hors fonction**
- **Toujours En fonction**
- **Manuel**
- **Programmé**

- 8 Si vous sélectionnez Programmé, suivez les étapes suivantes. Sinon, cliquez sur **Envoyer**.

- a Cliquez sur **Programme de suspension de télécopie**.

- b Dans le menu Action, sélectionnez **Télécopies suspendues**.

- c Dans le menu Heure, sélectionnez l'heure à laquelle vous souhaitez libérer les télécopies suspendues.

- d Dans le menu Jour(s), sélectionnez le jour auquel vous souhaitez libérer les télécopies suspendues.

- e Cliquez sur **Ajouter**.

Transfert d'une télécopie

- 1 Saisissez l'adresse IP de l'imprimante dans le champ d'adresse de votre navigateur Web.

Remarque : si vous ne connaissez pas l'adresse IP de l'imprimante, imprimez une page de configuration réseau et identifiez l'adresse IP dans la section TCP/IP.

- 2 Cliquez sur **Paramètres**.

- 3 Cliquez sur **Paramètres de télécopie**.

- 4 Cliquez sur **Configuration télécopie analogique**.

- 5 Dans le menu Transfert télécopie sous les paramètres de réception de télécopie, sélectionnez l'une des options suivantes :
 - **Imprimer**
 - **Imprimer et transférer**
 - **Transférer**
- 6 Dans le menu Transférer vers, sélectionnez l'une des options suivantes :
- 7 Cliquez dans la zone Raccourci Transférer à, puis entrez le numéro de raccourci vers lequel vous souhaitez transférer la télécopie.

Remarque : le numéro de raccourci doit être valide pour le paramètre sélectionné dans le menu Transférer à.
- 8 Cliquez sur **Envoyer**.

Numérisation vers une adresse FTP

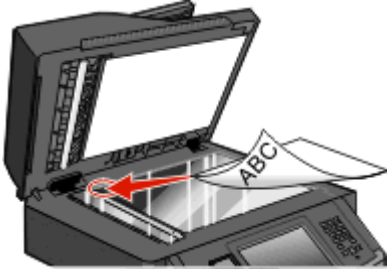
DAA	Vitre du scanner
	
<p>Utilisez le DAA pour les documents de plusieurs pages.</p>	<p>Utilisez la vitre du scanner pour les pages seules, les petits éléments (comme les cartes postales ou les photos), les transparents, le papier photo ou les supports fins (tels que les coupures de magazine).</p>

Le scanner vous permet de numériser directement les documents vers un serveur *FTP (File Transfer Protocol)*. Une seule adresse FTP à la fois peut être envoyée au serveur.

Après que la destination FTP a été configurée par la personne chargée de l'assistance technique, le nom de la destination est disponible en tant que numéro de raccourci ou est répertorié dans une liste en tant que profil en cliquant sur l'icône Travaux suspendus. Une destination FTP peut également être une imprimante PostScript ; par exemple, un document couleur peut être numérisé, puis être envoyé à une imprimante couleur. L'envoi d'un document vers un serveur FTP est similaire à l'envoi d'une télécopie. La différence est que vous envoyez des informations par le biais du réseau et non par votre ligne téléphonique.

Numérisation vers une adresse FTP

Numérisation vers une adresse FTP à l'aide du pavé numérique

- 1 Chargez un document d'origine face imprimée vers le haut, bord court en premier dans le dispositif d'alimentation automatique (DAA) ou face imprimée vers le bas sur la vitre du scanner.

Remarque : ne chargez pas de cartes postales, de photos, d'images trop petites, de transparents, de photos papier ou de supports trop fins (tels qu'une coupure de magazine) dans le DAA. Placez ces éléments sur la vitre du scanner.

- 2 Si vous chargez un document dans le dispositif d'alimentation automatique, ajustez les guide-papier.
- 3 Sur l'écran d'accueil, appuyez sur **FTP**.
- 4 Saisissez l'adresse FTP.
- 5 Appuyez sur **Envoyer**.

Numérisation vers une adresse FTP à l'aide d'un numéro de raccourci

- 1 Chargez un document d'origine face imprimée vers le haut, bord court en premier dans le dispositif d'alimentation automatique ou face imprimée vers le bas sur la vitre du scanner.

Remarque : ne chargez pas de cartes postales, de photos, d'images trop petites, de transparents, de photos papier ou de supports trop fins (tels qu'une coupure de magazine) dans le dispositif d'alimentation automatique. Placez ces éléments sur la vitre du scanner.

- 2 Si vous chargez un document dans le dispositif d'alimentation automatique, ajustez les guide-papier.
- 3 Appuyez sur #, puis saisissez le numéro de raccourci de l'adresse FTP.
- 4 Appuyez sur **Envoyer**.

Numérisation vers une adresse FTP à l'aide du carnet d'adresses

- 1 Chargez un document original face imprimée vers le haut, bord court d'abord dans le dispositif d'alimentation automatique ou face imprimée vers le bas sur la vitre du scanner.

Remarque : ne chargez pas de cartes postales, de photos, d'images trop petites, de transparents ou de supports trop fins (tel qu'une coupure de magazine) dans le dispositif d'alimentation automatique. Placez ces éléments sur la vitre du scanner.

- 2 Si vous chargez un document dans le dispositif d'alimentation automatique, ajustez les guide-papier.
- 3 Sur l'écran d'accueil, appuyez sur **FTP**.
- 4 Appuyez sur **Rechercher dans le carnet d'adresses**.
- 5 Saisissez le nom ou une partie du nom que vous recherchez, puis appuyez sur **Rechercher**.
- 6 Appuyez sur le nom que vous souhaitez ajouter au champ « A : ».
- 7 Appuyez sur **Envoyer**.

Création de raccourcis

Plutôt que de saisir l'adresse complète du site FTP sur le pavé numérique dès que vous souhaitez envoyer un document sur le site FTP, vous pouvez créer une destination permanente vers le site FTP et lui attribuer un numéro de raccourci. Vous pouvez créer des numéros de raccourci de deux manières différentes : à l'aide d'un ordinateur ou à l'aide de l'écran tactile de l'imprimante.

Création d'un raccourci FTP à l'aide du serveur Web incorporé

- 1 Saisissez l'adresse IP de l'imprimante dans le champ d'adresse de votre navigateur Web.

Remarque : si vous ne connaissez pas l'adresse IP de l'imprimante, imprimez une page de configuration réseau et identifiez l'adresse IP dans la section TCP/IP.

- 2 Cliquez sur **Paramètres**.
- 3 Dans Autres paramètres, cliquez sur **Gérer les raccourcis**.

Remarque : un mot de passe peut vous être demandé. Si vous n'avez ni ID ni de mot de passe, demandez-en au personnel de l'assistance technique.

- 4 Cliquez sur **Configuration des raccourcis FTP**.
- 5 Entrez les renseignements appropriés dans les champs prévus.
- 6 Entrez un numéro de raccourci.
- 7 Cliquez sur **Ajouter**.

Création d'un raccourci FTP sur l'écran tactile

- 1 Sur l'écran d'accueil, appuyez sur **FTP**.
- 2 Tapez l'adresse du site FTP.
- 3 Appuyez sur **Enregistrer comme raccourci**.
- 4 Entrez un nom pour le raccourci.
- 5 Appuyez sur **Entrer**.
- 6 Assurez-vous que le nom et le numéro du raccourci sont corrects, puis appuyez sur **OK**. Si le nom ou le numéro est incorrect, appuyez sur **Annuler**, puis entrez à nouveau l'information.
Si vous entrez un numéro déjà utilisé, vous êtes invité à en sélectionner un autre.
- 7 Appuyez sur **Envoyer** pour lancer la numérisation ou sur  pour retourner à l'écran d'accueil.

Présentation des options FTP

Format d'origine

Cette option ouvre un écran vous permettant de choisir le format souhaité pour les documents à copier.

- Appuyez sur un bouton de format de papier pour le sélectionner comme valeur du paramètre Format d'origine. L'écran FTP apparaît, et votre nouveau paramètre s'affiche.
- Lorsque l'option « Format d'origine » est définie sur Mixte Lettre/Légal, vous pouvez numériser un document d'origine contenant différents formats de papier.

Faces (recto verso)

Cette option indique à l'imprimante si le document d'origine est recto (imprimé sur une seule face) ou recto verso (imprimé sur les deux faces). Ceci permet au scanner de savoir ce qui doit être numérisé pour inclusion dans le document.

Orientation

Cette option indique à l'imprimante l'orientation du document d'origine (Portrait ou Paysage), puis modifie les paramètres relatifs aux faces et aux bords pour qu'ils correspondent à l'orientation de ce document.

Reliure

Indique à l'imprimante si le document d'origine est relié le long du bord long ou du bord court.

Résolution

Cette option permet de régler la qualité d'impression de votre fichier. Le fait d'élever la résolution graphique augmente la taille du fichier et le temps requis pour la numérisation du document original. Pour réduire la taille du fichier, vous pouvez diminuer la résolution graphique.

Envoyer en tant que

Cette option définit le format de sortie (PDF, TIFF, JPEG ou XPS) de l'image numérisée.

- **PDF** : crée un seul fichier de plusieurs pages, lisible par Adobe Acrobat Reader. Adobe Reader est fourni gratuitement par Adobe sur le site Web www.adobe.com.
- **PDF sécurisé** : crée un PDF crypté qui protège le contenu du fichier contre toute tentative d'accès non autorisé.
- **TIFF** : crée plusieurs fichiers ou un seul. Si l'option TIFF multipage est désactivée dans le menu Paramètres du serveur Web incorporé, TIFF enregistre une page par fichier. La taille de fichier est généralement supérieure à celle d'un JPEG équivalent.
- **JPEG** : crée et joint un fichier distinct pour chaque page de votre document d'origine. Il est lisible par la plupart des navigateurs Web et des programmes graphiques.
- **XPS** : crée un seul fichier XPS de plusieurs pages, lisible par une visionneuse ouvrant le document dans une fenêtre Internet Explorer et par .Net Framework, ou en téléchargeant une autre visionneuse autonome.

Contenu

Cette option indique à l'imprimante le type du document original. Sélectionnez Texte, Texte/Photo ou Photo. Vous pouvez activer ou désactiver la couleur avec n'importe quelle sélection de contenu. Le contenu affecte la qualité et la taille de votre fichier FTP.

- **Texte** : accentue le texte haute résolution, précis, noir sur un arrière-plan vierge et blanc
- **Texte/Photo** : à utiliser quand les documents originaux associent du texte et des graphiques ou images
- **Photographie** : indique au scanner de porter une attention particulière aux graphiques et aux images. Ce paramètre rallonge la durée de numérisation, mais permet de mieux reproduire toute la gamme dynamique des tons du document original. Le nombre d'informations enregistrées est plus important.
- **Couleur** : définit le type de numérisation et de sortie pour le fichier FTP. Vous pouvez numériser des documents en couleur et les envoyer sur un site FTP, vers un ordinateur, une adresse électronique ou une imprimante.

Options avancées

Lorsque vous appuyez sur ce bouton, un écran s'affiche vous permettant de modifier les paramètres suivants :

- **Traitement avancé image** : règle les paramètres Retrait arrière-plan, Contraste, Détail des ombres et Image miroir avant que vous ne procédiez à la numérisation d'un document.
- **Travail personnalisé (Version du travail)** : combine plusieurs travaux de numérisation en un seul travail.
- **Journal de transmission** : imprime le journal de transmission ou le journal des erreurs de transmission.
- **Aperçu de la numérisation** : affiche la première page de l'image avant qu'elle soit incluse dans l'e-mail. Une fois la première page numérisée, la numérisation s'interrompt et un aperçu apparaît.

- **Suppression des bords** : supprime les traces ou les informations apparaissant autour des bords d'un document. Vous pouvez choisir de supprimer la même zone autour des quatre côtés du papier, ou choisir un bord spécifique. L'option Suppression des bords supprime tout ce qui se trouve dans la zone sélectionnée, en ne laissant rien dans cette partie de la numérisation.
- **Intensité** : règle le niveau de clarté ou d'obscurité final des documents numérisés.

Amélioration de la qualité du FTP

Question	Conseil
Quand dois-je utiliser le mode Texte ?	<ul style="list-style-type: none">• Utilisez le mode Texte lorsque vous souhaitez avant tout préserver le texte lors de l'envoi de votre document vers un site FTP et que les images du document sont secondaires.• Le mode Texte est recommandé pour les reçus, les formulaires au carbone et les documents qui ne contiennent que du texte ou des illustrations très précises.
Quand dois-je utiliser le mode Texte/Photo ?	<ul style="list-style-type: none">• Utilisez le mode Texte/Photo pour envoyer un document contenant et du texte et des images vers un site FTP.• Ce mode est recommandé pour les articles d'une revue, les graphiques et les brochures.
Quand dois-je utiliser le mode Photo ?	Utilisez le mode Photo lorsque l'original contient principalement des photos imprimées sur imprimante laser ou prises d'une revue ou d'un quotidien.

Numérisation vers un ordinateur ou un lecteur Flash

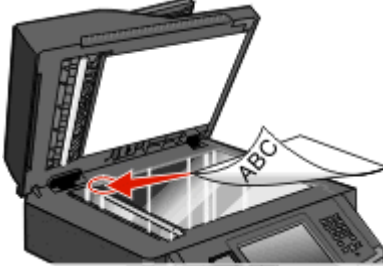
DAA	Vitre du scanner
	
<p>Utilisez le DAA pour les documents de plusieurs pages.</p>	<p>Utilisez la vitre du scanner pour les pages seules, les petits éléments (comme les cartes postales ou les photos), les transparents, le papier photo ou les supports fins (tels que les coupures de magazine).</p>

Le scanner vous permet de numériser des documents directement vers un ordinateur ou un lecteur Flash. L'ordinateur ne doit pas être obligatoirement connecté à l'imprimante pour que vous puissiez recevoir des images numérisées sur votre ordinateur. Vous pouvez renumériser vers l'ordinateur en créant un profil de numérisation et en téléchargeant ensuite le profil sur l'imprimante.

Numérisation vers un ordinateur

- 1 Saisissez l'adresse IP de l'imprimante dans le champ d'adresse de votre navigateur Web.

Remarque : si vous ne connaissez pas l'adresse IP de l'imprimante, imprimez une page de configuration réseau et identifiez l'adresse IP dans la section TCP/IP.

- 2 Cliquez sur **Profil de numérisation**.

- 3 Cliquez sur **Créer un profil de numérisation**.

Remarque : une application java doit être installée sur votre ordinateur pour créer un profil de numérisation.

- 4 Sélectionnez vos paramètres de numérisation, puis cliquez sur **Suivant**.

- 5 Sélectionnez un emplacement sur votre ordinateur vers lequel vous souhaitez enregistrer le fichier numérisé de sortie.

- 6 Entrez un nom de numérisation.

Le nom de numérisation est le nom qui apparaît à l'écran dans la liste des profils de numérisation.

- 7 Cliquez sur **Envoyer**.

- 8 Passez en revue les instructions de l'écran de profil de numérisation.

Un numéro de raccourci a été automatiquement attribué lorsque vous avez cliqué sur Envoyer. Utilisez ce numéro de raccourci lorsque vous êtes prêt à numériser vos documents.

- 9** Chargez un document d'origine face imprimée vers le haut, bord court en premier dans le dispositif d'alimentation automatique (DAA) ou face imprimée vers le bas sur la vitre du scanner.
- Remarque** : ne chargez pas de cartes postales, de photos, d'images trop petites, de transparents ou de supports trop fins (tels qu'une coupure de magazine) dans le DAA. Placez ces éléments sur la vitre du scanner.
- 10** Si vous chargez un document dans le dispositif d'alimentation automatique, ajustez les guide-papier.
- 11** Appuyez sur , puis composez le numéro de raccourci à l'aide du pavé numérique. Vous pouvez également appuyer sur **Travaux suspendus** sur l'écran d'accueil, puis sur **Profils**.
- 12** Une fois que vous avez entré le numéro de raccourci, le scanner numérise et envoie le document dans le répertoire ou vers le programme que vous avez spécifié. Si vous avez appuyé sur **Profils** sur l'écran d'accueil, cherchez votre raccourci dans la liste.
- 13** Appuyez sur **Terminer le travail**.
- 14** Retournez à l'ordinateur pour voir le fichier.
- Le fichier de sortie est enregistré dans l'emplacement que vous avez indiqué ou il est ouvert avec le programme que vous avez spécifié.

Numérisation vers un lecteur Flash

- 1** Chargez un document d'origine face imprimée vers le haut, bord court en premier dans le dispositif d'alimentation automatique (DAA) ou face imprimée vers le bas sur la vitre du scanner.
- Remarque** : ne chargez pas de cartes postales, de photos, d'images trop petites, de transparents ou de supports trop fins (tels qu'une coupure de magazine) dans le DAA. Placez ces éléments sur la vitre du scanner.
- 2** Si vous chargez un document dans le dispositif d'alimentation automatique, ajustez les guide-papier.
- 3** Insérez le lecteur Flash dans le port USB qui se trouve sur la face avant de l'imprimante.
- 4** Appuyez sur **Numériser vers le lecteur USB**.
- 5** Sélectionnez le format et le fichier à numériser.
- 6** Appuyez sur **Numériser**.

Présentation des options du profil de numérisation

Configuration rapide

Cette option vous permet de sélectionner des formats prédéfinis ou de personnaliser les paramètres de numérisation. Vous pouvez sélectionner un des paramètres suivants :

Personnalisé	Photo - JPEG couleur
Texte - PDF NB	Photo - TIFF couleur
Texte - TIFF NB	Texte/Photo - PDF NB Texte/Photo - PDF couleur

Pour personnaliser les paramètres de numérisation, depuis le menu de configuration rapide, sélectionnez **Personnalisé**. Modifiez ensuite les paramètres de numérisation selon les besoins.

Type de format

Cette option définit le format de sortie (PDF, TIFF, JPEG, PDF sécurisé ou XPS) de l'image numérisée.

- **PDF** : crée un seul fichier de plusieurs pages, lisible par Adobe Acrobat Reader. Adobe Reader est fourni gratuitement par Adobe sur le site Web www.adobe.com.
- **JPEG** : crée et joint un fichier distinct pour chaque page de votre document d'origine. Il est lisible par la plupart des navigateurs Web et des programmes graphiques.
- **TIFF** : crée plusieurs fichiers ou un seul. Si l'option TIFF multipage est désactivée dans le menu Paramètres du serveur Web incorporé, TIFF enregistre une page par fichier. La taille de fichier est généralement supérieure à celle d'un JPEG équivalent.
- **PDF sécurisé** : crée un PDF crypté qui protège le contenu du fichier contre toute tentative d'accès non autorisé.
- **XPS** : crée un seul fichier XPS de plusieurs pages, lisible par une visionneuse ouvrant le document dans une fenêtre Internet Explorer et par .Net Framework, ou en téléchargeant une autre visionneuse autonome.

Compression

Cette option permet de définir le format (Zlib, JPEG ou Aucun) utilisé pour la compression du fichier de sortie numérisé.

Contenu par défaut

Cette option indique à l'imprimante le type du document d'origine. Choisissez entre Texte, Texte/Photo ou Photo. Le choix du contenu par défaut a une influence sur la qualité et la taille du fichier numérisé.

Texte : accentue le texte haute résolution, précis et noir sur un arrière-plan vierge et blanc.

Texte/Photo : à utiliser quand les documents d'origine associent du texte et des graphiques ou images.

Photo : indique au scanner de porter une attention particulière aux graphiques et aux images. Ce paramètre augmente la durée de numérisation, mais permet de mieux reproduire toute la gamme dynamique des tons du document d'origine. La quantité d'informations enregistrées est plus importante.

Couleur

Cette option indique à l'imprimante la couleur des documents d'origine. Vous pouvez sélectionner Gris, NB (Noir et Blanc) ou Couleur.

Format d'origine

Cette option définit la taille des documents à numériser. Lorsque l'option Format d'origine est définie sur Tailles composées, vous pouvez numériser un document d'origine contenant des formats de papier composés (pages au format Lettre et Légal).

Orientation

Cette option indique à l'imprimante l'orientation du document d'origine (Portrait ou Paysage), puis modifie les paramètres relatifs aux faces et aux bords pour qu'ils correspondent à l'orientation de ce document.

Faces (recto verso)

Cette option indique à l'imprimante si le document d'origine est recto (imprimé sur une seule face) ou recto verso (imprimé sur les deux faces). Ceci permet au scanner de savoir ce qui doit être numérisé pour inclusion dans le document.

Qualité JPEG

Cette option permet de régler le degré de compression des documents JPEG numérisés par rapport au document d'origine.

Intensité

Cette option permet de régler l'intensité lumineuse (plus clair ou plus sombre) des documents que vous numérisez par rapport aux documents originaux.

Résolution

Cette option permet de régler la qualité d'impression de votre fichier. Le fait d'augmenter la résolution d'image augmente la taille du fichier ainsi que le temps requis pour la numérisation du document d'origine. Pour réduire la taille du fichier, vous pouvez diminuer la résolution graphique.

Traitement avancé image

- **Retrait arrière-plan** : permet d'ajuster la partie blanche de l'impression.
- **Contraste** : permet de régler le contraste du résultat.
- **Détail des ombres** : permet de régler le détail visible dans les ombres.
- **Précision** : permet de régler la précision du résultat.
- **Suppression de la couleur** : permet de supprimer la couleur d'un document, pour améliorer les fonctionnalités de reconnaissance optique des caractères.
- **Numérisation bord à bord** : permet de numériser bord à bord.
- **Image miroir** : permet la numérisation d'une image miroir.
- **Image négative** : permet la numérisation d'une image négative.
- **Qualité JPEG** : permet de sélectionner la qualité JPEG.

Amélioration de la qualité de numérisation

Question	Conseil
Quand dois-je utiliser le mode Texte ?	<ul style="list-style-type: none"> • Utilisez le mode Texte lorsque vous souhaitez avant tout préserver le texte et que les images du document sont secondaires. • Le mode Texte est recommandé pour les reçus, les formulaires au carbone et les documents qui ne contiennent que du texte ou des illustrations très précises.
Quand dois-je utiliser le mode Texte/Photo ?	<ul style="list-style-type: none"> • Utilisez le mode Texte/Photo pour numériser un document contenant du texte et des images. • Ce mode est recommandé pour les articles d'une revue, les graphiques et les brochures.

Question	Conseil
Quand dois-je utiliser le mode Photo ?	Utilisez le mode Photo pour numériser des photos imprimées sur imprimante laser ou prises d'une revue ou d'un quotidien.

Présentation des menus de l'imprimante

Liste des menus

Plusieurs menus sont disponibles pour simplifier la modification des paramètres de l'imprimante. Pour accéder aux menus, appuyez sur  sur l'écran d'accueil.

Menu Papier

alimentation par défaut
Format/Type papier
Configurer MF
Changer format
Texture du papier
Grammage du papier
Chargement du papier
types personnalisés
Noms personnalisés
Formats de numérisation personnalisés
Noms de réceptacles personnalisés
Configuration générale

Rapports

Page des paramètres de menus
Statistiques du périphérique
Page de configuration du réseau
Page de configuration du réseau <x>
Liste de raccourcis
Journal des travaux de télécopie
Journal des appels de télécopie
Raccourcis de copie
Raccourcis des courriers électroniques
Raccourcis des télécopies
Raccourcis FTP
Liste des profils
Page de configuration NetWare
Imprimer polices
Imprimer répertoire¹
Rapport d'inventaire

Réseau/Ports

NIC actif
Réseau standard²
Menu USB standard³
Menu parallèle
Configuration SMTP

¹ S'affiche uniquement si un lecteur flash est installé.

² En fonction de la configuration de l'imprimante, cette option de menu est Réseau standard ou Réseau <x>.

³ Ce menu apparaît uniquement si un port USB standard est pris en charge.

Sécurité

Divers paramètres de sécurité
Impression confidentielle
Journal d'audit de sécurité
Définir la date/l'heure

Paramètres

Paramètres généraux
Paramètres de copie
Paramètres de télécopie
Paramètres de messagerie
Paramètres FTP
Menu Lecteur Flash
Paramètres d'impression

Aide

Imprimer tout
Qualité impr.
Guide des supports
Défauts d'impression
Affichage des menus
Guide d'information
Guide raccordement
Guide de transport

Menu Papier

Menu Alimentation par défaut

Option de menu	Description
Alimentation par défaut Tiroir <x> Chargeur MF Chargeur d'enveloppes Manuel papier Chargeur d'enveloppes manuel	Indique l'alimentation papier par défaut pour tous les travaux d'impression. Remarques : <ul style="list-style-type: none"> • Le tiroir 1 (tiroir standard) correspond au paramètre usine. • Seules les sources d'alimentation papier sont affichées en tant que paramètre du menu. • Une source d'alimentation papier sélectionnée par un travail d'impression a la priorité sur le paramètre par défaut en ce qui concerne la durée du travail d'impression. • Si vous avez chargé les mêmes formats et types de papier dans deux tiroirs et si les paramètres Format de papier et Type de papier correspondent, les tiroirs sont automatiquement liés. Lorsqu'un tiroir est vide, le papier de l'autre tiroir lié est utilisé pour l'impression. • Dans le menu Papier, Configurer MF doit être défini sur Cassette pour que le chargeur MF s'affiche en tant que paramètre du menu.

Menu Format/Type papier

Configurer MF, menu

Option de menu	Description
Configurer MF Cassette Manuel	Détermine quand l'imprimante sélectionne le papier chargé dans le chargeur multifonction. Remarques : <ul style="list-style-type: none"> • Cassette correspond au paramètre usine. • Le paramètre Cassette permet de configurer le chargeur multifonction en tant qu'emplacement d'alimentation automatique. • Lorsque l'option Manuelle est sélectionnée, le chargeur multifonction peut être utilisé uniquement pour les travaux d'impression manuels.

Menu Changer format

Option de menu	Description
Changer format Hors fonction A5/Statement A4/Lettre US Liste complète	Utilise le format spécifié à la place du format demandé si celui-ci n'est pas disponible. Remarques : <ul style="list-style-type: none"> • Liste complète est le paramètre par défaut. Tous les changements possibles sont autorisés. • Hors fonction indique qu'aucun changement de format n'est autorisé. • Si vous définissez un format de remplacement, aucun message Changer papier ne s'affiche pendant l'impression.

Texture du papier, menu

Option de menu	Description
Texture normale Lisse Normal Grenée	Indique la texture relative du papier chargé dans un tiroir donné. Remarque : Normale correspond au paramètre usine.
Texture bristol Lisse Normal Grenée	Indique la texture relative du bristol chargé dans un tiroir donné. Remarques : <ul style="list-style-type: none"> • Normale correspond au paramètre usine. • les paramètres s'affichent uniquement si le format bristol est pris en charge.
Texture transparent Lisse Normal Grenée	Indique la texture relative des transparents chargés dans un tiroir donné. Remarque : Normale correspond au paramètre usine.
Text. papier recyclé Lisse Normal Grenée	Indique la texture relative du papier recyclé chargé dans un tiroir donné. Remarque : Normale correspond au paramètre usine.
Texture étiquettes Lisse Normal Grenée	Indique la texture relative des étiquettes chargées dans un tiroir donné. Remarque : Normale correspond au paramètre usine.
Texture papier qualité Lisse Normal Grenée	Indique la texture relative du papier chargé dans un tiroir donné. Remarque : Grenée correspond au paramètre usine.
Texture enveloppe Lisse Normal Grenée	Indique la texture relative des enveloppes chargées dans un tiroir donné. Remarque : Normale correspond au paramètre usine.
Texture enveloppe grenée Lisse Normal Grenée	Indique la texture relative des enveloppes grenées chargées dans un tiroir donné. Remarque : Grenée correspond au paramètre usine.
Texture papier en-tête Lisse Normal Grenée	Indique la texture relative du papier chargé dans un tiroir donné. Remarque : Normale correspond au paramètre usine.
Texture préimprimés Lisse Normal Grenée	Indique la texture relative du papier chargé dans un tiroir donné. Remarque : Normale correspond au paramètre usine.

Option de menu	Description
Texture papier couleur Lisse Normal Grenée	Indique la texture relative du papier chargé dans un tiroir donné. Remarque : Normale correspond au paramètre usine.
Texture légère Lisse Normal Grenée	Indique la texture relative du papier chargé dans un tiroir donné. Remarque : Normale correspond au paramètre usine.
Texture lourde Lisse Normal Grenée	Indique la texture relative du papier chargé dans un tiroir donné. Remarque : Normale correspond au paramètre usine.
Texture grenée Lisse Normal Grenée	Indique la texture relative du papier chargé dans un tiroir donné. Remarque : Grenée correspond au paramètre usine.
Texture perso <x> Lisse Normal Grenée	Indique la texture relative du papier personnalisé chargé dans un tiroir donné. Remarque : Normale correspond au paramètre usine.

Menu Grammage du papier

Option de menu	Description
Grammage normal Voyant Normal Lourd	Indique le grammage relatif du papier chargé dans un tiroir donné. Remarque : Normale correspond au paramètre usine.
Grammage bristol Voyant Normal Lourd	Indique le grammage relatif du bristol chargé dans un tiroir donné. Remarque : Normale correspond au paramètre usine.
Grammage transparent Voyant Normal Lourd	Indique le grammage relatif du papier chargé dans un tiroir donné. Remarque : Normale correspond au paramètre usine.
Gram papier recyclé Voyant Normal Lourd	Indique le grammage relatif du papier recyclé chargé dans un tiroir donné. Remarque : Normale correspond au paramètre usine.
Grammage étiquettes Voyant Normal Lourd	Indique le grammage relatif des étiquettes chargées dans un tiroir donné. Remarque : Normale correspond au paramètre usine.

Option de menu	Description
Grammage qualité Voyant Normal Lourd	Indique le grammage relatif du papier chargé dans un tiroir donné. Remarque : Normale correspond au paramètre usine.
Grammage enveloppe Voyant Normal Lourd	Indique le grammage relatif des enveloppes chargées dans un tiroir donné. Remarque : Normale correspond au paramètre usine.
Grammage enveloppe grenée Voyant Normal Lourd	Indique le grammage relatif des enveloppes grenées chargées dans un tiroir donné. Remarque : Normale correspond au paramètre usine.
Grammage en-tête Voyant Normal Lourd	Indique le grammage relatif du papier chargé dans un tiroir donné. Remarque : Normale correspond au paramètre usine.
Grammage préimprimés Voyant Normal Lourd	Indique le grammage relatif du papier chargé dans un tiroir donné. Remarque : Normale correspond au paramètre usine.
Grammage couleur Voyant Normal Lourd	Indique le grammage relatif du papier chargé dans un tiroir donné. Remarque : Normale correspond au paramètre usine.
Grammage léger Voyant	Indique le grammage relatif du papier chargé dans un tiroir donné.
Grammage lourd Lourd	Indique le grammage relatif du papier chargé dans un tiroir donné.
Grammage chiffon/grené Voyant Normal Lourd	Indique le grammage relatif du papier chargé dans un tiroir donné. Remarque : Normale correspond au paramètre usine.
Perso <x> Voyant Normal Lourd	Indique le grammage relatif du papier personnalisé chargé dans un tiroir donné. Remarques : <ul style="list-style-type: none"> • Normale correspond au paramètre usine. • Les paramètres s'affichent uniquement si le type personnalisé est pris en charge.

Menu Chargement du papier

Option de menu	Description
Chargt papier recyclé Recto verso Désactivé	Définit si les impressions en recto verso s'appliquent à tous les travaux d'impression qui indiquent le papier recyclé comme le type de papier Remarque : Désactivé correspond au paramètre usine.
Chargement étiquettes Recto verso Désactivé	Définit si les impressions en recto verso s'appliquent à tous les travaux d'impression qui indiquent les étiquettes comme le type de papier Remarque : Désactivé correspond au paramètre usine.
Chargement qualité Recto verso Désactivé	Définit si les impressions en recto verso s'appliquent à tous les travaux d'impression qui indiquent le papier qualité comme le type de papier Remarque : Désactivé correspond au paramètre usine.
Chargement en-tête Recto verso Désactivé	Définit si les impressions en recto verso s'appliquent à tous les travaux d'impression qui indiquent le papier à en-tête comme le type de papier Remarque : Désactivé correspond au paramètre usine.
Chargement préimprimés Recto verso Désactivé	Définit si les impressions en recto verso s'appliquent à tous les travaux d'impression qui indiquent le préimprimé comme le type de papier Remarque : Désactivé correspond au paramètre usine.
Chargement couleur Recto verso Désactivé	Définit si les impressions en recto verso s'appliquent à tous les travaux d'impression qui indiquent le papier couleur comme le type de papier Remarque : Désactivé correspond au paramètre usine.
Chargement léger Recto verso Désactivé	Définit si les impressions en recto verso s'appliquent à tous les travaux d'impression qui indiquent le papier léger comme le type de papier Remarque : Désactivé correspond au paramètre usine.
Chargement lourd Recto verso Désactivé	Définit si les impressions en recto verso s'appliquent à tous les travaux d'impression qui indiquent le papier lourd comme le type de papier Remarque : Désactivé correspond au paramètre usine.
Chargement perso <x> Recto verso Désactivé	Définit si les impressions en recto verso s'appliquent à tous les travaux d'impression qui indiquent le papier Perso <x> comme le type de papier Remarques : <ul style="list-style-type: none"> • Désactivé correspond au paramètre usine. • Chargement perso <x> est disponible uniquement si le type personnalisé est pris en charge.
Remarques : <ul style="list-style-type: none"> • Recto verso définit par défaut l'impression recto verso de tous les travaux d'impression à moins qu'une impression simple soit sélectionnée à partir des Propriétés de l'imprimante (Windows) ou de la boîte de dialogue Imprimer (Macintosh). • Si Recto verso est sélectionné, tous les travaux d'impression sont envoyés par le dispositif recto verso, y compris les impressions simples. 	

Types personnalisés, menu

Option de menu	Description
Type perso <x> Papier Bristol Transparent Etiquettes Enveloppe Chiffon/grené	Associe un type de papier ou de support spécial à un nom Type perso <x> correspondant au paramètre usine ou à un nom personnalisé créé par un serveur Web incorporé ou MarkVision™ Professionnel. Ce nom défini par l'utilisateur s'affiche à la place de Type perso <x> . Remarques : <ul style="list-style-type: none"> • Papier correspond au paramètre usine pour le Type perso. • Pour imprimer à partir de cette source, le type de papier personnalisé doit être pris en charge par le tiroir sélectionné ou le chargeur.
Recyclé Papier Bristol Transparent Etiquettes Enveloppe	Spécifie un type de papier quand le paramètre Recyclé est sélectionné dans d'autres menus Remarques : <ul style="list-style-type: none"> • Papier correspond au paramètre usine. • Pour imprimer à partir de cette source, le type Recyclé doit être pris en charge par le tiroir sélectionné ou le chargeur.

Noms personnalisés, menu

Option de menu	Définition
Nom personnalisé <x> <aucun>	Sélectionner un nom personnalisé pour un type de papier. Ce nom remplace un nom Type perso <x> dans les menus de l'imprimante.

Menu Formats de numérisation personnalisés

Option de menu	Description
Format de numérisation personnalisé <x> Nom de format de numérisation Largeur 3 – 14,17 pouces (76 – 360 mm) Hauteur 3 – 14,17 pouces (76 – 360 mm) Orientation Paysage Portrait 2 numérisations par face Désactivé Activé	Spécifie un nom de format de numérisation personnalisé et les options. Ce nom remplace un nom Format de numérisation personnalisé <x> dans les menus de l'imprimante. Remarques : <ul style="list-style-type: none"> • La valeur 8,5 pouces correspond au réglage par défaut de la largeur pour les Etats-Unis. La valeur 216 millimètres correspond au réglage international par défaut de la largeur. • La valeur 14 pouces correspond au réglage par défaut de la hauteur pour les Etats-Unis. La valeur 356 millimètres correspond au réglage international par défaut de la hauteur. • Paysage correspond au paramètre usine pour l'orientation. • Désactivé correspond au paramètre usine pour l'option 2 numérisations par face. • La valeur Utilisateur par défaut correspond au paramètre usine par défaut pour l'option Forcer rouleau de saisie DAA.

Menu Configuration générale

Ces options permettent de définir la hauteur, la largeur et le sens d'alimentation du format de papier Universel. Le paramètre Format papier Universel correspond à un format de papier défini par l'utilisateur. Ce paramètre est répertorié avec les autres paramètres de format de papier et inclut les options similaires, telles que l'impression recto verso et l'impression de plusieurs pages sur une seule feuille.

Option de menu	Description
Unités de mesure Pouces Millimètres	Indique l'unité de mesure. Remarques : <ul style="list-style-type: none"> • L'unité par défaut pour les Etats-Unis est le pouce. • L'unité internationale par défaut est le millimètre.
Largeur portrait 3 – 14 pouces 76 – 360 mm	Définit la largeur portrait. Remarques : <ul style="list-style-type: none"> • Si la valeur dépasse la largeur maximum, l'imprimante utilise la valeur maximum autorisée. • La valeur 8,5 pouces correspond au paramètre usine pour les Etats-Unis. La hauteur en pouces peut être modifiée par incrément de 0,01 pouce. • La valeur 216 mm correspond au paramètre usine utilisé à l'international. La hauteur en millimètres peut être modifiée par incrément de 1 mm.
Hauteur portrait 3 – 14 pouces 76 – 360 mm	Définit la hauteur portrait. Remarques : <ul style="list-style-type: none"> • Si la valeur dépasse la hauteur maximum, l'imprimante utilise la valeur maximum autorisée. • La valeur 14 pouces correspond au paramètre usine pour les Etats-Unis. La hauteur en pouces peut être modifiée par incrément de 0,01 pouce. • La valeur 356 mm correspond au paramètre usine utilisé à l'international. La hauteur en millimètres peut être modifiée par incrément de 1 mm.
Sens d'alimentation Bord court Bord long	Indique le sens d'alimentation si le papier peut être chargé dans les deux sens. Remarques : <ul style="list-style-type: none"> • Bord court correspond au paramètre par défaut. • Bord long est affiché uniquement si le bord le plus long est plus court que la largeur maximum du tiroir.

Menu Rapports

Remarque : Lorsque vous sélectionnez une option dans le Menu Rapports, le rapport indiqué est imprimé.

Option de menu	Description
Page des paramètres de menus	Imprime un rapport contenant des informations sur le papier chargé dans les tiroirs, la mémoire installée, le nombre total de pages, les alertes, les délais, la langue du panneau de commandes, l'adresse TCP/IP, l'état des fournitures, l'état de la connexion réseau, ainsi que d'autres informations.
Statistiques du périphérique	Imprime un rapport contenant les statistiques de l'imprimante, notamment des informations sur les fournitures et sur les pages imprimées.

Option de menu	Description
Page de configuration du réseau	<p>Imprime un rapport contenant des informations utiles sur les paramètres de l'imprimante réseau telles que l'adresse TCP/IP.</p> <p>Remarque : Cette option est disponible uniquement pour les imprimantes réseau et les imprimantes connectées à des serveurs d'impression.</p>
Page de configuration du réseau <x>	<p>Imprime un rapport contenant des informations utiles sur les paramètres de l'imprimante réseau telles que l'adresse TCP/IP.</p> <p>Remarques :</p> <ul style="list-style-type: none"> • Cette option est disponible uniquement si plusieurs options réseau sont installées. • Cette option est disponible uniquement pour les imprimantes réseau et les imprimantes connectées à des serveurs d'impression.
Liste de raccourcis	Imprime un rapport contenant des informations sur les raccourcis configurés.
Journal des travaux de télécopie	Imprime un rapport contenant des informations sur les 200 dernières télécopies traitées.
Journal des appels de télécopie	Imprime un rapport contenant des informations sur les 100 derniers appels tentés, reçus et bloqués.
Raccourcis de copie	Imprime un rapport contenant des informations sur les raccourcis de copie.
Raccourcis des courriers électroniques	Imprime un rapport contenant des informations sur les raccourcis des courriers électroniques.
Raccourcis des télécopies	Imprime un rapport contenant des informations sur les raccourcis des télécopies.
Raccourcis FTP	Imprime un rapport contenant des informations sur les raccourcis FTP.
Liste des profils	Imprime une liste des profils stockés dans l'imprimante.
Page de configuration NetWare	<p>Imprime un rapport contenant des informations sur les paramètres réseau NetWare.</p> <p>Remarque : Cette option est disponible uniquement pour les imprimantes équipées d'un serveur d'impression interne optionnel.</p>
Imprimer polices	Imprime un rapport de toutes les polices disponibles pour le langage d'imprimante sélectionné.
Imprimer répertoire	<p>Imprime une liste des ressources stockées sur une carte mémoire flash ou sur un disque dur optionnel.</p> <p>Remarques :</p> <ul style="list-style-type: none"> • La taille du tampon de travail doit être définie sur 100 %. • La carte mémoire flash ou le disque dur de l'imprimante doivent être installés correctement et fonctionner convenablement.
Rapport d'inventaire	Imprime un rapport contenant des informations d'inventaire, notamment le numéro de série et le nom de modèle de l'imprimante. Le rapport contient du texte et des codes à barres UPC pouvant être numérisés pour être ajoutés à une base de données d'inventaire.

Menu Réseau/Ports

Menu Carte réseau active

Option de menu	Description
Carte réseau active Auto <liste des cartes réseau disponibles>	Remarques : <ul style="list-style-type: none"> • Auto correspond au paramètre usine. • Cette option de menu apparaît uniquement si une carte optionnelle est installée.

Menus Réseau standard ou Réseau <x>

Option de menu	Description
PCL SmartSwitch Activé Désactivé	Permet de configurer l'imprimante afin qu'elle passe automatiquement en mode d'émulation PCL lorsqu'un travail d'impression le requiert, quel que soit le langage par défaut de l'imprimante. Remarques : <ul style="list-style-type: none"> • Activé correspond au paramètre usine. • Sur Désactivé, l'imprimante n'analyse pas les données entrantes. • Si l'option est désactivée (Désactivé) et si PS SmartSwitch, à l'inverse, est activé, l'imprimante utilise l'émulation PostScript. Si PS SmartSwitch est désactivé, elle utilise le langage d'imprimante par défaut spécifié dans le menu Configuration.
PS SmartSwitch Activé Désactivé	Permet de configurer l'imprimante afin qu'elle passe automatiquement en mode d'émulation PS lorsqu'un travail d'impression le requiert, quel que soit le langage par défaut de l'imprimante. Remarques : <ul style="list-style-type: none"> • Activé correspond au paramètre usine. • Sur Désactivé, l'imprimante n'analyse pas les données entrantes. • Si l'option est désactivée (Hors fonction) et si PCL SmartSwitch, à l'inverse, est activé, l'imprimante utilise l'émulation PCL. Si PCL SmartSwitch est désactivé, elle utilise le langage d'imprimante par défaut spécifié dans le menu Configuration.
Mode NPA Désactivé Auto	Permet de configurer l'imprimante afin qu'elle effectue le traitement spécial requis pour le mode de communication bidirectionnelle, conformément au protocole NPA. Remarques : <ul style="list-style-type: none"> • Auto correspond au paramètre usine. • La modification de ce paramètre depuis le panneau de commandes de l'imprimante entraîne le redémarrage de l'imprimante lorsque vous quittez le menu. La sélection de menu est mise à jour.

Option de menu	Description
Tampon réseau Auto 3 Ko à <taille maximale autorisée>	Configure la taille du tampon d'entrée du réseau. Remarques : <ul style="list-style-type: none"> • Auto correspond au paramètre usine. • Cette valeur est modifiable par incrément de 1 Ko. • La taille maximale dépend de la quantité de mémoire de l'imprimante, de la taille des autres mémoires tampon et de la valeur définie pour l'option Economiser ressource (Activé ou Désactivé). • Pour augmenter au maximum la taille du tampon réseau, désactivez ou réduisez la taille des tampons parallèle et USB. • La modification de ce paramètre depuis le panneau de commandes de l'imprimante entraîne le redémarrage de l'imprimante lorsque vous quittez le menu. La sélection de menu est mise à jour.
PS binaire Mac Activé Désactivé Auto	Permet de configurer l'imprimante afin qu'elle traite les travaux d'impression PostScript binaire Macintosh. Remarques : <ul style="list-style-type: none"> • Auto correspond au paramètre usine. • Si l'option est désactivée, les travaux d'impression sont filtrés à l'aide d'un protocole standard. • Si l'option est activée, l'imprimante traite les travaux d'impression PostScript binaire bruts.
Configuration réseau standard Rapports Carte réseau TCP/IP IPv6 Sans fil AppleTalk NetWare Réseau <x> Configuration Rapports Carte réseau TCP/IP IPv6 Sans fil Apple Talk NetWare	Pour accéder aux descriptions et aux paramètres des menus de configuration du réseau, reportez-vous à : <ul style="list-style-type: none"> • « Menu Rapports (disponible sous le menu Réseau/Ports) », page 172 • « Menu Carte réseau », page 173 • « Menu TCP/IP », page 173 • « Menu IPv6 », page 175 • « Menu Sans fil », page 175 • « Menu AppleTalk », page 176 • « NetWare, menu », page 176 Remarque : Le menu Sans fil s'affiche uniquement quand l'imprimante est connectée à un réseau sans fil.

Menu Rapports (disponible sous le menu Réseau/Ports)

Le menu Rapports est disponible à partir du menu Réseau/Ports :

Réseau/Ports >Réseau standard ou Réseau <x> >Configuration du réseau standard ou Configuration réseau <x> >Rapports

Option de menu	Description
Imprimer page de configuration Imprimer page de configuration NetWare	Imprime un rapport contenant des informations sur la configuration réseau actuelle. Remarques : <ul style="list-style-type: none"> • La page de configuration contient des informations sur les paramètres de l'imprimante réseau telles que l'adresse TCP/IP. • L'option de menu Page de configuration NetWare, qui s'affiche uniquement sur les modèles qui prennent en charge NetWare, contient des informations sur les paramètres NetWare.

Menu Carte réseau

Ce menu est disponible uniquement à partir du menu Réseau/Ports :

Réseau/Ports > Réseau standard ou Réseau <x> > Configuration du réseau standard ou Configuration du réseau <x> > Carte réseau

Option de menu	Description
Afficher l'état de la carte Connectée Déconnectée	Permet d'afficher l'état de la connexion de la carte réseau.
Afficher la vitesse de la carte	Permet d'afficher la vitesse de la carte réseau active actuelle.
Adresse réseau UAA LAA	Permet d'afficher les adresses réseau.
Délai exécution 0–225 secondes	Fixe la durée (en secondes) d'une impression réseau avant son annulation. Remarques : <ul style="list-style-type: none"> • 90 secondes correspond au paramètre usine. • La valeur 0 désactive le délai. • Si vous sélectionnez une valeur entre 1 et 9, le paramètre est défini sur 10.
Page d'en-tête Hors fonction En fonction	Permet à l'imprimante d'imprimer une page d'en-tête. Remarque : Hors fonction correspond au paramètre usine.

Menu TCP/IP

Ce menu permet d'afficher ou de définir les paramètres TCP/IP de l'imprimante.

Remarque : Ce menu est disponible uniquement pour les modèles fonctionnant en réseau ou les imprimantes connectées à des serveurs d'impression.

Ce menu est disponible depuis le menu Réseau/Ports :

Réseau/Ports > Réseau standard ou Réseau <x> > Configuration réseau standard ou Réseau <x> Configuration > TCP/IP

Option de menu	Description
Activer Activé Désactivé	Active le TCP/IP Remarque : Activé correspond au paramètre usine.
Afficher le nom d'hôte	Permet d'afficher le nom d'hôte TCP/IP actuel Remarque : Il peut être modifié uniquement depuis le serveur Web incorporé.
Adresse IP	Permet d'afficher et de modifier l'adresse TCP/IP actuelle Remarque : La configuration manuelle de l'adresse IP définit les paramètres Activer DHCP et Activer IP auto sur Désactivé. Elle définit également les paramètres Activer BOOTP et Activer RARP sur Désactiver sur les systèmes qui prennent en charge le BOOTP et le RARP.
Masque de réseau	Permet d'afficher et de modifier le masque de réseau TCP/IP actuel
Passerelle	Permet d'afficher et de modifier la passerelle TCP/IP actuelle
Activer DHCP Activé Désactivé	Précise le paramètre d'affectation de l'adresse et du paramètre DHCP Remarque : Activé correspond au paramètre usine.
Activer RARP Activé Désactivé	Précise le paramètre d'affectation de l'adresse RARP Remarque : Activé correspond au paramètre usine.
Activer BOOTP Activé Désactivé	Précise le paramètre d'affectation de l'adresse BOOTP Remarque : Activé correspond au paramètre usine.
Activer IP auto Oui Non	Indique le paramètre Réseau de configuration zéro Remarque : oui correspond au paramètre usine.
Activer FTP/TFTP Oui Non	Active le serveur FTP intégré qui permet d'envoyer des fichiers à l'imprimante à l'aide du protocole de transfert de fichiers FTP. Remarque : oui correspond au paramètre usine.
Activer serveur HTTP Oui Non	Active le serveur Web intégré (serveur Web incorporé). Quand ce paramètre est activé, l'imprimante peut être contrôlée et gérée à distance par le biais d'un navigateur Web. Remarque : oui correspond au paramètre usine.
Adresse du serveur WINS	Permet d'afficher et de modifier l'adresse du serveur WINS actuelle
Activer DDNS Oui Non	Permet d'afficher et de modifier le paramètre DDNS actuel Remarque : oui correspond au paramètre usine.
Activer mDNS Oui Non	Permet d'afficher et de modifier le paramètre mDNS actuel Remarque : oui correspond au paramètre usine.
Adresse du serveur DNS	Permet d'afficher et de modifier l'adresse du serveur DNS actuelle
Activer HTTPS Oui Non	Permet d'afficher et de modifier le paramètre HTTPS actuel Remarque : non correspond au paramètre usine.

Menu IPv6

Ce menu permet d'afficher ou de définir les paramètres Internet Protocol Version 6 (IPv6).

Remarque : ce menu est disponible uniquement pour les modèles fonctionnant en réseau ou les imprimantes connectées à des serveurs d'impression.

Ce menu est disponible uniquement à partir du menu Réseau/Ports :

Réseau/Ports >Réseau standard ou Réseau <x> >Configuration du réseau standard ou Configuration du réseau <x> >IPv6

Option de menu	Description
Activer IPv6 En fonction Hors fonction	Active IPv6 sur l'imprimante. Remarque : En fonction correspond au paramètre usine.
Configuration auto. En fonction Hors fonction	Indique si l'adaptateur réseau accepte les entrées de configuration de l'adresse IPv6 automatiques fournies par un routeur. Remarque : En fonction correspond au paramètre usine.
Afficher le nom d'hôte Afficher l'adresse Voir adresse routeur	Permet d'afficher le paramètre actuel. Remarque : ces paramètres peuvent être modifiés uniquement à partir du serveur Web incorporé.
Activer DHCPv6 En fonction Hors fonction	Active DHCPv6 sur l'imprimante. Remarque : En fonction correspond au paramètre usine.

Menu Sans fil

Ce menu permet d'afficher ou de configurer les paramètres du serveur d'impression interne sans fil.

Remarque : ce menu est disponible uniquement pour les modèles connectés à un réseau sans fil.

Il est uniquement disponible à partir du menu Réseau/Ports :

Réseau/Ports >Réseau <x> >Configuration du réseau <x> >Sans fil

Option de menu	Description
Mode réseau Infrastructure Ad hoc	Définit le mode réseau. Remarques : <ul style="list-style-type: none"> Le mode infrastructure permet à l'imprimante d'accéder à un réseau via un point d'accès. Ad hoc correspond au paramètre usine. Le mode ad hoc configure l'imprimante pour la mise en réseau sans fil avec un ordinateur.
Compatibilité 802.11n 802.11b/g 802.11b/g/n	Définit la norme sans fil pour le réseau sans fil.
Choisir un réseau <liste des réseaux disponibles>	Permet de sélectionner un réseau disponible pour l'imprimante.

Option de menu	Description
Afficher la qualité du signal	Permet d'afficher la qualité de la connexion sans fil.
Afficher le mode de sécurité	Permet d'afficher la méthode de cryptage pour la connexion sans fil. Désactivé indique que le réseau sans fil n'est pas crypté.

Menu AppleTalk

Ce menu est disponible uniquement à partir du menu Réseau/Ports :

Réseau/Ports > Réseau standard ou Réseau <x> > Configuration du réseau standard ou Configuration du réseau <x> > AppleTalk

Option de menu	Description
Activer Oui Non	Active la prise en charge de AppleTalk. Remarque : Oui correspond au paramètre usine.
Afficher le nom	Affiche le nom de connexion AppleTalk attribué. Remarque : ce nom peut être modifié uniquement à partir du serveur Web incorporé.
Afficher l'adresse	Affiche l'adresse AppleTalk attribuée. Remarque : cette adresse peut être modifiée uniquement à partir du serveur Web incorporé.
Définir la zone <liste des zones disponibles sur le réseau>	Fournit la liste des zones AppleTalk disponibles sur le réseau. Remarque : le paramètre par défaut est la zone par défaut pour le réseau. Si aucune zone par défaut n'existe, la zone signalée par le symbole * correspond au paramètre par défaut.

NetWare, menu

Ce menu est disponible depuis le menu Réseau/Ports :

Réseau/Ports > Réseau standard ou Réseau <x> > Configuration réseau standard ou Réseau <x> Configuration > NetWare

Option de menu	Description
Activer Oui Non	Permet d'activer la prise en charge NetWare Remarque : non correspond au paramètre usine.
Afficher le nom de connexion	Permet d'afficher le nom de connexion NetWare attribué Remarque : Il peut être modifié uniquement depuis le serveur Web incorporé.
Mode d'impression	Permet d'afficher le mode d'impression NetWare attribué Remarque : Il peut être modifié uniquement depuis le serveur Web incorporé.
Numéro du réseau	Permet d'afficher le numéro de réseau NetWare attribué Remarque : Il peut être modifié uniquement depuis le serveur Web incorporé.

Option de menu	Description
Sélectionnez les environnements IPX Ethernet 802.2 Ethernet 802.3 Ethernet Type II Ethernet SNAP	Active le paramètre d'environnement Ethernet Remarque : Activé correspond au paramètre usine pour tous les menus.
Rafale de paquets Oui Non	Réduit le trafic réseau en permettant le transfert et la prise en charge de plusieurs paquets de données en provenance et à destination du serveur NetWare Remarque : oui correspond au paramètre usine.
Mode NSQ/GSQ Oui Non	Indique le paramètre Mode NSQ/GSQ. Remarque : non correspond au paramètre usine.

Menu USB standard

Option de menu	Description
PCL SmartSwitch Activé Désactivé	Permet de configurer l'imprimante afin qu'elle passe automatiquement en mode d'émulation PCL lorsqu'un travail d'impression provenant du port USB le requiert, quel que soit le langage par défaut de l'imprimante. Remarques : <ul style="list-style-type: none"> • Activé correspond au paramètre usine. • Sur Désactivé, l'imprimante n'analyse pas les données entrantes. • Si l'option est désactivée (Hors fonction) et si le paramètre PS SmartSwitch est activé, l'imprimante utilise l'émulation PostScript. Si PS SmartSwitch est désactivé, elle utilise le langage d'imprimante par défaut spécifié dans le menu Configuration.
PS SmartSwitch Activé Désactivé	Permet de configurer l'imprimante afin qu'elle passe automatiquement en mode d'émulation PS lorsqu'un travail d'impression provenant du port USB le requiert, quel que soit le langage par défaut de l'imprimante. Remarques : <ul style="list-style-type: none"> • Activé correspond au paramètre usine. • Sur Désactivé, l'imprimante n'analyse pas les données entrantes. • Si l'option est désactivée (Hors fonction) et si le paramètre PCL SmartSwitch est activé, l'imprimante utilise l'émulation PCL. Si PCL SmartSwitch est désactivé, elle utilise le langage d'imprimante par défaut spécifié dans le menu Configuration.
Mode NPA Activé Désactivé Auto	Permet de configurer l'imprimante afin qu'elle effectue le traitement spécial requis pour le mode de communication bidirectionnelle, conformément au protocole NPA. Remarques : <ul style="list-style-type: none"> • Auto correspond au paramètre usine. • La modification de ce paramètre depuis le panneau de commandes de l'imprimante entraîne le redémarrage de l'imprimante lorsque vous quittez le menu. La sélection de menu est mise à jour.

Option de menu	Description
Tampon USB Désactivé Auto 3 Ko à <taille maximale autorisée>	Configure la taille du tampon d'entrée USB. Remarques : <ul style="list-style-type: none"> • Auto correspond au paramètre usine. • Le paramètre Désactivé désactive le tampon d'impression. Tout travail déjà mis en mémoire tampon sur le disque est imprimé avant que le traitement normal des travaux entrants ne reprenne. • Le paramètre de taille du tampon USB est modifiable par incrément de 1 Ko. • La taille maximale dépend de la quantité de mémoire de l'imprimante, de la taille des autres tampons de liaison et de la valeur définie pour l'option Economiser ressource (Activé ou Désactivé). • Pour augmenter au maximum la taille du tampon USB, désactivez ou réduisez la taille des tampons parallèle, série et réseau. • La modification de ce paramètre depuis le panneau de commandes de l'imprimante entraîne le redémarrage de l'imprimante lorsque vous quittez le menu. La sélection de menu est mise à jour.
PS binaire Mac Activé Désactivé Auto	Permet de configurer l'imprimante afin qu'elle traite les travaux d'impression PostScript binaire Macintosh. Remarques : <ul style="list-style-type: none"> • Auto correspond au paramètre usine. • Si l'option est désactivée, les travaux d'impression sont filtrés à l'aide d'un protocole standard. • Si l'option est activée, l'imprimante traite les travaux d'impression PostScript binaire bruts.
USB avec ENA Adresse ENA Netmask ENA Passerelle ENA	Permet de définir l'adresse réseau, le masque de réseau ou la passerelle de tout serveur d'impression externe auquel l'imprimante est connectée à l'aide d'un câble USB. Remarque : cette option de menu est uniquement disponible si l'imprimante est connectée à un serveur d'impression externe via un port USB.

Parallèle, menu

Ce menu s'affiche uniquement si une carte parallèle en option est installée.

Option de menu	Description
PCL SmartSwitch Activé Désactivé	Permet de configurer l'imprimante afin qu'elle passe automatiquement en mode d'émulation PCL lorsqu'un travail d'impression provenant d'un port parallèle le requiert, quel que soit le langage par défaut de l'imprimante. Remarques : <ul style="list-style-type: none"> • Activé correspond au paramètre usine. • Sur Désactivé, l'imprimante n'analyse pas les données entrantes. • Si l'option est désactivée (Désactivé) et si PS SmartSwitch, à l'inverse, est activé, l'imprimante utilise l'émulation PostScript. Si PS SmartSwitch est désactivé, elle utilise le langage d'imprimante par défaut spécifié dans le menu Configuration.

Option de menu	Description
PS SmartSwitch Activé Désactivé	Permet de configurer l'imprimante afin qu'elle passe automatiquement en mode d'émulation PS lorsqu'un travail d'impression provenant d'un port parallèle le requiert, quel que soit le langage par défaut de l'imprimante. Remarques : <ul style="list-style-type: none"> • Activé correspond au paramètre usine. • Sur Désactivé, l'imprimante n'analyse pas les données entrantes. • Si l'option est désactivée (Hors fonction) et si PCL SmartSwitch, à l'inverse, est activé, l'imprimante utilise l'émulation PCL. Si PCL SmartSwitch est désactivé, elle utilise le langage d'imprimante par défaut spécifié dans le menu Configuration.
Mode NPA Activé Désactivé Auto	Permet de configurer l'imprimante afin qu'elle effectue le traitement spécial requis pour le mode de communication bidirectionnelle, conformément au protocole NPA. Remarques : <ul style="list-style-type: none"> • Auto correspond au paramètre usine. • La modification de ce paramètre depuis le panneau de commandes de l'imprimante entraîne le redémarrage de l'imprimante lorsque vous quittez le menu. La sélection de menu est mise à jour.
Tampon parallèle Désactivé Auto 3 Ko à <taille maximale autorisée>	Configure la taille du tampon d'entrée parallèle. Remarques : <ul style="list-style-type: none"> • Auto correspond au paramètre usine. • Le paramètre Désactivé désactive le tampon d'impression. Tout travail déjà mis en mémoire tampon sur le disque est imprimé avant que le traitement normal des travaux entrants ne reprenne. • Le paramètre de taille du tampon parallèle est modifiable par incrément de 1Ko. • La taille maximale dépend de la quantité de mémoire de l'imprimante, de la taille des autres mémoires tampon et de la valeur définie pour l'option Economiser ressource (Activé ou Désactivé). • Pour augmenter au maximum la taille du tampon parallèle, désactivez ou réduisez la taille des tampons USB, série et réseau. • La modification de ce paramètre depuis le panneau de commandes de l'imprimante entraîne le redémarrage de l'imprimante lorsque vous quittez le menu. La sélection de menu est mise à jour.
Mode avancé Activé Désactivé	Active la communication bidirectionnelle via le port parallèle. Remarques : <ul style="list-style-type: none"> • Activé correspond au paramètre usine. • Si l'option est désactivée, la négociation avec le port parallèle est désactivée.
Protocole Standard Fastbytes	Spécifie le protocole de port parallèle. Remarques : <ul style="list-style-type: none"> • Fastbytes correspond au paramètre usine. Assure la compatibilité avec la plupart des ports parallèles existants (paramètre conseillé). • Le paramètre Standard permet de résoudre des problèmes de communication des ports parallèles.
Accepter Init Activé Désactivé	Détermine si l'imprimante accepte ou non les demandes d'initialisation émanant de l'ordinateur. Remarques : <ul style="list-style-type: none"> • Désactivé correspond au paramètre usine. • L'ordinateur demande l'initialisation en activant le signal INIT depuis le port parallèle. De nombreux ordinateurs activent ce signal chaque fois qu'ils sont mis sous tension.

Option de menu	Description
Mode parallèle 2 Activé Désactivé	Détermine si les données du port parallèle sont échantillonnées sur le bord avant ou arrière de l'impulsion. Remarques : <ul style="list-style-type: none"> • Activé correspond au paramètre usine. • Ce menu s'affiche uniquement si un port parallèle standard ou en option est disponible.
PS binaire Mac Activé Désactivé Auto	Permet de configurer l'imprimante afin qu'elle traite les travaux d'impression PostScript binaire Macintosh. Remarques : <ul style="list-style-type: none"> • Auto correspond au paramètre usine. • Si l'option est désactivée, les travaux d'impression sont filtrés à l'aide d'un protocole standard. • Si l'option est activée, l'imprimante traite les travaux d'impression PostScript binaire bruts.
Parallèle avec ENA Adresse ENA Netmask ENA Passerelle ENA	Permet de définir l'adresse réseau, le masque de réseau ou la passerelle de tout serveur d'impression externe auquel l'imprimante est connectée à l'aide d'un câble parallèle. Remarque : Cette option de menu est uniquement disponible si l'imprimante est connectée à un serveur d'impression externe via un port parallèle.

Menu Série <x>

Ce menu s'affiche uniquement si une carte série en option est installée.

Option de menu	Description
PCL SmartSwitch Activé Désactivé	Permet de configurer l'imprimante afin qu'elle passe automatiquement en mode d'émulation PCL lorsqu'un travail d'impression provenant d'un port série le requiert, quel que soit le langage par défaut de l'imprimante. Remarques : <ul style="list-style-type: none"> • Activé correspond au paramètre usine. • Sur Désactivé, l'imprimante n'analyse pas les données entrantes. • Si l'option est désactivée (Désactivé) et si PS SmartSwitch, à l'inverse, est activé, l'imprimante utilise l'émulation PostScript. Si PS SmartSwitch est désactivé, elle utilise le langage d'imprimante par défaut spécifié dans le menu Configuration.
PS SmartSwitch Activé Désactivé	Permet de configurer l'imprimante afin qu'elle passe automatiquement en mode d'émulation PS lorsqu'un travail d'impression provenant d'un port série le requiert, quel que soit le langage par défaut de l'imprimante. Remarques : <ul style="list-style-type: none"> • Activé correspond au paramètre usine. • Sur Désactivé, l'imprimante n'analyse pas les données entrantes. • Si l'option est désactivée (Hors fonction) et si PCL SmartSwitch, à l'inverse, est activé, l'imprimante utilise l'émulation PCL. Si PCL SmartSwitch est désactivé, elle utilise le langage d'imprimante par défaut spécifié dans le menu Configuration.

Option de menu	Description
Mode NPA Activé Désactivé Auto	Permet de configurer l'imprimante afin qu'elle effectue le traitement spécial requis pour le mode de communication bidirectionnelle, conformément au protocole NPA. Remarques : <ul style="list-style-type: none"> • Auto correspond au paramètre usine. • Sur En fonction, l'imprimante traite les données selon le protocole NPA. Si le format des données n'est pas NPA, les données sont refusées, considérées comme erronées. • Sur Hors fonction, l'imprimante n'engage pas le protocole NPA. • Sur Auto, l'imprimante examine les données, détermine leur format et les traite de manière appropriée. • La modification de ce paramètre depuis le panneau de commandes de l'imprimante entraîne le redémarrage de l'imprimante lorsque vous quittez le menu. La sélection de menu est mise à jour.
Tampon série Désactivé Auto 3 Ko à <taille maximale autorisée>	Configure la taille du tampon d'entrée série. Remarques : <ul style="list-style-type: none"> • Auto correspond au paramètre usine. • Le paramètre Désactivé désactive le tampon d'impression. Tout travail déjà mis en mémoire tampon sur le disque est imprimé avant que le traitement normal des travaux entrants ne reprenne. • Le paramètre de taille du tampon série est modifiable par incrément de 1 Ko. • La taille maximale dépend de la quantité de mémoire de l'imprimante, de la taille des autres mémoires tampon et de la valeur définie pour l'option Economiser ressource (Activé ou Désactivé). • Pour augmenter au maximum la taille du tampon série, désactivez ou réduisez la taille des tampons parallèle, USB et réseau. • La modification de ce paramètre depuis le panneau de commandes de l'imprimante entraîne le redémarrage de l'imprimante lorsque vous quittez le menu. La sélection de menu est mise à jour.
Protocole série DTR DTR/DSR XON/XOFF XON/XOFF/DTR XON/XOFF/DTRDSR	Définit les valeurs des signaux de reconnaissance matérielle et logicielle pour le port série. Remarques : <ul style="list-style-type: none"> • DTR correspond au paramètre usine. • DTR/DSR est un paramètre de signaux de reconnaissance matérielle. • XON/XOFF est un paramètre de signaux de reconnaissance logicielle. • XON/XOFF/DTR et XON/XOFF/DTR/DSR sont des paramètres de signaux de reconnaissance matérielle et logicielle combinés.
Robust XON Activé Désactivé	Détermine si l'imprimante avertit l'ordinateur lorsqu'elle est disponible. Remarques : <ul style="list-style-type: none"> • Désactivé correspond au paramètre usine. • Cette option affecte le port série uniquement si vous utilisez le protocole série XON/XOFF.

Option de menu	Description
Bauds 1200 2400 4800 9600 19200 38400 57600 115200 138200 172800 230400 345600	Spécifie le débit de réception des données par le biais du port série. Remarques : <ul style="list-style-type: none"> • 9600 correspond au paramètre usine. • Les débits 138 200, 172 800, 230 400 et 345 600 en bauds s'affichent uniquement dans le menu Série standard. Ces valeurs ne s'affichent pas dans les menus Option série ou Option série 2.
Bits de données 7 8	Indique le nombre de bits de données envoyés lors de chaque transmission. Remarque : 7 correspond au paramètre usine.
Parité Paire Impaire Aucun Ignorer	Définit la parité pour les blocs de données d'entrée et de sortie de chaque port série. Remarque : Aucun correspond au paramètre usine.
Accepter DSR Activé Désactivé	Indique si l'imprimante utilise le signal DSR. DSR est un signal de reconnaissance utilisé par la majorité des câbles série. Remarques : <ul style="list-style-type: none"> • Désactivé correspond au paramètre usine. • Le port série utilise le signal DSR pour faire la distinction entre les données envoyées par l'ordinateur et celles créées par le bruit électrique dans le câble série. Ce bruit électrique peut générer l'impression de caractères parasites. Pour éviter ce problème, sélectionnez la valeur En fonction. • Cette option apparaît uniquement si RS-232/RS-422 série est réglé sur RS 232.

Menu Configuration SMTP

Ce menu permet de configurer le serveur SMTP.

Option de menu	Description
Passerelle SMTP principale Port de passerelle SMTP principale Passerelle SMTP secondaire Port de passerelle SMTP secondaire	Définit les informations du port pour le serveur SMTP. Remarque : 25 correspond au port de passerelle SMTP par défaut. La valeur du port est comprise entre 1 et 65 536.
Délai SMTP 5–30	Définit le délai (en secondes) avant que le serveur n'arrête d'essayer d'envoyer le message électronique. Remarque : 30 secondes correspond au paramètre usine.

Option de menu	Description
Adresse de réponse	Définit une adresse de réponse de 128 caractères maximum dans le message électronique envoyé par l'imprimante.
Utiliser SSL Désactivé Négocié Obligatoire	Détermine l'imprimante devant utiliser SSL pour plus de sécurité lors de la connexion au serveur SMTP. Remarques : <ul style="list-style-type: none"> • Désactivé correspond au paramètre usine de Utiliser SSL. • Lorsque le paramètre A négocié est utilisé, votre serveur SMTP détermine si SSL sera utilisé.
Authentification du serveur SMTP Aucune authentification requise Connexion/Ordinaire CRAM-MD5 Digest-MD5 NTLM Kerberos 5	Précise le type d'authentification des utilisateurs nécessaire. Remarque : Aucune identification requise correspond au paramètre usine
E-mail du périphérique Aucun Utiliser informations d'authentif. SMTP du périphérique ID utilisateur du périphérique Mot de passe de périphérique Kerberos 5 Realm Domaine NTLM	Définit les informations d'authentification qui seront utilisées pour communiquer avec le serveur SMTP. Certains serveurs SMTP requièrent des informations d'authentification pour envoyer des messages électroniques. Remarques : <ul style="list-style-type: none"> • Aucun correspond au paramètre usine de E-mail du périphérique. • Les options ID utilisateur du périphérique et Mot de passe du périphérique sont utilisées pour se connecter au serveur SMTP lorsque l'option Utiliser informations d'authentif. SMTP du périphérique est sélectionnée.

Menu Sécurité

menu Divers

Option de menu	Description
Restrictions de connexion Échecs de connexion 1-10 (3 tentatives) Délai des échecs 1-60 (5 minutes) Délai de verrouillage 1-60 (5 minutes) Délai de connexion au panneau 1-900 (3 secondes) Délai de connexion à distance 1-120 (10 minutes)	<p>Limite le nombre et les délais d'échec des tentatives de connexion à partir du panneau de commandes de l'imprimante avant le verrouillage de <i>tous</i> les utilisateurs.</p> <p>Remarques :</p> <ul style="list-style-type: none"> • « Échecs de connexion » indique le nombre d'échecs de tentatives de connexion avant le verrouillage des utilisateurs. 3 tentatives correspond au paramètre usine. • « Délai des échecs » indique le délai au cours duquel des échecs de connexion peuvent se produire avant le verrouillage des utilisateurs. 5 minutes correspond au paramètre usine. • « Durée du verrouillage » indique la durée pendant laquelle les utilisateurs sont verrouillés après avoir dépassé la limite d'échecs de connexion. 5 minutes correspond au paramètre usine. • « Délai de connexion au panneau » indique la durée pendant laquelle l'imprimante reste inactive sur l'écran d'accueil avant de déconnecter l'utilisateur automatiquement. 3 secondes correspond au paramètre usine. • « Délai de connexion à distance » indique la durée pendant laquelle une interface distante (par exemple une page Web) reste inactive avant de déconnecter l'utilisateur automatiquement. 10 minutes correspond au paramètre usine.

Menu Impression confidentielle

Option de menu	Description
PIN non valide maximum Hors fonction 2 – 10	<p>Limite le nombre de codes PIN non valides qu'il est possible de saisir.</p> <p>Remarques :</p> <ul style="list-style-type: none"> • Hors fonction correspond au paramètre usine. • Cette option s'affiche uniquement si l'imprimante est équipée d'un disque dur. • Lorsque le nombre limite est atteint, les travaux correspondant au nom d'utilisateur et au code PIN sont supprimés.
Fin du travail d'impression Hors fonction 1 heure 4 heures 24 heures 1 semaine	<p>Limite le délai pendant lequel un travail d'impression confidentiel reste dans l'imprimante avant d'être supprimé.</p> <p>Remarques :</p> <ul style="list-style-type: none"> • Hors fonction correspond au paramètre usine. • Si le paramètre Fin du travail d'impression est modifié alors que des travaux confidentiels se trouvent sur la RAM de l'imprimante ou sur le disque dur de l'imprimante, l'ancienne valeur par défaut du délai d'expiration de ces travaux d'impression est conservée. • Si l'imprimante est mise hors tension, tous les travaux confidentiels conservés sur la RAM de l'imprimante sont supprimés.

menu Journal d'audit de sécurité

Option de menu	Description
Exporter le journal	Permet à un utilisateur autorisé d'exporter un journal de sécurité Remarques : <ul style="list-style-type: none"> • Pour exporter un journal à partir du panneau de commandes de l'imprimante, un lecteur flash doit être relié à l'imprimante. • À partir du serveur Web incorporé, le journal peut être téléchargé sur un ordinateur.
Supprimer le journal Supprimer maintenant Ne pas supprimer	Indique si les journaux d'audit sont supprimés Remarque : « Supprimer maintenant » correspond au paramètre d'usine.
Configurer le journal Activer l'audit Oui Non Activer syslog distant Oui Non Option de syslog distant 0-23 Sévérité des événements à journaliser 0-7	Indique si les journaux d'audit sont créés et de quelle manière. Remarques : <ul style="list-style-type: none"> • « Activer l'audit » détermine si les événements sont enregistrés dans le journal d'audit sécurisé et le syslog. non correspond au paramètre usine. • « Activer syslog distant » détermine si les journaux sont envoyés à un serveur distant. non correspond au paramètre usine. • « Option de syslog distant » détermine la valeur utilisée pour envoyer les journaux au serveur du syslog distant. 4 correspond au paramètre usine. • Lorsque le journal d'audit de sécurité est activé, la sévérité de la valeur de chaque événement est enregistrée. 4 correspond au paramètre usine.

Menu Définir date/heure

Option de menu	Description
Afficher date/heure	Vous permet d'afficher les paramètres Date/heure pour l'imprimante.
Définir date/heure <date/heure d'entrée>	Remarque : Le paramètre Date/heure est défini au format AAAA-MM-JJ HH:MM.
Fuseau horaire <liste des fuseaux horaires>	Remarque : GMT correspond au paramètre usine.
Observer l'heure d'été En fonction Hors fonction	Remarque : En fonction correspond au paramètre usine et utilise le paramètre Heure d'été associé au paramètre Fuseau horaire.
Activer NTP En fonction Hors fonction	Active le protocole NTP (Network Time Protocol), qui synchronise les horloges des périphériques situés sur un réseau. Remarque : En fonction correspond au paramètre usine.

Menu Paramètres

Paramètres généraux, menu

Option de menu	Description
Langue d'affichage English Français Allemand Italien Espagnol Danois Norvégien Néerlandais Suédois Portugais Finnois Russe Polonais Turc Coréen	Permet de configurer la langue du texte qui s'affiche sur le panneau de commandes. Remarque : Certaines langues peuvent ne pas être disponibles sur toutes les imprimantes.
Mode Eco Désactivé Energie Energie/Papier Papier	Réduit la consommation d'énergie, de papier ou de supports spéciaux Remarques : <ul style="list-style-type: none"> • Désactivé correspond au paramètre usine. Désactivé permet de rétablir les paramètres usine de l'imprimante. • Le paramètre Energie limite la consommation d'électricité de l'imprimante. Les performances peuvent être affectées mais pas la qualité des impressions. • Le paramètre Papier limite la quantité de papier et de supports spéciaux utilisés en réalisant des impressions recto verso. Les performances peuvent être affectées mais pas la qualité des impressions. • Énergie/Papier réduit la consommation d'électricité, de papier et de supports spéciaux.
Bip de chargement DAA Activé Désactivé	Indique si le DAA émet un signal lorsque le papier est chargé. Remarque : Activé correspond au paramètre usine.
Mode silencieux Désactivé Activé	Réduit le niveau sonore de l'imprimante Remarques : <ul style="list-style-type: none"> • Désactivé correspond au paramètre usine. • Activé permet de configurer l'imprimante pour qu'elle fonctionne en faisant le moins de bruit possible.

Option de menu	Description
Exécuter la configuration initiale Oui Non	Indique à l'imprimante d'exécuter l'assistant de configuration Remarques : <ul style="list-style-type: none"> • oui correspond au paramètre usine. • Après avoir exécuté l'assistant de configuration en sélectionnant Terminé sur l'écran de sélection des pays, la valeur Non devient la valeur par défaut.
Clavier Type de clavier English Français Français Canadien Allemand Italien Espagnol Danois Norvégien Néerlandais Suédois Finnois Portugais Russe Polonais Allemand suisse Français suisse Coréen Turc Clé personnalisé <x> Onglet Accents/Symboles Activé Désactivé Onglet Russie/Polonais Activé Désactivé Onglet Coréen Activé Désactivé Onglet chinois pinyin Activé Désactivé Onglet chinois Zhuyin Activé Désactivé	Sélectionne une langue et des informations clés personnalisées pour le clavier du panneau de commandes d'une imprimante. Les onglets supplémentaires permettent d'accéder aux paramètres d'accent et aux symboles à partir du clavier du panneau de commandes d'une imprimante.
Formats de papier E.U. Unités métriques	Sélectionne les mesures par défaut de l'imprimante. Les paramètres par défaut se déterminent en sélectionnant le pays/la région dans l'assistant de configuration initiale.

Option de menu	Description
Numériser vers un port de l'ordinateur <gamme de port>	Indique une gamme de port valide pour les imprimantes disposant d'un pare-feu bloquant les ports. Les ports valides sont indiqués par deux ensembles de nombres séparés par un point-virgule. Remarque : 9 751 :12 000 correspond au paramètre usine.
Information affichée Volet de gauche Volet de droite Texte personnalisé <x> <texte> Niveaux de la cartouche sur l'écran d'état Activé Désactivé Toner noir Quand afficher Ecran Ne pas afficher Message à afficher Default Autre Message par défaut <texte> Autre message <texte>	Sélectionne ce qui est affiché dans les coins supérieurs gauche et droit de l'écran d'accueil Pour les options du volet de gauche et du volet de droite, choisissez les éléments suivants : Nom du modèle Aucun Adresse IP Nom d'hôte Nom d'un contact Location Date/heure Nom de service mDNS/DDNS Nom de configuration zéro Texte personnalisé <x> Remarques : <ul style="list-style-type: none"> • L'adresse IP correspond au paramètre usine pour le volet de gauche. • La date/heure correspond au paramètre usine pour le volet de droite. • Ne pas afficher correspond au paramètre usine pour Quand afficher. • Default correspond au paramètre usine pour Message à afficher.
Information affichée (suite) Bourrage papier Charger du papier Erreurs de service	Les informations affichées pour les messages Bourrage papier, Charger du papier et Erreurs de service peuvent être personnalisées avec les options suivantes : Activer Oui Non Message à afficher Default Autre Message par défaut <texte> Autre message <texte> Remarques : <ul style="list-style-type: none"> • Non correspond au paramètre usine pour Activer. • Default correspond au paramètre usine pour Type de message à afficher.

Option de menu	Description
Personnalisation de l'écran d'accueil Changer la langue Copie Raccourcis de copie Télécopie Raccourcis des télécopies E-mail Raccourcis des courriers électroniques FTP Raccourcis FTP Rechercher dans les travaux suspendus Travaux suspendus Pilote USB Profils Signets Tâches par utilisateur	Des boutons peuvent être ajoutés à l'écran d'accueil et les boutons par défaut peuvent être supprimés. Les sélections disponibles pour chaque bouton sont les suivantes : Ecran Ne pas afficher
Format de la date MM-JJ-AAAA JJ-MM-AAAA AAAA-MM-JJ	Formate la date de l'imprimante
Format de l'heure 12 heures A.M./P.M. Horloge de 24 heures	Formate l'heure de l'imprimante
Luminosité de l'écran 20–100	Sélectionne la luminosité de l'écran du panneau de commandes de l'imprimante.
Copie d'une page Activé Désactivé	Définit les copies depuis la vitre du scanner à une seule page à la fois. Remarque : Désactivé correspond au paramètre usine.
Luminosité de la sortie Voyant du réceptacle standard Mode Normal/Standby Lumineux Faible Désactivé Economie énergie Lumineux Faible Désactivé	Définit la luminosité du réceptacle standard ou d'un réceptacle optionnel. Remarques : <ul style="list-style-type: none"> • En mode Normal/Standby, le paramètre usine est réglé sur Lumineux. • En mode Economie énergie, le paramètre usine est réglé sur Faible.
Afficher les signets Oui Non	Indique si les signets sont affichés dans la zone des travaux suspendus Remarque : oui correspond au paramètre usine. Lorsque vous avez sélectionné En fonction, les signés apparaissent dans la zone des travaux suspendus.

Option de menu	Description
Autoriser les paramètres Retrait arrière-plan Activé Désactivé	Indique si les paramètres Retrait arrière-plan sont autorisés pendant la copie, la télécopie, l'e-mail, le FTP ou la numérisation vers USB Remarque : Activé correspond au paramètre usine. L'arrière-plan de l'image est supprimé.
Autoriser les numérisations personnalisées Activé Désactivé	Permet de numériser plusieurs travaux dans un fichier Remarques : <ul style="list-style-type: none"> • Pour que cette option de menu soit disponible, l'imprimante doit être équipée d'un disque dur fonctionnant correctement. • Activé correspond au paramètre usine. Lorsque vous avez sélectionné En fonction, le paramètre d'autorisation des numérisations personnalisées peut être activé pour des travaux spécifiques.
Correction bourrage du scanner Niveau du travail Niveau de la page	Indique comment recharger un travail numérisé en cas de bourrage papier dans le DDA Remarques : <ul style="list-style-type: none"> • Lorsque vous avez sélectionné Niveau du travail, l'intégralité du travail doit être numérisé à nouveau en cas de bourrage papier de certaines pages. • Lorsque vous avez sélectionné Niveau de la page, numériser à nouveau la page bloquée.
Débit de rafraîchissement d'une page Web 30–300	Précise le nombre de secondes entre les rafraîchissements de serveur Web incorporé. Remarque : 120 secondes correspond au paramètre usine.
Nom d'un contact	Précise un nom d'un contact pour l'imprimante
Location	Précise la location d'une imprimante Remarque : L'emplacement sera stocké sur le serveur Web incorporé.
Alertes Réglage avertisseur Alarme cartouche	Permet de définir le déclenchement d'une alarme lorsque l'imprimante requiert l'intervention d'un opérateur. Les sélections disponibles pour chaque type d'alarme sont les suivantes : Désactivé Simple Remarques : <ul style="list-style-type: none"> • Simple correspond au paramètre usine par défaut pour le Réglage avertisseur. Simple : l'imprimante émet trois signaux sonores brefs. • Hors fonction correspond au paramètre usine pour Avert. Toner. Sur Désactivé, aucune alarme ne se déclenche.
Délais Mode Standby Désactivé 2 – 240	Précise le nombre de minutes d'inactivité avant que le système soit en mode Economie d'énergie. Remarque : 15 minutes correspond au paramètre usine.
Délais Mode Economie d'énergie Désactivé 2 – 240	Précise le nombre de minutes d'inactivité avant que le système soit en mode de consommation réduite. Remarques : <ul style="list-style-type: none"> • 30 minutes correspond au paramètre usine. • L'Economie d'énergie n'interagit pas avec le Mode Standby.

Option de menu	Description
Délais Délai d'affichage 15 – 300	Fixe le délai (en secondes) pendant lequel l'imprimante attend avant de retourner à l'état Prêt . Remarque : 30 secondes correspond au paramètre usine.
Délais Délai d'impression Désactivé 1 – 255	Fixe le délai (en secondes) pendant lequel l'imprimante attend un message de fin de travail avant d'annuler le reste de l'impression. Remarques : <ul style="list-style-type: none"> • 90 secondes correspond au paramètre usine. • Lorsque le délai expire, l'imprimante termine l'impression de la page qui se trouve encore dans l'imprimante et vérifie si d'autres travaux d'impression sont en attente. • L'option Délai d'impression est disponible uniquement lorsque vous utilisez l'émulation PCL ou PPDS. Ce paramètre n'a aucune incidence sur les travaux imprimés en mode d'émulation PostScript.
Délais Délai d'attente Désactivé 15 – 65535	Fixe le délai (en secondes) pendant lequel l'imprimante peut recevoir des données supplémentaires avant l'annulation d'un travail. Remarques : <ul style="list-style-type: none"> • 40 secondes correspond au paramètre usine. • Le paramètre Délai d'attente est disponible uniquement lorsque l'imprimante utilise l'émulation PostScript. Ce paramètre n'a aucune incidence sur les travaux d'impression avec l'émulation PCL ou PPDS.
Délais Délai de mise en attente de la tâche Désactivé 5 – 255	Définit combien de temps l'imprimante attend l'intervention de l'utilisateur avant de mettre en attente des travaux nécessitant des ressources non disponibles et de poursuivre l'impression d'autres travaux de la file d'attente. Remarques : <ul style="list-style-type: none"> • 30 secondes correspond au paramètre usine. • Cette option s'affiche uniquement lorsque l'imprimante est équipée d'un disque dur.
Imprimer récupération Auto continu Désactivé 5 – 255	Permet à l'imprimante de poursuivre l'impression lors de certaines situations hors-ligne non résolues dans le délai spécifié. Remarques : <ul style="list-style-type: none"> • Désactivé correspond au paramètre usine. • Le délai peut être compris entre 5 et 255 secondes.
Imprimer récupération Correction bourrage Activé Désactivé Auto	Indique si l'imprimante doit réimprimer les pages bloquées à la suite d'un bourrage papier. Remarques : <ul style="list-style-type: none"> • Auto correspond au paramètre usine. L'imprimante réimprime les pages à la suite d'un bourrage papier sauf si la mémoire utilisée pour suspendre ces pages est requise pour d'autres travaux d'impression. • Sur Activé, l'imprimante réimprime toujours les pages bloquées suite à un bourrage. • Sur Désactivé, l'imprimante ne réimprime jamais les pages bloquées suite à un bourrage.

Option de menu	Description
Imprimer récupération Protection page Activé Désactivé	Permet l'impression de pages difficiles à imprimer. Remarques : <ul style="list-style-type: none"> • Désactivé correspond au paramètre usine. Sur Désactivé l'imprimante imprime partiellement une page si la mémoire est insuffisante pour traiter la page entièrement. • Sur Activé, l'imprimante traite et imprime la page en entier.
Paramètres usine Ne pas restaurer Restaurer maintenant	Rétablit les paramètres usine de l'imprimante. Remarques : <ul style="list-style-type: none"> • La valeur par défaut est Ne pas restaurer. Cette valeur permet de conserver les paramètres définis par l'utilisateur. • La valeur Restaurer permet de restaurer tous les paramètres usine de l'imprimante à l'exception des paramètres du menu Réseau/Ports. L'ensemble des ressources téléchargées stockées dans la mémoire vive est supprimé. Cette suppression n'affecte pas les ressources téléchargées stockées dans la mémoire flash ou sur le disque dur de l'imprimante.

Menu Paramètres de copie

Option de menu	Description
Contenu Texte/Photo Photographie Image imprimée Texte	Détermine le type de contenu du travail de copie Remarques : <ul style="list-style-type: none"> • Texte/Photo (.pdf) correspond au paramètre usine. Texte/Photo—Lorsque les documents d'origine sont composés d'un mélange de texte et de graphiques ou d'images • Photographie—Indique au scanner de prêter une attention très particulière aux graphiques et aux images. Ce paramètre allonge la durée de la numérisation, mais améliore la reproduction de l'ensemble de la plage dynamique des tonalités du document d'origine. Cette option augmente la quantité d'informations enregistrées. • Image imprimée—Lorsque les travaux sont composés essentiellement d'images. Image imprimée convertit les images en demi-tons. Convertir les images en demi-tons donne un niveau de gris ou une image en couleur imprimable en la transformant en un ensemble de petits points ayant un nombre de couleurs limité. • Texte accentue le texte haute résolution, précis, noir sur un arrière-plan vierge et blanc.

Option de menu	Description
Faces (recto verso) 1 recto sur une page 1 recto sur deux pages (recto verso) 1 recto verso sur une page 1 recto verso sur deux pages	Détermine si un document d'origine est recto verso (deux côtés) ou recto (un côté), et précise également si la copie doit être recto verso ou recto Remarques : <ul style="list-style-type: none"> • 1 recto sur 1 page—La page d'origine est un document d'une page (recto). La copie sera un document d'une page (recto). • 1 recto sur 2 page—La page d'origine est un document d'une page (recto). La copie sera un document de deux pages (recto verso). Par exemple, si le document d'origine comprend six pages, la copie sera composée de trois pages, imprimées en recto verso. • 1 recto verso sur 1 page—La page d'origine est un document recto verso. La copie sera un document d'une seule page (recto). Par exemple, si le brouillon d'origine comprend trois pages avec une image sur chaque côté, la copie sera alors composée de six pages avec une seule image sur chaque recto de feuille. • 2 recto verso sur 2 page—La page d'origine est un document recto verso. La copie sera la reproduction exacte du document d'origine.
Economie papier Eteinte 2 sur 1 Portrait 2 sur 1 Paysage 4 sur 1 Portrait 4 sur 1 Paysage	Imprime deux ou quatre pages d'un document original sur la même page. Remarque : Hors fonction correspond au paramètre usine.
Imprimer les bordures de page En fonction Eteinte	Détermine si une bordure est imprimée autour du bord de la page, sur les marges. Remarque : en fonction correspond au paramètre usine.
Assembler En fonction Eteinte	Permet d'imprimer les pages d'un travail d'impression dans un ordre défini, lors de copie en plusieurs exemplaires de ce document. Remarque : en fonction correspond au paramètre usine.
Agrafeuse En fonction Eteinte	Active l'agrafage Remarque : Hors fonction correspond au paramètre usine.

Option de menu	Description
Format d'origine Lettre US Légal US Executive Folio Statement Universel 4 x 6 po. 3 x 5 po. Business Card Format de numérisation personnalisé <x> A4 A5 Oficio (Mexico) A6 JIS B5 Book Original	Détermine le format du document d'origine
Copie vers l'alimentation Tiroir <x> Chargeur feuilles simples Chargeur multifeuille Adaptation automatique du format	Indique la source d'alimentation papier pour les travaux de copie. Remarque : Le tiroir 1 correspond aux paramètres usine.
Séparateurs de transparents En fonction Hors fonction	Place une feuille de papier entre les transparents Remarque : En fonction correspond au paramètre usine.
Séparateurs Aucun Entre copies Entre travaux Entre pages	Place une feuille de papier entre les pages, copies ou travaux selon la valeur sélectionnée Remarque : Aucun correspond au paramètre usine.
Alim. séparateur Tiroir <x> Chargeur manuel Chargeur d'enveloppes	Détermine une alimentation
Intensité 1–9	Détermine le niveau d'intensité pour le travail de copie
Réceptacle Réceptacle standard Réceptacle <x>	Détermine le réceptacle qui recevra la copie après l'impression
Nombre de copies	Détermine le nombre de copies pour le travail de copie

Option de menu	Description
<p>En-tête/pied de page</p> <p>Haut gauche</p> <p> Haut gauche</p> <p> Eteinte</p> <p> Date/heure</p> <p> Numéro de page</p> <p> Numéro Bates</p> <p> Texte personnalisé</p> <p>Imprimer sur</p> <p> Toutes les pages</p> <p> Première page uniquement</p> <p> Toutes les pages sauf la première</p> <p>Saisir un texte personnalisé</p>	<p>Spécifie les informations d'en-tête/de pied de page apparaissant en haut à gauche de la page.</p> <p>Remarques :</p> <ul style="list-style-type: none"> • Hors fonction correspond au paramètre usine pour En haut à gauche. • « Toutes les pages » correspond au paramètre usine pour Imprimer sur.
<p>En-tête/pied de page</p> <p>En haut au milieu</p> <p> En haut au milieu</p> <p> Hors fonction</p> <p> Date/heure</p> <p> Numéro de page</p> <p> Numéro Bates</p> <p> Texte personnalisé</p> <p>Imprimer sur</p> <p> Toutes les pages</p> <p> Première page uniquement</p> <p> Toutes les pages sauf la première</p> <p>Saisir un texte personnalisé</p>	<p>Spécifie les informations d'en-tête/de pied de page apparaissant au milieu de la page.</p> <p>Remarques :</p> <ul style="list-style-type: none"> • Hors fonction correspond au paramètre usine pour En haut au milieu. • « Toutes les pages » correspond au paramètre usine pour Imprimer sur.
<p>En-tête/pied de page</p> <p>Haut droit</p> <p> Haut droit</p> <p> Hors fonction</p> <p> Date/heure</p> <p> Numéro de page</p> <p> Numéro Bates</p> <p> Texte personnalisé</p> <p>Imprimer sur</p> <p> Toutes les pages</p> <p> Première page uniquement</p> <p> Toutes les pages sauf la première</p> <p>Saisir un texte personnalisé</p>	<p>Spécifie les informations d'en-tête/de pied de page apparaissant en haut à droite de la page.</p> <p>Remarques :</p> <ul style="list-style-type: none"> • Hors fonction correspond au paramètre usine pour En haut à droite. • « Toutes les pages » correspond au paramètre usine pour Imprimer sur.

Option de menu	Description
<p>En-tête/pied de page</p> <p>Bas gauche</p> <p>Bas gauche</p> <p>Hors fonction</p> <p>Date/heure</p> <p>Numéro de page</p> <p>Numéro Bates</p> <p>Texte personnalisé</p> <p>Imprimer sur</p> <p>Toutes les pages</p> <p>Première page uniquement</p> <p>Toutes les pages sauf la première</p> <p>Saisir un texte personnalisé</p>	<p>Spécifie les informations d'en-tête/de pied de page apparaissant en bas à gauche de la page.</p> <p>Remarques :</p> <ul style="list-style-type: none"> • Hors fonction correspond au paramètre usine pour En bas à gauche. • « Toutes les pages » correspond au paramètre usine pour Imprimer sur.
<p>En-tête/pied de page</p> <p>En bas au milieu</p> <p>En bas au milieu</p> <p>Hors fonction</p> <p>Date/heure</p> <p>Numéro de page</p> <p>Numéro Bates</p> <p>Texte personnalisé</p> <p>Imprimer sur</p> <p>Toutes les pages</p> <p>Première page uniquement</p> <p>Toutes les pages sauf la première</p> <p>Saisir un texte personnalisé</p>	<p>Spécifie les informations d'en-tête/de pied de page apparaissant en bas au milieu de la page.</p> <p>Remarques :</p> <ul style="list-style-type: none"> • Hors fonction correspond au paramètre usine pour En bas au milieu. • « Toutes les pages » correspond au paramètre usine pour Imprimer sur.
<p>En-tête/pied de page</p> <p>Bas droit</p> <p>Bas droit</p> <p>Hors fonction</p> <p>Date/heure</p> <p>Numéro de page</p> <p>Numéro Bates</p> <p>Texte personnalisé</p> <p>Imprimer sur</p> <p>Toutes les pages</p> <p>Première page uniquement</p> <p>Toutes les pages sauf la première</p> <p>Saisir un texte personnalisé</p>	<p>Spécifie les informations d'en-tête/de pied de page apparaissant en bas à droite de la page.</p> <p>Remarques :</p> <ul style="list-style-type: none"> • Hors fonction correspond au paramètre usine pour En bas à droite. • « Toutes les pages » correspond au paramètre usine pour Imprimer sur.
<p>Fond de page</p> <p>Eteinte</p> <p>Confidentiel</p> <p>Copier</p> <p>Brouillon</p> <p>Urgent</p> <p>Personnalisée</p>	<p>Détermine le texte superposé qui est imprimé sur chaque page de la copie</p> <p>Remarque : Hors fonction correspond au paramètre usine.</p>

Option de menu	Description
Fond de page perso	Détermine la superposition personnalisée du texte
Autoriser les priorités pour les copies En fonction Eteinte	Permet d'interrompre un travail d'impression pour copier une page ou un document Remarque : en fonction correspond au paramètre usine.
Numérisation personnalisée En fonction Eteinte	Permet de copier un document comprenant plusieurs formats de papier sur un seul travail de copie
Activer Enregistrer en tant que raccourci En fonction Eteinte	Permet d'enregistrer les paramètres de copie personnalisés en tant que raccourcis Remarque : en fonction correspond au paramètre usine.
Suppression de l'arrière-plan - 4 à +4	Règle la quantité d'arrière-plan visible sur une copie
Centrage automatique En fonction Eteinte	Permet de centrer automatiquement la copie sur la page Remarque : Hors fonction correspond au paramètre usine.
Détourage couleur Détourage couleur Aucun Rouge Vert Bleu Seuil de rouge par défaut 0–255 Seuil de vert par défaut 0–255 Seuil de bleu par défaut 0–255	Spécifie quelle couleur détourer lors des copies et de combien le détourage doit être augmenté ou réduit Remarques : <ul style="list-style-type: none"> Aucun correspond au paramètre usine pour Détourage couleur. 128 correspond au paramètre usine pour chaque seuil de couleur.
Contraste 0–5 Meilleur résultat pour le contenu	Spécifie le contraste utilisé pour le travail de copie. Remarque : Meilleur résultat pour le contenu correspond au paramètre usine.
Image miroir En fonction Eteinte	Crée une image miroir du document d'origine Remarque : Hors fonction correspond au paramètre usine.
Image négative En fonction Eteinte	Crée une image en négatif du document d'origine Remarque : Hors fonction correspond au paramètre usine.
Détail des ombres 0–4	Règle la quantité de détails des ombres visible sur une copie Remarque : 0 correspond au paramètre usine.
Numériser bord à bord En fonction Eteinte	Précise si le document d'origine est numérisé bord à bord avant d'être copié Remarque : Hors fonction correspond au paramètre usine.
Netteté 0–5	Règle la netteté d'une copie. Remarque : 3 correspond au paramètre usine.

Option de menu	Description
Echantillon de copie En fonction Eteinte	Crée une copie d'exemple du document d'origine Remarque : Hors fonction correspond au paramètre usine.

Paramètres de télécopie, menu

Menu du mode Télécopie (Configuration télécopie analogique)

Le mode Configuration télécopie analogique envoie la télécopie via une ligne téléphonique.

Paramètres généraux de télécopie

Option de menu	Description
Nom du poste	Précise le nom de la télécopie dans l'imprimante.
Numéro du poste	Indique un numéro associé à la télécopie.
Identification du poste Nom du poste Numéro du poste	Permet aux destinataires d'identifier le télécopieur dans l'en-tête de la télécopie.
Activer l'envoi manuel de télécopie En fonction Eteinte	Définit l'imprimante pour envoyer uniquement des télécopies de manière manuelle, ce qui exige un séparateur de ligne et un combiné téléphonique Remarques : <ul style="list-style-type: none"> Utilisez un téléphone ordinaire pour recevoir une télécopie et composer un numéro de télécopie. Appuyez sur # 0 sur le clavier numérique pour accéder directement à la fonction Télécopie manuelle.
Utilisation de la mémoire Recevoir toutes les données Recevoir la majorité des données Egal Envoyé en grande partie Tout envoyer	Définit comment la mémoire non-volatile est répartie entre l'envoi et la réception de télécopies. Remarques : <ul style="list-style-type: none"> Recevoir toutes les données indique que l'intégralité de la mémoire est définie pour recevoir des télécopies. Recevoir la majorité des données indique que la majorité de la mémoire est définie pour recevoir des télécopies. Egal correspond au paramètre usine. Egal divise la mémoire de manière équitable entre l'envoi et la réception. Envoyer en grande partie indique que la majorité de la mémoire est définie pour envoyer des télécopies. "Tout envoyer" indique que l'intégralité de la mémoire est définie pour recevoir des télécopies.
Annuler des télécopies Autoriser Ne pas autoriser	Indique si l'utilisateur peut annuler des télécopies. Remarque : si Annuler des télécopies n'est pas activée, elle n'apparaît pas comme option.

Option de menu	Description
ID appelant FSK DTMF	Spécifie le type d'ID appelant utilisé. Remarques : <ul style="list-style-type: none"> • FSK correspond au paramètre usine. • Cette option apparaît uniquement lorsque le pays/la région sélectionné prend en charge les ID appelants multiples.
Masquer le numéro de télécopie Eteinte A gauche A droite	Précise la direction à partir de laquelle les chiffres sont masqués dans un numéro de télécopie utilisé pour les émissions. Remarque : le nombre de caractères masqués est déterminé par le paramétrage "Masquer les chiffres".
Masquer les chiffres 0 – 58	Indique le nombre de chiffres à masquer dans un numéro de télécopie utilisé pour les émissions.

Page de couverture fax

Option de menu	Description
Page de couverture fax Hors fonction par défaut En fonction par défaut Ne jamais utiliser Toujours utiliser Inclure le champ A En fonction Eteinte Inclure le champ De En fonction Eteinte A partir de Inclure le champ Message En fonction Eteinte Message Inclure le logo En fonction Eteinte Inclure le pied de page <x> Pied de page <x>	Configure la page de couverture de la télécopie. Remarque : Hors fonction correspond au paramètre usine pour toutes les options de la page de couverture de la télécopie.

Paramètres d'envoi de télécopie

Option de menu	Description
Résolution Standard Elevée Très élevée Ultra élevée	Détermine la qualité en points par pouce (ppp). Une résolution supérieure donne une meilleure qualité d'impression mais augmente le temps nécessaire à la transmission pour émettre les télécopies. Remarque : Standard correspond au paramètre usine.

Option de menu	Description
Format d'origine Lettre US Légal US Exécutive US Folio Statement Oficio (Mexico) Universel Formats différents A4 A5 A6 JIS B5 Carte d'identité Format de numérisation personnalisé <x> Original livre Carte de visite 4 x 6 po. 3 x 5 po.	Détermine le format de papier du document qui est en cours de numérisation Remarque : Lettre US correspond au format par défaut aux Etats-Unis. A4 correspond au format international par défaut.
Recto verso Eteinte Bord long Bord court	Détermine l'orientation du texte et des graphiques sur la page Remarques : <ul style="list-style-type: none"> • Hors fonction correspond au paramètre usine. • Bord long exige une reliure tout le long du bord de la page (bord gauche pour l'orientation Portrait et bord supérieur pour l'orientation Paysage). • Bord court exige une reliure tout le long du bord court de la page (bord supérieur pour l'orientation Portrait et bord gauche pour l'orientation Paysage).
Contenu Texte Texte / Photo Photo	Détermine le type de contenu qui sera numérisé vers le télécopieur Remarques : <ul style="list-style-type: none"> • Texte est utilisé quand le document est essentiellement du texte. • Texte/Photo correspond au paramètre usine. Texte/Photo est utilisé lorsque les documents comprennent essentiellement du texte ou des illustrations. • Photographie est utilisé lorsque le document est une photographie de haute qualité ou une impression jet d'encre.
Intensité 1 – 9	Eclaircit ou assombrit les travaux d'impression. Remarque : 5 correspond au paramètre usine.
Indicatif	Un champ d'entrée numérique est prévu pour entrer les nombres
Règles de préfixes pour les appels Règle de préfixe <x>	Etablit des règles de préfixes pour les appels.
Rappel automatique 0 – 9	Indique le nombre de fois que l'imprimante essaie d'envoyer une télécopie à un numéro donné Remarque : 5 correspond au paramètre usine.
Intervalle recomposition 1 – 200	Indique le nombre de minutes entre les recompositions Remarque : 3 correspond au paramètre usine.

Option de menu	Description
Derrière un PABX Oui Non	Active la composition sans tonalité d'invit. à num. Remarque : Non correspond au paramètre usine.
Activer ECM Oui Non	Active le mode de correction des erreurs pour les télécopies. Remarque : Oui correspond au paramètre usine.
Activer les numérisations de télécopie En fonction Eteinte	Permet d'envoyer des télécopies en numérisant depuis l'imprimantes Remarque : En fonction correspond au paramètre usine.
Pilote pour envoyer une télécopie Oui Non	Active le pilote pour envoyer des télécopies depuis l'imprimante. Remarque : Oui correspond au paramètre usine.
Activer Enregistrer en tant que raccourci En fonction Eteinte	Permet d'enregistrer des numéros de télécopie en tant que raccourcis sur l'imprimante Remarque : En fonction correspond au paramètre usine.
Mode de numérotation Tonalité Impulsion	Indique le son accompagnant la numérotation, soit une tonalité, soit une impulsion. Remarque : Tonalité correspond au paramètre usine.
Vitesse maximale 2400 4800 9600 14400 33600	Précise le débit maximal auquel vous pouvez envoyer des télécopies. Remarque : 33600 correspond au paramètre usine.
Numérisation personnalisée En fonction Eteinte	Permet de numériser un document qui comporte plusieurs formats de papier dans un seul fichier Remarques : <ul style="list-style-type: none"> • Pour que cette option de menu soit disponible, l'imprimante doit être équipée d'un disque dur fonctionnant correctement. • En fonction correspond au paramètre usine.
Aperçu de la numérisation En fonction Eteinte	Précise si un aperçu apparaîtra sur l'écran pour les travaux de numérisation. Remarques : <ul style="list-style-type: none"> • Pour que cette option de menu soit disponible, l'imprimante doit être équipée d'un disque dur fonctionnant correctement. • Hors fonction correspond au paramètre usine.
Suppression de l'arrière-plan - 4 à 4	Règle la quantité d'arrière-plan visible sur une copie. Remarque : 0 correspond au paramètre usine.

Option de menu	Description
Détourage couleur Détourage couleur Aucun Rouge Vert Bleu Seuil de rouge par défaut 0 – 255 Seuil de vert par défaut 0 – 255 Seuil de bleu par défaut 0 – 255	Spécifie quelle couleur détourer lors des télécopies et de combien le détourage doit être augmenté ou réduit. Remarques : <ul style="list-style-type: none"> • Aucun correspond au paramètre usine pour Détourage couleur. • 128 correspond au paramètre usine pour chaque seuil de couleur.
Contraste Mieux adapté au contenu 0 – 5	Précise le contraste de la sortie Remarque : “Meilleur résultat pour le contenu” correspond au paramètre usine.
Image miroir En fonction Eteinte	Crée une image miroir du document d’origine. Remarque : Hors fonction correspond au paramètre usine.
Image négative En fonction Eteinte	Crée une image en négatif du document d’origine. Remarque : Hors fonction correspond au paramètre usine.
Détail des ombres - 4 à 4	Règle la quantité de détail des ombres visible sur une télécopie. Remarque : 0 correspond au paramètre usine.
Numériser bord à bord En fonction Eteinte	Précise si le document d'origine est numérisé bord à bord avant d'être envoyé par télécopie. Remarque : Hors fonction correspond au paramètre usine.
Netteté 0 – 5	Règle la netteté d'une télécopie. Remarque : 3 correspond au paramètre usine.
Activer les numérisations de télécopies couleur En fonction par défaut Ne jamais utiliser Toujours utiliser Hors fonction par défaut	Active l’envoi de télécopies couleur. Remarque : Hors fonction correspond au paramètre usine.
Convertir automatiquement les télécopies couleur en télécopies mono En fonction Eteinte	Convertit toutes les télécopies émises en noir et blanc. Remarque : En fonction correspond au paramètre usine.

Paramètres de réception de télécopie

Option de menu	Description
Activer la réception de télécopie En fonction Eteinte	Autorise l'imprimante à recevoir les travaux de numérisation Remarque : En fonction correspond au paramètre usine.

Option de menu	Description
Travail de télécopie en attente Aucun Toner Toner et fournitures	Permettre de garder une télécopie en attente jusqu'à ce que le toner ou les fournitures soient remplacés. Remarques : <ul style="list-style-type: none"> • Cette option de menu s'affiche uniquement si un disque dur est pris en charge et installé. • Aucun correspond au paramètre usine.
Sonneries avant réponse 1 – 25	Détermine le nombre de sonneries avant la réception de la télécopie Remarque : 3 correspond au paramètre usine.
Réduction automatique En fonction Eteinte	Ajuste la télécopie entrante pour que sa taille corresponde au format de papier chargé dans l'alimentation désignée. Remarque : En fonction correspond au paramètre usine.
Alimentation Auto Tiroir <x> Chargeur multifonction	Détermine l'alimentation sélectionnée pour fournir le papier à l'imprimante pour qu'elle imprime la télécopie entrante Remarque : Auto correspond au paramètre usine.
Séparateurs Aucun Après le travail Avant le travail	Place une feuille de papier avant ou après chaque télécopie reçue. Remarque : Aucun correspond au paramètre usine.
Source séparateur Tiroir <x> Chargeur manuel	Détermine une alimentation. Remarque : Tiroir <x> correspond au paramètre usine.
Faces (recto verso) En fonction Eteinte	Active l'impression recto verso (sur deux faces) pour les télécopies entrantes Remarque : Hors fonction correspond au paramètre usine.
Pied de page de la télécopie En fonction Eteinte	Imprime les informations relatives à la transmission au bas de chaque page d'une télécopie reçue Remarque : En fonction correspond au paramètre usine.
Vitesse maximale 2400 4800 9600 14400 33600	Précise le débit maximal auquel vous pouvez envoyer des télécopies. Remarque : 33600 correspond au paramètre usine.
Transfert télécopie Transférer Centre Imprimer et transférer	Active le transfert des télécopies reçues à un autre destinataire
Transférer à Télécopie courrier électronique FTP LDSS eSF	Détermine le type de destinataire auquel les télécopies seront transférées Remarque : cette option est uniquement disponible depuis le serveur Web incorporé de l'imprimante.

Option de menu	Description
Raccourci Transférer à	Permet d'entrer le numéro de raccourci qui correspond au type de destinataire (télécopie, courrier électronique, FPT, LDSS ou eSF).
Bloquer les télécopies anonymes En fonction Eteinte	Active le blocage des télécopies entrantes envoyées à partir de périphérique ne disposant pas d'ID spécifié. Remarque : Hors fonction correspond au paramètre usine.
Liste télécopieurs bloqués	Active l'enregistrement de la liste des télécopieurs bloqués dans l'imprimantes
Télécopies suspendues Mode Télécopie suspendue Eteinte Toujours en fonction Manuel Programmé Programme de suspension de télécopie	Active la suspension des télécopies tout le temps ou en fonction d'une programmation. Remarque : Hors fonction correspond au paramètre usine.
Activer la réception des télécopies couleur En fonction Eteinte	Permet de recevoir une télécopie en couleur. Remarque : En fonction correspond au paramètre usine.

Paramètres du journal de télécopie

Option de menu	Description
Journal de transmission Journal d'impression Journal des travaux à ne pas imprimer Impression uniquement en cas d'erreur	Active l'impression d'un journal de transmission avec chaque télécopie Remarque : Journal d'impression correspond au paramètre usine.
Réception du journal d'erreur Ne jamais imprimer Impression en cas d'erreur	Active l'impression d'un journal de reception des erreurs après avoir reçu une erreur. Remarque : Ne jamais imprimer correspond au paramètre usine.
Journaux d'impression automatique En fonction Eteinte	Active l'impression automatique des journaux de télécopie Remarques : <ul style="list-style-type: none"> • les journaux sont imprimés après chaque 200ème travail. • En fonction correspond au paramètre usine.
Source papier journal Tiroir <x> Chargeur manuel	Sélectionne l'alimentation du papier utilisé pour les journaux d'impression Remarque : Tiroir <x> correspond au paramètre usine.
Affichage des journaux Nom du poste distant Numéro composé	Précise si les journaux imprimés affichent le numéro composé ou le nom de poste pour le retour Remarque : Nom du poste distant correspond au paramètre usine.
Activer journal travaux En fonction Eteinte	Active l'accès au journal des télécopies. Remarque : En fonction correspond au paramètre usine.
Active les journaux d'appel En fonction Eteinte	Active l'accès au journal d'appels de télécopies. Remarque : En fonction correspond au paramètre usine.

Paramètres du haut-parleur

Option de menu	Description
Mode du haut-parleur Toujours hors fonction En fonction jusqu'à connexion Toujours en fonction	Remarques : <ul style="list-style-type: none"> • Toujours hors fonction éteint le haut-parleur. • En fonction jusqu'à connexion correspond au paramètre usine. Le haut-parleur est en fonction et produit un son jusqu'à ce que la connexion au télécopieur s'effectue. • Toujours en fonction, allumer le haut-parleur.
Volume des haut-parleurs Elevé Basse	Définit les paramètres du volume. Remarque : Elevé correspond au paramètre usine.
Volume de la sonnerie En fonction Eteinte	Définit le volume de sonnerie des haut-parleurs du télécopieur. Remarque : En fonction correspond au paramètre usine.

Sonneries distinctes

Option de menu	Description
Sonnerie simple En fonction Eteinte	Répond aux appels avec un seul type de sonnerie Remarque : En fonction correspond au paramètre usine.
Sonnerie double En fonction Eteinte	Répond aux appels avec deux types de sonnerie Remarque : En fonction correspond au paramètre usine.
Sonnerie triple En fonction Eteinte	Répond aux appels avec une sonnerie triple. Remarque : En fonction correspond au paramètre usine.

Menu du mode Télécopie (Configuration serveur de télécopie)

Le mode Serveur de télécopie envoie la télécopie à un serveur de télécopie afin d'effectuer la transmission.

Configuration du Serveur de télécopie

Option de menu	Description
Pour formater Adresse pour répondre Objet Message	Permet de saisir l'information en utilisant le clavier virtuel sur l'écran tactile de l'imprimante.
Serveur SMTP primaire	Détermine les informations de port pour le serveur SMTP. Remarque : 25 correspond au port de la passerelle SMTP par défaut.
Serveur SMTP secondaire	Détermine les informations de port pour le serveur SMTP. Remarque : 25 correspond au port de la passerelle SMTP par défaut.

Option de menu	Description
Format d'image PDF (.pdf) XPS (.xps) TIFF (.tif)	Détermine le type d'image pour la numérisation vers un télécopieur. Remarque : PDF (.pdf) correspond au paramètre usine.
Contenu Texte Texte / Photo Photo	Détermine le type de contenu qui sera numérisé vers le télécopieur Remarques : <ul style="list-style-type: none"> • Texte est utilisé quand le document est essentiellement du texte. • Texte/Photo correspond au paramètre usine. Texte/Photo est utilisé lorsque les documents comprennent essentiellement du texte ou des illustrations. • Photographie est utilisé lorsque le document est une photographie de haute qualité ou une impression jet d'encre.
Résolution de la télécopie Standard Elevée Très élevée Ultra élevée	Précise le niveau de résolution pour la numérisation vers un télécopieur Remarque : Standard correspond au paramètre usine.
Intensité 1 – 9	Eclaircit ou assombrit les travaux d'impression. Remarque : 5 correspond au paramètre usine.
Orientation Portrait Paysage	Détermine l'orientation de l'image numérisée. Remarque : Portrait correspond au paramètre usine.
Format d'origine Lettre US Légal US Exécutive US Folio Statement Oficio (Mexico) Universel Formats différents A4 A5 A6 JIS B5 Carte d'identité Format de numérisation personnalisé <x> Original livre Carte de visite 4 x 6 po. 3 x 5 po.	Détermine le format de papier du document qui est en cours de numérisation Remarque : Lettre US correspond au format par défaut aux Etats-Unis. A4 correspond au format international par défaut.

Option de menu	Description
Utiliser l'option TIFF multipage En fonction Eteinte	Donne le choix entre des fichiers TIFF d'une seule page et des fichiers TIFF de plusieurs pages. Pour une numérisation d'un document de plusieurs pages vers le télécopieur, vous créez un fichier TIFF comprenant toutes les pages ou plusieurs fichiers TIFF avec un fichier pour chaque page du travail. Remarques : <ul style="list-style-type: none"> • En fonction correspond au paramètre usine. • Cette option de menu s'applique à toutes les fonctions de numérisation
Activer la réception analogique En fonction Eteinte	Active la réception analogique des télécopies. Remarque : Hors fonction correspond au paramètre usine.

Menu Paramètres de courrier électronique

Option de menu	Description
Configuration du serveur de messagerie Objet Message	Permet d'indiquer des informations sur le serveur de messagerie. Remarque : la zone Message est limitée à 512 caractères.
Configuration du serveur de messagerie Envoie-moi une copie Ne s'affiche jamais En fonction par défaut Hors fonction par défaut Toujours en fonction	Renvoie une copie du courrier électronique à l'initiateur du courrier électronique. Remarque : N'apparaît jamais correspond au paramètre usine.
Configuration du serveur de messagerie Taille maximale du courrier électronique 0 – 65535 Ko	Précise la taille maximale d'un e-mail en kilooctets Remarque : un e-mail dépassant la taille précisée n'est pas envoyé.
Configuration du serveur de messagerie Message d'erreur taille	Envoie un message lorsque la taille d'un e-mail dépasse la limite de taille configurée
Configuration du serveur de messagerie Destinations des limites	Envoie un e-mail lorsque l'adresse comprend le nom de domaine, tel que le nom de domaine d'une entreprise Remarque : le courrier électronique peut uniquement être envoyé au domaine indiqué.
Configuration du serveur de messagerie Configuration du lien Web Server Connexion Password Chemin d'accès Nom de base du dossier Lien du site	Définit le nom du chemin d'accès du serveur de messagerie; par exemple : /répertoire/chemin Les caractères et symboles suivants ne sont pas des entrées valides pour un nom de chemin d'accès : * : ? < > .

Option de menu	Description
Format PDF (.pdf) PDF sécurisé TIFF (.tif) JPEG (.jpg) XPS (.xps)	Précise le format d'un fichier Remarque : PDF (.pdf) correspond au paramètre usine.
Version PDF 1,2 – 1,6	Définit la version d'un fichier PDF qui sera numérisé vers un e-mail Remarque : 1,5 correspond au paramètre usine.
Contenu Texte / Photo Photo Texte	Précise le type de contenu qui sera numérisé vers un courrier électronique. Remarques : <ul style="list-style-type: none"> • Texte/Photo correspond au paramètre usine. Texte/Photo est utilisé lorsque les documents comprennent essentiellement du texte ou des illustrations. • Photographie est utilisé lorsque le document est une photographie de haute qualité ou une impression jet d'encre. • Texte est utilisé quand le document est essentiellement du texte.
Couleur Gris Couleur	Précise si l'impression est effectuée en niveaux de gris ou en couleurs Remarque : Couleur correspond au paramètre usine.
Résolution 75 150 200 300 400 600	Détermine le nombre de points par pouce de la numérisation. Remarque : 150 ppp correspond au paramètre usine.
Intensité 1 – 9	Eclaircit ou assombrit les travaux d'impression. Remarque : 5 correspond au paramètre usine.
Orientation Portrait Paysage	Détermine l'orientation de l'image numérisée. Remarque : Portrait correspond au paramètre usine.

Option de menu	Description
Format d'origine Lettre US Légal US Exécutive US Folio Statement Oficio (Mexico) Universel Formats différents A4 A5 A6 JIS B5 Carte d'identité Format de numérisation personnalisé <x> Original livre Carte de visite 3 x 5 po. 4 x 6 po.	Détermine le format de papier du document qui est en cours de numérisation Remarque : Lettre US correspond au format par défaut aux Etats-Unis. A4 correspond au format international par défaut.
Faces (recto verso) Eteinte Bord long Bord court	Détermine l'orientation du texte et des graphiques sur la page Remarques : <ul style="list-style-type: none"> • Hors fonction correspond au paramètre usine. • Bord long exige une reliure tout le long du bord de la page (bord gauche pour l'orientation Portrait et bord supérieur pour l'orientation Paysage). • Bord court exige une reliure tout le long du bord court de la page (bord supérieur pour l'orientation Portrait et bord gauche pour l'orientation Paysage).
Qualité JPEG Mieux adapté au contenu 5 – 90	Définit la qualité de la photo JPEG en fonction de la taille du fichier et de la qualité de l'image. Remarques : <ul style="list-style-type: none"> • “Meilleur résultat pour le contenu” correspond au paramètre usine. • 5 diminue la taille du fichier mais réduit également la qualité de l'image. • 90 fournit la meilleure qualité d'image mais le fichier est très volumineux. • Cette option de menu s'applique à toutes les fonctions de numérisation
Valeur par défaut du texte 5 – 90	Définit la qualité du texte en fonction de la taille du fichier et de la qualité de l'image. Remarque : 75 correspond au paramètre usine.
Valeur par défaut texte/photo 5 – 90	Définit la qualité d'une photo/d'un texte en fonction de la taille du fichier et de la qualité de l'image. Remarque : 75 correspond au paramètre usine.
Valeur par défaut photo 5 – 90	Définit la qualité d'une photo en fonction de la taille du fichier et de la qualité de l'image. Remarque : 50 correspond au paramètre usine.

Option de menu	Description
Images de l'e-mail envoyés en Pièces jointes Lien du site	Précise comment les images seront envoyées Remarque : Pièces jointes correspond au paramètre usine.
Utiliser l'option TIFF multipage En fonction Eteinte	Donne le choix entre des fichiers TIFF d'une seule page et des fichiers TIFF de plusieurs pages. Lors d'une numérisation de plusieurs pages vers un courrier électronique, soit un seul fichier TIFF contenant toutes les pages est créé, soit plusieurs fichiers TIFF sont créés, chacun contenant une seule page du travail de numérisation. Remarques : <ul style="list-style-type: none"> • En fonction correspond au paramètre usine. • Cette option de menu s'applique à toutes les fonctions de numérisation
Journal de transmission Journal d'impression Journal des travaux à ne pas imprimer Impression uniquement en cas d'erreur	Détermine si le journal de transmission est imprimé Remarque : Journal d'impression correspond au paramètre usine.
Source papier journal Tiroir <x> Chargeur manuel Chargeur d'enveloppes manuel Chargeur MF	Détermine une alimentation pour l'impression des journaux de messagerie. Remarque : le tiroir 1 correspond au paramètre usine.
Nombre de bits de l'e-mail 8 bits 1 bit	Permet au mode Texte/Photo de disposer de tailles de fichier inférieures en utilisant des images d'1 bit lorsque la couleur est désactivée. Remarque : 8 bits correspond au paramètre usine.
Numérisation personnalisée En fonction Eteinte	Permet de copier un document comprenant différents formats de papier dans un même travail. Remarques : <ul style="list-style-type: none"> • Pour que cette option de menu soit disponible, l'imprimante doit être équipée d'un disque dur fonctionnant correctement. • Hors fonction correspond au paramètre usine.
Aperçu de la numérisation En fonction Eteinte	Précise si un aperçu apparaîtra sur l'écran pour les travaux de numérisation. Remarques : <ul style="list-style-type: none"> • Pour que cette option de menu soit disponible, l'imprimante doit être équipée d'un disque dur fonctionnant correctement. • Hors fonction correspond au paramètre usine.
Activer Enregistrer en tant que raccourci En fonction Eteinte	Permet d'enregistrer des adresses électroniques comme raccourcis. Remarques : <ul style="list-style-type: none"> • En fonction correspond au paramètre usine. • Lorsqu'il est désactivé, le bouton Enregistrer comme raccourci n'apparaît pas sur l'écran Destinations des courriers électroniques.
Suppression de l'arrière-plan - 4 à 4	Règle la quantité d'arrière-plan visible sur une image numérisée. Remarque : 0 correspond au paramètre usine.

Option de menu	Description
Détourage couleur Détourage couleur Aucun Rouge Vert Bleu Seuil de rouge par défaut 0 – 255 Seuil de vert par défaut 0 – 255 Seuil de bleu par défaut 0 – 255	Spécifie quelle couleur détourer lors des numérisations et de combien le détourage doit être augmenté ou réduit. Remarques : <ul style="list-style-type: none"> • Aucun correspond au paramètre usine pour Détourage couleur. • 128 correspond au paramètre usine pour chaque seuil de couleur.
Contraste 0 – 5 Mieux adapté au contenu	Précise le contraste de la sortie Remarque : “Meilleur résultat pour le contenu” correspond au paramètre usine.
Image miroir En fonction Eteinte	Crée une image miroir du document d’origine. Remarque : Hors fonction correspond au paramètre usine.
Image négative En fonction Eteinte	Crée une image en négatif du document d’origine. Remarque : Hors fonction correspond au paramètre usine.
Détail des ombres - 4 à 4	Règle la quantité de détail des ombres visible sur une image numérisée. Remarque : 0 correspond au paramètre usine.
Numériser bord à bord En fonction Eteinte	Détermine si le document d'origine est numérisé bord à bord. Remarque : Hors fonction correspond au paramètre usine.
Netteté 0 – 5	Règle la netteté d'une image numérisée. Remarque : 3 correspond au paramètre usine.
Utiliser cc:/cci: En fonction Eteinte	Active l'utilisation des champs cc: et cci: Remarque : Hors fonction correspond au paramètre usine.

Menu Paramètres FTP

Option de menu	Description
Format PDF (.pdf) PDF sécurisé TIFF (.tif) JPEG (.jpg) XPS (.xps)	Détermine le format d'un fichier PDF Remarque : PDF (.pdf) correspond au paramètre usine.
Version PDF 1,2 – 1,6	Définit le niveau de version du fichier PDF pour la connexion FTP Remarque : 1,5 correspond au paramètre usine.

Option de menu	Description
Contenu Texte / Photo Photo Texte	Détermine le type de contenu qui sera numérisé vers le FTP Remarques : <ul style="list-style-type: none"> • Texte/Photo correspond au paramètre usine. Texte/Photo est utilisé lorsque les documents comprennent essentiellement du texte ou des illustrations. • Photographie est utilisé lorsque le document est une photographie de haute qualité ou une impression jet d'encre. • Texte est utilisé quand le document est essentiellement du texte.
Couleur Gris Couleur	Précise si l'impression est effectuée en niveaux de gris ou en couleurs Remarque : Gris correspond au paramètre usine.
Résolution 75 150 200 300 400 600	Détermine le nombre de points par pouce de la numérisation. Remarque : 150 ppp correspond au paramètre usine.
Intensité 1 – 9	Eclaircit ou assombrit les travaux d'impression. Remarque : 5 correspond au paramètre usine.
Orientation Portrait Paysage	Détermine l'orientation de l'image numérisée. Remarque : Portrait correspond au paramètre usine.
Format d'origine Lettre US Légal US Exécutive US Folio Statement Oficio (Mexico) Universel Formats différents A4 A5 A6 JIS B5 Carte d'identité Format de numérisation personnalisé <x> Original livre Carte de visite 3 x 5 po. 4 x 6 po.	Détermine le format de papier du document qui est en cours de numérisation Remarque : Lettre US correspond au format par défaut aux Etats-Unis. A4 correspond au format international par défaut.

Option de menu	Description
Faces (recto verso) Eteinte Bord long Bord court	Détermine l'orientation du texte et des graphiques sur la page Remarques : <ul style="list-style-type: none"> • Hors fonction correspond au paramètre usine. • Bord long exige une reliure tout le long du bord de la page (bord gauche pour l'orientation Portrait et bord supérieur pour l'orientation Paysage). • Bord court exige une reliure tout le long du bord court de la page (bord supérieur pour l'orientation Portrait et bord gauche pour l'orientation Paysage).
Qualité JPEG Mieux adapté au contenu 5 – 90	Définit la qualité de la photo JPEG en fonction de la taille du fichier et de la qualité de l'image. Remarques : <ul style="list-style-type: none"> • “Meilleur résultat pour le contenu” correspond au paramètre usine. • 5 diminue la taille du fichier mais réduit également la qualité de l'image. • 90 fournit la meilleure qualité d'image mais le fichier est très volumineux. • Cette option de menu s'applique à toutes les fonctions de numérisation
Valeur par défaut du texte 5 – 90	Définit la qualité du texte en fonction de la taille du fichier et de la qualité de l'image. Remarque : 75 correspond au paramètre usine.
Valeur par défaut texte/photo 5 – 90	Définit la qualité d'une photo/d'un texte en fonction de la taille du fichier et de la qualité de l'image. Remarque : 75 correspond au paramètre usine.
Valeur par défaut photo 5 – 90	Définit la qualité d'une photo en fonction de la taille du fichier et de la qualité de l'image. Remarque : 50 correspond au paramètre usine.
Utiliser l'option TIFF multipage En fonction Eteinte	Donne le choix entre des fichiers TIFF d'une seule page et des fichiers TIFF de plusieurs pages. Lors d'une numérisation de plusieurs pages vers FTP, soit un seul fichier TIFF contenant toutes les pages est créé, soit plusieurs fichiers TIFF sont créés, chacun contenant une seule page du travail de numérisation. Remarques : <ul style="list-style-type: none"> • En fonction correspond au paramètre usine. • Cette option de menu s'applique à toutes les fonctions de numérisation
Journal de transmission Journal d'impression Journal des travaux à ne pas imprimer Impression uniquement en cas d'erreur	Détermine si le journal de transmission est imprimé Remarque : Journal d'impression correspond au paramètre usine.
Source papier journal Tiroir <x> Chargeur manuel Chargeur d'enveloppes manuel Chargeur MF	Détermine une alimentation pour l'impression des journaux FTP Remarque : le tiroir 1 correspond au paramètre usine.
Nombre de bits du FTP 8 bits 1 bit	Permet au mode Texte/Photo de disposer de tailles de fichier inférieures en utilisant des images d'1 bit lorsque la couleur est désactivée Remarque : 8 bits correspond au paramètre usine.
Nom du fichier de base	Permet de saisir un nom de fichier de base

Option de menu	Description
Numérisation travail personnalisé En fonction Eteinte	Permet de numériser un document comprenant plusieurs formats de papier dans un même travail. Remarques : <ul style="list-style-type: none"> • Pour que cette option de menu soit disponible, l'imprimante doit être équipée d'un disque dur fonctionnant correctement. • Hors fonction correspond au paramètre usine.
Aperçu de la numérisation En fonction Eteinte	Précise si un aperçu apparaîtra sur l'écran pour les travaux de numérisation. Remarques : <ul style="list-style-type: none"> • Pour que cette option de menu soit disponible, l'imprimante doit être équipée d'un disque dur fonctionnant correctement. • Hors fonction correspond au paramètre usine.
Activer Enregistrer en tant que raccourci En fonction Eteinte	Permet la création de raccourcis pour les adresses FTP. Remarque : En fonction correspond au paramètre usine.
Suppression de l'arrière-plan - 4 à 4	Règle la quantité d'arrière-plan visible sur une copie. Remarque : 0 correspond au paramètre usine.
Détourage couleur Détourage couleur Aucun Rouge Vert Bleu Seuil de rouge par défaut 0 – 255 Seuil de vert par défaut 0 – 255 Seuil de bleu par défaut 0 – 255	Spécifie quelle couleur détourer lors des numérisations et de combien le détourage doit être augmenté ou réduit. Remarques : <ul style="list-style-type: none"> • Aucun correspond au paramètre usine pour Détourage couleur. • 128 correspond au paramètre usine pour chaque seuil de couleur.
Contraste 0 – 5 Mieux adapté au contenu	Précise le contraste de la sortie Remarque : "Meilleur résultat pour le contenu" correspond au paramètre usine.
Image miroir En fonction Eteinte	Crée une image miroir du document d'origine. Remarque : Hors fonction correspond au paramètre usine.
Image négative En fonction Eteinte	Crée une image en négatif du document d'origine. Remarque : Hors fonction correspond au paramètre usine.
Détail des ombres 0 – 4	Règle la quantité de détail des ombres visible sur une image numérisée. Remarque : 0 correspond au paramètre usine.
Numériser bord à bord En fonction Eteinte	Détermine si le document d'origine est numérisé bord à bord. Remarque : Hors fonction correspond au paramètre usine.

Option de menu	Description
Netteté 0 – 5	Règle la netteté d'une image numérisée. Remarque : 3 correspond au paramètre usine.

Menu Lecteur Flash

Paramètres de numérisation

Option de menu	Description
Format PDF (.pdf) PDF sécurisé TIFF (.tif) JPEG (.jpg) XPS (.xps)	Précise le format d'un fichier
Version PDF 1,2 – 1,6	Définit la version du fichier PDF qui sera numérisé vers un périphérique USB Remarque : 1,5 correspond au paramètre usine.
Contenu Texte / Photo Photo Texte	Détermine le type de contenu qui sera numérisé vers un périphérique USB Remarques : <ul style="list-style-type: none"> • Texte/Photo correspond au paramètre usine. Texte/Photo est utilisé lorsque les documents comprennent essentiellement du texte ou des illustrations. • Photographie est utilisé lorsque le document est une photographie de haute qualité ou une impression jet d'encre. • Texte est utilisé quand le document est essentiellement du texte.
Couleur Gris Couleur	Précise si l'impression est effectuée en niveaux de gris ou en couleurs Remarque : Gris correspond au paramètre usine.
Résolution 75 150 200 300 400 600	Détermine le nombre de points par pouce de la numérisation. Remarque : 150 ppp correspond au paramètre usine.
Intensité 1 – 9	Eclaircit ou assombrit les travaux d'impression. Remarque : 5 correspond au paramètre usine.
Orientation Portrait Paysage	Détermine l'orientation de l'image numérisée. Remarque : Portrait correspond au paramètre usine.

Option de menu	Description
Format d'origine Lettre US Légal US Exécutive US Folio Statement Oficio (Mexico) Universel Formats différents A4 A5 A6 JIS B5 Carte d'identité Format de numérisation personnalisé <x> Original livre Carte de visite 3 x 5 po. 4 x 6 po.	Détermine le format de papier du document qui est en cours de numérisation Remarque : Lettre US correspond au format par défaut aux Etats-Unis. A4 correspond au format international par défaut.
Faces (recto verso) Eteinte Bord long Bord court	Détermine l'orientation du texte et des graphiques sur la page Remarques : <ul style="list-style-type: none"> • Hors fonction correspond au paramètre usine. • Bord long exige une reliure tout le long du bord de la page (bord gauche pour l'orientation Portrait et bord supérieur pour l'orientation Paysage). • Bord court exige une reliure tout le long du bord court de la page (bord supérieur pour l'orientation Portrait et bord gauche pour l'orientation Paysage).
Qualité JPEG Mieux adapté au contenu 5 – 90	Définit la qualité du texte ou du texte/de la photo JPEG en fonction de la taille du fichier et de la qualité de l'image. Remarques : <ul style="list-style-type: none"> • “Meilleur résultat pour le contenu” correspond au paramètre usine. • 5 diminue la taille du fichier mais réduit également la qualité de l'image. • 90 fournit la meilleure qualité d'image mais le fichier est très volumineux. • Cette option du menu s'applique au texte, texte/photo et à toutes les fonctions de numérisation.
Valeur par défaut du texte 5 – 90	Définit la qualité du texte en fonction de la taille du fichier et de la qualité de l'image. Remarque : 75 correspond au paramètre usine.
Valeur par défaut texte/photo 5 – 90	Définit la qualité d'une photo/d'un texte en fonction de la taille du fichier et de la qualité de l'image. Remarque : 75 correspond au paramètre usine.
Valeur par défaut photo 5 – 90	Définit la qualité d'une photo en fonction de la taille du fichier et de la qualité de l'image. Remarque : 50 correspond au paramètre usine.

Option de menu	Description
Utiliser l'option TIFF multipage En fonction Eteinte	Donne le choix entre des fichiers TIFF d'une seule page et des fichiers TIFF de plusieurs pages. Pour une numérisation de plusieurs pages vers un travail USB, un seul fichier TIFF comprenant toutes les pages est créé ou plusieurs fichiers TIFF sont créés comprenant un fichier pour chaque page du travail de numérisation. Remarques : <ul style="list-style-type: none"> • En fonction correspond au paramètre usine. • Cette option de menu s'applique à toutes les fonctions de numérisation
Nombre bits numérisés 8 bits 1 bit	Permet au mode Texte/Photo de disposer de tailles de fichier inférieures en utilisant des images d'1 bit lorsque la couleur est désactivée Remarque : 8 bits correspond au paramètre usine.
Nom du fichier de base	Permet de saisir un nom de fichier de base
Numérisation personnalisée Eteinte En fonction	Permet de numériser un document comprenant plusieurs formats de papier dans un même travail. Remarques : <ul style="list-style-type: none"> • Pour que cette option de menu soit disponible, l'imprimante doit être équipée d'un disque dur fonctionnant correctement. • Hors fonction correspond au paramètre usine.
Aperçu de la numérisation En fonction Eteinte	Précise si un aperçu apparaîtra sur l'écran pour les travaux de numérisation. Remarques : <ul style="list-style-type: none"> • Pour que cette option de menu soit disponible, l'imprimante doit être équipée d'un disque dur fonctionnant correctement. • Hors fonction correspond au paramètre usine.
Suppression de l'arrière-plan - 4 à 4	Règle la quantité d'arrière-plan visible sur une copie. Remarque : 0 correspond au paramètre usine.
Détourage couleur Détourage couleur Aucun Rouge Vert Bleu Seuil de rouge par défaut 0 – 255 Seuil de vert par défaut 0 – 255 Seuil de bleu par défaut 0 – 255	Spécifie quelle couleur détourer lors des numérisations et de combien le détourage doit être augmenté ou réduit. Remarques : <ul style="list-style-type: none"> • Aucun correspond au paramètre usine pour Détourage couleur. • 128 correspond au paramètre usine pour chaque seuil de couleur.
Contraste 0 – 5 Mieux adapté au contenu	Précise le contraste de la sortie Remarque : "Meilleur résultat pour le contenu" correspond au paramètre usine.
Image miroir En fonction Eteinte	Crée une image miroir du document d'origine. Remarque : Hors fonction correspond au paramètre usine.

Option de menu	Description
Image négative En fonction Eteinte	Crée une image en négatif du document d'origine. Remarque : Hors fonction correspond au paramètre usine.
Détail des ombres 0 – 4	Règle la quantité de détail des ombres visible sur une image numérisée. Remarque : 0 correspond au paramètre usine.
Numériser bord à bord En fonction Eteinte	Détermine si le document d'origine est numérisé bord à bord. Remarque : Hors fonction correspond au paramètre usine.
Netteté 0 – 5	Règle la netteté d'une image numérisée. Remarque : 3 correspond au paramètre usine.

Paramètres d'impression

Option de menu	Description
Copies	Indique le nombre de copies à imprimer.
Alimentation Tiroir <x> Chargeur MF Manuel papier Manuel enveloppe	Détermine la source d'alimentation papier sélectionnée pour que l'imprimante imprime à partir du lecteur Flash.
Assemblage Hors fonction (1,1,1,2,2,2) En fonction (1,2,1,2,1,2)	Imprime les pages d'un travail d'impression en respectant l'ordre défini lors de l'impression de plusieurs exemplaires de ce travail. Remarques : <ul style="list-style-type: none"> • Hors fonction correspond au paramètre usine. Les pages ne sont pas assemblées. • L'option En fonction permet d'assembler le travail d'impression dans l'ordre défini.
Faces (recto verso) Recto Recto verso	Active l'impression recto verso (sur les deux faces).
Reliure recto verso Bord long Bord court	Définit la manière dont les pages recto verso sont reliées et l'orientation de l'impression au verso de la feuille par rapport à celle du recto. Remarques : <ul style="list-style-type: none"> • Le paramètre par défaut est Bord long. • Bord long permet de relier les pages sur le bord gauche pour une orientation Portrait et sur le bord supérieur pour une orientation Paysage. • Bord court permet de relier les pages sur le bord supérieur pour une orientation Portrait et sur le bord gauche pour une orientation Paysage.
Orientation Auto Portrait Paysage	Indique l'orientation du travail d'impression. Remarque : Auto correspond au paramètre usine.

Option de menu	Description
Pages par feuille (p/côté) Eteinte 2 pages/feuille 3 pages/feuille 4 pages/feuille 6 pages/feuille 9 pages/feuille 12 pages/feuille 16 pages/feuille	Indique que plusieurs pages doivent être imprimées sur une seule face d'une feuille. Cette option est également appelée Economie papier. Remarques : <ul style="list-style-type: none"> • Hors fonction correspond au paramètre usine. • Le nombre sélectionné correspond au nombre de pages imprimées sur une face.
Bordure pages/feuille Aucun Simple	Imprime une bordure autour de chaque page lorsque Pages par feuille (p/côté) est utilisé. Remarque : Aucun correspond au paramètre usine.
Ordre pages par feuille Horizontal Horizontal inversé Vertical inversé Vertical	Détermine la position des pages lorsque Pages par feuille (p/côté) est utilisé. Remarques : <ul style="list-style-type: none"> • Horizontal correspond au paramètre usine. • La position dépend du nombre d'images et de l'orientation sélectionnée (Paysage ou Portrait).
Séparateurs Aucun Entre copies Entre travaux Entre pages	Place une feuille de papier entre les pages, copies ou travaux selon la valeur sélectionnée. Remarque : Aucun correspond au paramètre usine.
Source séparateur Tiroir <x> Chargeur manuel	Détermine une alimentation.
Pages vierges Ne pas imprimer Centre	Indique si des pages vierges sont insérées dans un travail d'impression. Remarque : Ne pas imprimer correspond au paramètre usine.

Paramètres d'impression

Configuration, menu

Option de menu	Description
Langage d'impression Emulation PCL Emulation PS Emulation PPDS	Permet de définir le langage d'impression par défaut. Remarques : <ul style="list-style-type: none"> • L'émulation PCL utilise un interpréteur PCL pour le traitement des travaux d'impression. L'émulation PostScript utilise un interpréteur PS pour le traitement des travaux d'impression. • PCL correspond au langage d'impression usine par défaut. • Si vous sélectionnez un de ces deux éléments comme langage d'imprimante par défaut, le logiciel peut continuer à envoyer des travaux d'impression utilisant un autre langage.

Option de menu	Description
Zone d'impression Normal Page entière	<p>Permet de définir la zone d'impression logique et physique.</p> <p>Remarques :</p> <ul style="list-style-type: none"> • Ce menu ne s'affiche pas si Bord à bord est activé dans le menu Configuration de l'imprimante. • Normale correspond au paramètre usine. Si vous essayez d'imprimer des données dans la zone non imprimable définie par la valeur Normale, l'image est tronquée au niveau des limites définies. • Le paramètre Page entière permet à l'image d'être déplacée dans une zone non imprimable définie par le paramètre Normal. Cependant, l'image est tronquée au niveau des limites définies pour la zone imprimable normale. • La valeur Page entière n'affecte que les pages imprimées avec l'interpréteur PCL 5e. Ce paramètre n'a aucune incidence sur les pages imprimées à l'aide d'un interpréteur PCL XL ou PostScript.
Destination télécharg. RAM Mémoire flash	<p>Définit l'emplacement de stockage des ressources téléchargées.</p> <p>Remarques :</p> <ul style="list-style-type: none"> • RAM correspond au paramètre usine. • L'enregistrement des ressources téléchargées dans la mémoire flash est permanent. Les ressources téléchargées restent dans la mémoire flash même si l'imprimante est mise hors tension. • L'enregistrement des ressources téléchargées dans la mémoire vive (RAM) est temporaire. • Ce menu apparaît uniquement si l'option Flash est installée.
Economiser ressource Activé Désactivé	<p>Indique comment l'imprimante doit traiter les ressources temporaires téléchargées, telles que les polices et les macros stockées dans la mémoire RAM, lorsqu'elle reçoit un travail nécessitant une quantité de mémoire supérieure à celle disponible</p> <p>Remarques :</p> <ul style="list-style-type: none"> • Désactivé correspond au paramètre usine. L'imprimante conserve les ressources téléchargées tant que la mémoire n'est pas requise pour d'autres travaux. Les ressources téléchargées sont supprimées afin de traiter les travaux d'impression. • Sur En fonction, l'imprimante conserve les ressources téléchargées lorsque le langage est modifié ou qu'elle est réinitialisée. Si l'imprimante manque de mémoire, le message 38 Mémoire saturée s'affiche et les ressources téléchargées sont supprimées.
Imprimer tout - Ordre Alphabétique Plus ancien d'abord Plus récent d'abord	<p>Définit l'ordre dans lequel les travaux suspendus et les travaux confidentiels sont imprimés quand Imprimer tout est sélectionné</p> <p>Remarques :</p> <ul style="list-style-type: none"> • L'ordre Alphabétique correspond au paramètre usine. • Les travaux d'impression apparaissent toujours par ordre alphabétique sur le panneau de commandes de l'imprimante.

Finition, menu

Option de menu	Description
Faces (recto verso) Recto Recto verso	Définit le mode recto verso (impression sur les deux faces) comme valeur par défaut pour tous les travaux d'impression Remarques : <ul style="list-style-type: none"> • Recto correspond au paramètre usine. • Pour définir une impression recto verso à partir du logiciel : pour les utilisateurs Windows, cliquez sur Fichier > Imprimer puis sur Propriétés, Préférences, Options ou Configuration ; pour les utilisateurs Macintosh, choisissez Fichier > Imprimer puis réglez les paramètres depuis la boîte de dialogue Imprimer et les menus déroulants.
Reliures recto/verso Bord long Bord court	Définit la manière dont les pages recto verso sont reliées et l'orientation de l'impression au verso de la feuille par rapport à celle du recto. Remarques : <ul style="list-style-type: none"> • Le paramètre par défaut est Bord long. • Bord long permet de relier les pages sur le bord gauche pour une orientation Portrait et sur le bord supérieur pour une orientation Paysage. • Bord court permet de relier les pages sur le bord supérieur pour une orientation Portrait et sur le bord gauche pour une orientation Paysage.
Copies 1 – 999	Indique un nombre de copies par défaut pour chaque impression Remarque : 1 correspond au paramètre usine.
Pages vierges Ne pas imprimer Imprimer	Indique si des pages vierges sont insérées dans un travail d'impression Remarque : Ne pas imprimer correspond au paramètre usine.
Assembler Désactivé (1,1,1,2,2,2) Activé (1,2,1,2,1,2)	Imprime les pages d'un travail d'impression en respectant l'ordre défini lors de l'impression de plusieurs exemplaires de ce travail Remarques : <ul style="list-style-type: none"> • Désactivé correspond au paramètre usine. • L'option En fonction permet d'assembler le travail d'impression dans l'ordre défini. • Pour ces deux valeurs, l'intégralité du travail est imprimée le nombre de fois spécifié dans le menu Copies.
Séparateurs Aucun Entre copies Entre travaux Entre pages	Indique si des séparateurs vierges sont insérés Remarques : <ul style="list-style-type: none"> • Aucun correspond au paramètre usine. • Entre copies permet d'insérer une feuille vierge entre chaque copie d'un travail d'impression si l'option Assemblage est définie sur En fonction. Si l'option Assemblage est définie sur Désactivé, une page vierge est insérée entre chaque série de pages imprimées (après toutes les pages 1 et après toutes les pages 2). • Entre travaux insère une page vierge entre les travaux d'impression. • Entre pages insère une page vierge entre chaque page d'un travail d'impression. Cette fonction est utile si vous imprimez des transparents ou si vous souhaitez insérer des pages vierges dans un document pour ajouter des remarques.

Option de menu	Description
Alim. séparateur Tiroir <x> Chargeur multifonction	Indique la source d'alimentation pour les séparateurs Remarques : <ul style="list-style-type: none"> Le tiroir 1 (tiroir standard) correspond au paramètre usine. Dans le menu Papier, Configurer MF doit être défini sur Cassette pour que le chargeur multifonction s'affiche en tant que paramètre du menu.
Nombre de pages par feuille (nbre de pages par face) Désactivé 2 pages sur 1 3 pages sur 1 4 pages sur 1 6 pages sur 1 9 pages sur 1 12 pages sur 1 16 pages sur 1	Indique que plusieurs pages doivent être imprimées sur une seule face d'une feuille. Remarques : <ul style="list-style-type: none"> Désactivé correspond au paramètre usine. Le numéro sélectionné correspond au nombre de pages imprimées sur une face.
Nombres de pages par feuille Ordre Horizontal Horizontal inversé Vertical inversé Vertical	Détermine la position des pages lorsque plusieurs pages sont imprimées sur une seule feuille (nbre de pages par face). Remarques : <ul style="list-style-type: none"> Horizontal correspond au paramètre usine. La position dépend du nombre d'images et de l'orientation sélectionnée (Paysage ou Portrait).
Orientation Auto Paysage Portrait	Détermine l'orientation d'une feuille multipage. Remarque : Auto correspond au paramètre usine. L'imprimante sélectionne automatiquement l'orientation (Portrait ou Paysage).
Nombres de pages par feuille Bordure Aucun Simple	Imprime une bordure autour de chaque page lorsque plusieurs pages sont imprimées sur une seule feuille (nbre de pages par face). Remarque : Aucun correspond au paramètre usine.

Menu Qualité

Option de menu	Description
Résolution d'impression 300 ppp 600 ppp 1200 ppp Qualité image 1200 Qualité image 2400	Détermine la résolution des travaux d'impression. Remarque : 600 ppp correspond au paramètre usine. Le pilote d'imprimante par défaut est 1200 IQ.

Option de menu	Description
Augmentation des pixels Hors fonction Polices Horizontalement Verticalement Dans les deux sens	Améliore la qualité d'impression des polices de petite taille et des graphiques. Remarques : <ul style="list-style-type: none"> • Hors fonction correspond au paramètre usine. • Ce paramètre est uniquement appliqué au texte. • Ce paramètre obscurcit les lignes horizontales des textes et des images. • Ce paramètre obscurcit les lignes verticales des textes et des images. • Ce paramètre obscurcit les lignes horizontales et verticales des textes et des images.
Intensité toner 1 – 10	Eclaircit ou assombrit les travaux d'impression. Remarques : <ul style="list-style-type: none"> • 8 correspond au paramètre usine. • La sélection d'une valeur plus petite permet d'économiser le toner.
Amél. traits fins En fonction Hors fonction	Mode d'impression conseillé pour certains fichiers tels que des plans d'architecte, des cartes, des circuits électroniques ou des diagrammes. Remarques : <ul style="list-style-type: none"> • Hors fonction correspond au paramètre usine. • Pour définir le paramètre Amél. traits fins à partir du serveur Web incorporé, entrez l'adresse IP de l'imprimante réseau dans une fenêtre de navigation.
Correction des gris Auto Hors fonction	Règle la valeur de gris de vos travaux d'impression. Remarque : Auto correspond au paramètre usine.
Luminosité -6 – 6	Ajuste ou assombrit les travaux d'impression et économise le toner. Remarques : <ul style="list-style-type: none"> • 0 correspond au paramètre usine. • Une valeur négative obscurcit le texte, les images et les graphiques. Une valeur positive les éclaircit et permet d'économiser le toner.
Contraste 0 – 5	Règle le degré de différence entre les niveaux de gris de vos travaux d'impression. Remarques : <ul style="list-style-type: none"> • 0 correspond au paramètre usine. • Plus ce paramètre est élevé, plus la différence entre les niveaux de gris est importante.

Menu Utilitaires

Option de menu	Description
Formater flash Oui Non	<p>Formate la mémoire flash. On appelle mémoire flash la capacité de stockage ajoutée grâce à l'installation sur l'imprimante d'une carte flash.</p> <p>Attention — Dommages potentiels : ne mettez pas l'imprimante hors tension pendant le formatage de la mémoire flash.</p> <p>Remarques :</p> <ul style="list-style-type: none"> • Pour que cette option de menu soit disponible, l'imprimante doit être équipée d'une carte mémoire flash optionnelle fonctionnant correctement. La carte mémoire Flash ne peut pas être protégée en lecture/écriture ou en écriture. • Si vous sélectionnez Oui, toutes les données de la mémoire flash sont supprimées. • Si vous sélectionnez Non, la demande de formatage est annulée.
Dépistage Hex Activer	<p>Permet d'isoler plus facilement la cause d'un problème d'impression.</p> <p>Remarques :</p> <ul style="list-style-type: none"> • Si vous sélectionnez Activer, toutes les données envoyés à l'imprimante seront imprimées sous la forme d'une représentation hexadécimale et alphabétique et les codes de commande ne seront pas exécutés. • Pour quitter ou désactiver le mode Dépistage Hex, réinitialisez l'imprimante ou mettez-la hors tension.
Taux de couverture Désactivé Activé	<p>Fournit une estimation du pourcentage de couverture d'une page en noir. L'estimation est imprimée sur une page distincte à la fin de chaque travail d'impression.</p> <p>Remarque : Désactivé correspond au paramètre usine.</p>

Menu XPS

Option de menu	Description
Imprimer pages d'erreurs Hors fonction En fonction	<p>Imprime une page contenant des informations sur les erreurs, notamment sur les erreurs de marquage XML.</p> <p>Remarque : Hors fonction correspond au paramètre usine.</p>

Menu PDF

Option de menu	Description
Ajuster la page Oui Non	<p>Ajuste le contenu de la page au format de support sélectionné.</p> <p>Remarque : Non correspond au paramètre usine.</p>
Commentaires Ne pas imprimer Imprimer	<p>Imprimer les commentaires d'un fichier PDF</p> <p>Remarque : la valeur par défaut est Ne pas imprimer.</p>

Menu PostScript

Option de menu	Description
Impr. erreur PS En fonction Hors fonction	Imprime un page mentionnant l'erreur PostScript. Remarque : Hors fonction correspond au paramètre usine.
Priorité police Résidente Mémoire flash	Etablit l'ordre de recherche des polices. Remarques : <ul style="list-style-type: none"> • Résidente correspond au paramètre usine. • Pour que cette option de menu soit disponible, l'imprimante doit être équipée d'une carte mémoire flash optionnelle formatée fonctionnant correctement. • Cette carte mémoire flash optionnelle ne peut pas être protégée en lecture/écriture, en écriture ou par un mot de passe. • La taille du tampon de travail ne doit pas être définie sur 100 %.

Menu Emul PCL

Option de menu	Description
Origine police Resident Download Flash Tout	Indique quelles sont les polices disponibles. Remarques : <ul style="list-style-type: none"> • Resident correspond au paramètre usine. Affiche le jeu de polices par défaut téléchargé sur la RAM. • Download apparaît uniquement s'il existe des polices téléchargées. Ce paramètre affiche toutes les polices téléchargées sur la RAM. • Flash apparaît uniquement lorsqu'une carte mémoire flash optionnelle contenant des polices est installée. • La carte mémoire flash optionnelle doit être correctement formatée et ne peut pas être protégée en lecture/écriture, en écriture ou en écriture protégée par un mot de passe. • Tout affiche toutes les polices disponibles, quelle que soit l'option.
Nom police <liste des polices>	Permet d'afficher ou de modifier le paramètre dans la liste de sélection.
Jeu symboles <liste des jeux de symboles>	Permet d'afficher ou de modifier le paramètre dans la liste de sélection.
Paramètres d'émulation PCL Taille en points 1 – 1008	Modifie la taille en points pour les polices typographiques vectorielles. Remarques : <ul style="list-style-type: none"> • 12 correspond au paramètre usine. • « Taille en points » fait référence à la hauteur des caractères de la police. Un point équivaut à environ 1/72 pouce. • La taille en points peut être réduite ou augmentée par incrément de 0,25.

Option de menu	Description
Paramètres d'émulation PCL Espacement 0,08 – 100	Indique l'espacement pour les polices vectorielles à espacement constant. Remarques : <ul style="list-style-type: none"> • 10 correspond au paramètre usine. • L'espacement correspond au nombre de caractères à espacement fixe par pouce (cpp). • L'espacement peut être réduit ou augmenté par incrément de 0,01 cpp. • Dans le cas de polices à espacement constant non vectorielles, l'espacement est affiché mais il ne peut pas être modifié.
Paramètres d'émulation PCL Orientation Portrait Paysage	Détermine l'orientation du texte et des images sur la page. Remarques : <ul style="list-style-type: none"> • Portrait correspond au paramètre usine. • Portrait imprime le texte et les graphiques parallèlement au bord court du papier. • Paysage imprime le texte et les graphiques parallèlement au bord long du papier.
Paramètres d'émulation PCL Lignes par page 1 – 255	Détermine le nombre de lignes imprimées sur chaque page. Remarques : <ul style="list-style-type: none"> • 60 correspond au paramètre usine pour les Etats-Unis. 64 correspond au paramètre usine utilisé à l'international. • L'imprimante définit l'espace disponible entre chaque ligne en fonction des paramètres Lignes par page, Format papier et Orientation. Sélectionnez l'orientation et le format de papier requis avant de définir le nombre de lignes par page.
Paramètres d'émulation PCL Largeur A4 198 mm 203 mm	Permet de configurer l'imprimante pour impression sur format A4. Remarques : <ul style="list-style-type: none"> • 198 mm correspond au paramètre usine. • 203 mm configure la largeur de la page de façon à pouvoir imprimer 80 caractères avec espacement de 10.
Paramètres d'émulation PCL CR Auto après LF En fonction Hors fonction	Indique si l'imprimante effectue automatiquement un retour chariot (CR) après une commande de saut de ligne (LF). Remarque : Hors fonction correspond au paramètre usine.
Paramètres d'émulation PCL LF Auto après CR En fonction Hors fonction	Indique si l'imprimante insère automatiquement un saut de ligne (LF) après une commande de retour chariot (CR). Remarque : Hors fonction correspond au paramètre usine.

Option de menu	Description
Renommer les tiroirs Affecter chrg MF Hors fonction Aucun 0 – 199 Affecter tiroir <x> Hors fonction Aucun 0 – 199 Affecter papier man. Hors fonction Aucun 0 – 199 Affecter enveloppe manuel Hors fonction Aucun 0 – 199	Configure l'imprimante pour qu'elle fonctionne avec des logiciels ou des programmes qui utilisent une numérotation différente pour les tiroirs, les bacs et les chargeurs. Remarques : <ul style="list-style-type: none"> • Hors fonction correspond au paramètre usine. • Aucun n'est pas disponible. Ce paramètre s'affiche uniquement lorsqu'il est sélectionné par l'interpréteur PCL 5. • Aucun : ignore la commande de sélection de la source d'alimentation. • 0 – 199 permet d'attribuer des paramètres personnalisés.
Renommer les tiroirs Voir conf. usine Chargeur multifonction par défaut = 8 Tiroir 1 par défaut = 1 Tiroir 2 par défaut = 4 Tiroir 3 par défaut = 5 Tiroir 4 par défaut = 20 Tiroir 5 par défaut = 21 Enveloppe par défaut = 6 Manuel papier par défaut = 2 Manuel enveloppe par défaut = 3	Permet d'afficher le paramètre par défaut attribué à chaque tiroir, bac ou chargeur. Remarques : <ul style="list-style-type: none"> • L'imprimante prend en charge un tiroir 250 feuilles standard et ne peut supporter qu'un seul bac optionnel, de 250 ou de 550 feuilles. Ainsi, seules les valeurs correspondantes aux tiroirs 1 et 2 peuvent être appliquées à votre imprimante. • Les paramètres par défaut s'affichent même si la source d'alimentation n'est pas installée.
Renommer les tiroirs Rest. vl. défaut Oui Non	Restaure les paramètres par défaut de tous les tiroirs, bac et chargeurs.

Menu PPDS

Option de menu	Description
Orientation Portrait Paysage	Définit l'orientation du texte et des images sur la page Remarques : <ul style="list-style-type: none"> • Portrait correspond au paramètre usine. • Les paramètres sont dupliqués dans le menu Emulation PCL.

Option de menu	Description
Lignes par page 1 – 255	Définit le nombre de lignes imprimées sur chaque page Remarques : <ul style="list-style-type: none"> • 64 correspond au paramètre usine. • L'imprimante définit l'espace disponible entre chaque ligne en fonction des paramètres Lignes par page, Format papier et Orientation. Sélectionnez l'orientation et le format de papier requis avant de définir le nombre de lignes par page.
Lignes par pouce 0,25–30,00	Définit le nombre de lignes imprimées par pouce Remarques : <ul style="list-style-type: none"> • 6 correspond au paramètre usine. • Le nombre de lignes par pouce peut être réduit ou augmenté par incrément de 0,25 pouce
Format de page Imprimer Page entière	Définit la zone d'impression logique et physique du papier Remarques : <ul style="list-style-type: none"> • Imprimer correspond au paramètre usine. Les données d'impressions sont maintenues par rapport au bord du papier. • Lorsque l'option Page entière est sélectionnée, les marges du document sont calculées à partir du coin supérieur gauche du bord physique du papier. • L'impression ne se fera pas en dehors de la zone d'impression définie.
Jeu de caractères 1 2	Définit le jeu de caractères par défaut pour les travaux d'impression PPDS Remarques : <ul style="list-style-type: none"> • 2 correspond au paramètre usine. Le jeu de caractères 2 est composé de caractères d'impression et de symboles utilisés dans des langues autres que l'anglais américain. • Lorsque le jeu de caractères 1 est sélectionné, les valeurs indiquées à l'imprimante sont interprétées comme des commandes d'imprimante.
Meilleure corres En fonction Hors fonction	Remplace une police manquante par une police similaire Remarque : En fonction correspond au paramètre usine. Si la police recherchée est introuvable, l'imprimante utilise une police similaire.
Renumérotier tiroir 1 Hors fonction Tiroir 2	Configure l'imprimante pour qu'elle fonctionne avec des logiciels ou des programmes qui utilisent une numérotation différente pour les tiroirs, les bacs et les chargeurs. Remarques : <ul style="list-style-type: none"> • Hors fonction correspond au paramètre usine. • Tiroir 2 s'affiche uniquement lorsque celui-ci est installé.
CR Auto après LF En fonction Hors fonction	Indique si l'imprimante effectue automatiquement un retour chariot (CR) après une commande de saut de ligne (LF). Remarques : <ul style="list-style-type: none"> • Hors fonction correspond au paramètre usine. • Les paramètres sont dupliqués dans le menu Emulation PCL.
LF Auto après CR En fonction Hors fonction	Indique si l'imprimante insère automatiquement un saut de ligne (LF) après une commande de retour chariot (CR) Remarques : <ul style="list-style-type: none"> • Hors fonction correspond au paramètre usine. • Les paramètres sont dupliqués dans le menu Emulation PCL.

Menu HTML

Option de menu		Description
Nom police Antique Olive Apple Chancery Arial MT Avant Garde Bodoni Bookman Chicago Clarendon Cooper Black Copperplate Coronet Courier Eurostile Garamond Geneva Gill Sans Goudy Helvetica Hoefler Text	Intl CG Times Intl Courier Intl Univers Joanna MT Letter Gothic Lubalin Graph Marigold MonaLisa Recut Monaco New CenturySbk New York Optima Oxford Palatino Stempel Garamond Taffy Times Times New Roman Univers Zapf Chancery	Définit la police par défaut pour les documents HTML. Remarques : <ul style="list-style-type: none"> • La police Times sera utilisée pour les documents HTML dont la police n'est pas spécifiée. • Les polices suivantes apparaissent uniquement si la carte de polices DBCS appropriée est installée : HG-GothicB, MSung-Light, MD_DotumChe et MingMT-Light.

Option de menu	Description
Taille de la police 1 à 255 pt	Définit la taille de police par défaut pour les documents HTML. Remarques : <ul style="list-style-type: none"> • 12 pt correspond au paramètre usine. • La taille de police peut être augmentée par incrément de 1 pt.
Mettre à l'échelle 1 à 400 %	Met à l'échelle la police par défaut pour les documents HTML. Remarques : <ul style="list-style-type: none"> • 100 % correspond au paramètre usine. • La mise à l'échelle peut se faire par incrément de 1 %.
Orientation Portrait Paysage	Définit l'orientation de la page pour les documents HTML. Remarque : Portrait correspond au paramètre usine.
Taille de la marge 8 à 255 mm	Définit la marge de la page pour les documents HTML. Remarques : <ul style="list-style-type: none"> • 19 mm correspond au paramètre usine. • La taille de la marge peut être augmentée par incrément de 1 mm.
Arrière-plans Ne pas imprimer Imprimer	Indique s'il faut ou non imprimer les arrière-plans des documents HTML. Remarque : Imprimer correspond au paramètre usine.

Menu Image

Option de menu	Description
Ajustement auto En fonction Hors fonction	Sélectionne le format, l'échelle et l'orientation du papier les plus appropriés. Remarques : <ul style="list-style-type: none"> • En fonction correspond au paramètre usine. • L'option En fonction annule les paramètres de mise à l'échelle et d'orientation définis pour certaines images.
Inverser En fonction Hors fonction	Inverse les images monochromes à deux tons. Remarques : <ul style="list-style-type: none"> • Hors fonction correspond au paramètre usine. • La taille de police peut être augmentée par incrément de 1 pt. • Ce paramètre ne s'applique pas aux images de format GIF ou JPEG.
Echelle Ancrage sup. gauche Meilleure corres Ancrage au centre Ajuster en haut./larg. Ajuster en hauteur Ajuster en largeur	Ajuste l'image au format de support sélectionné. Remarques : <ul style="list-style-type: none"> • Meilleure corres. correspond à la valeur usine. • Lorsque le paramètre Ajustement auto est en fonction, l'échelle est automatiquement définie sur Meilleure corres.
Orientation Portrait Paysage Portrait inversé Paysage inversé	Définit l'orientation de l'image. Remarque : Portrait correspond au paramètre usine.

Menu Aide

Le menu Aide est composé de pages d'aide stockées dans l'imprimante sous forme de documents PDF. Ceux-ci contiennent des informations de référence relatives à l'utilisation de l'imprimante et aux travaux d'impression. Vous pouvez les imprimer individuellement ou sélectionner **Imprimer tous les guides** pour les imprimer tous en même temps.

Ils sont disponibles en anglais, en français, en allemand et en espagnol. Vous pouvez les trouver dans d'autres langues sur le CD *Logiciel et documentation*.

Maintenance de l'imprimante

Vous devez effectuer régulièrement certaines tâches pour conserver une qualité d'impression optimale.

Nettoyage de la partie externe de l'imprimante

- 1 Assurez-vous que l'imprimante est hors tension et débranchée de la prise de courant murale.

⚠ MISE EN GARDE—RISQUE D'ELECTROCUTION : pour éviter tout risque de choc électrique lors du nettoyage de l'extérieur de l'imprimante, débranchez le cordon d'alimentation de la prise murale ainsi que tous les câbles de l'imprimante avant de commencer.

- 2 Retirez toutes les feuilles de l'imprimante.
- 3 Humidifiez un tissu propre et non pelucheux avec de l'eau.

Attention — Dommages potentiels : n'utilisez ni détergent ni produit nettoyant car ils risquent d'endommager l'imprimante.

- 4 Nettoyez uniquement l'extérieur de l'imprimante.

Attention — Dommages potentiels : l'utilisation d'un tissu humide pour nettoyer l'intérieur de l'imprimante risque d'endommager celle-ci.

- 5 Assurez-vous que toutes les zones de l'imprimante sont sèches avant de lancer un nouveau travail d'impression.

Nettoyage de la vitre du scanner

Si vous rencontrez des problèmes de qualité d'impression, par exemple des rayures sur les images copiées ou numérisées, nettoyez les zones indiquées.

- 1 Humidifiez un chiffon propre et sans peluches ou une serviette en papier.
- 2 Ouvrez le capot du scanner.

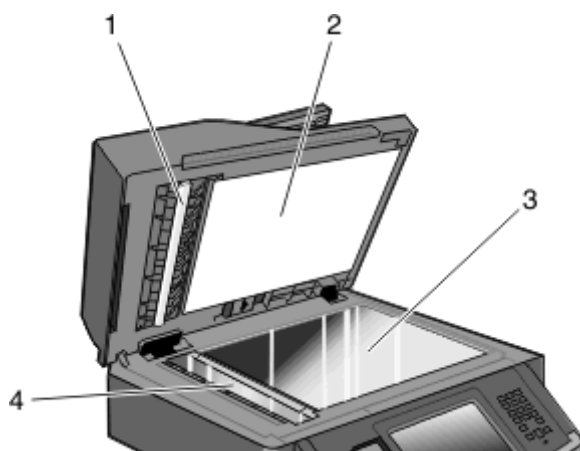

1	Dessous blanc du couvercle du CAD
2	Dessous blanc du couvercle du scanner

3	Vitre du scanner
4	Vitre du CAD

- 3 Nettoyez les zones indiquées et laissez-les sécher.
- 4 Fermez le couvercle du scanner.

Nettoyage des rouleaux séparateurs du DAA

Après avoir effectué plus de 50 000 copies à l'aide du DAA, nettoyez les rouleaux séparateurs du DAA.

- 1 Ouvrez le capot du DAA.

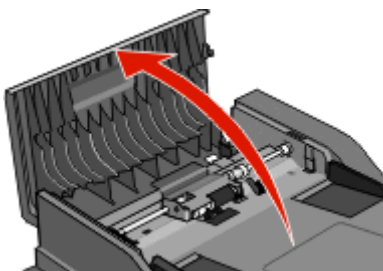

- 2 Déverrouillez le rouleau séparateur.

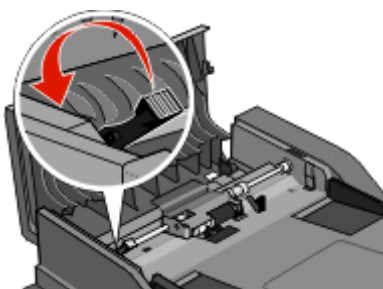

- 3 Retirez le rouleau séparateur.

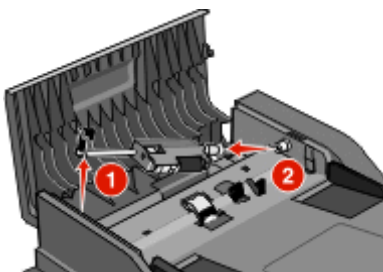

- 4 Nettoyez les rouleaux séparateurs à l'aide d'un tissu propre et non pelucheux humidifié avec de l'eau.

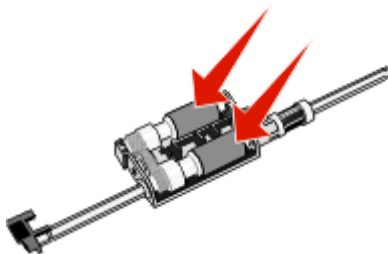

- 5 Réinstallez le rouleau séparateur.

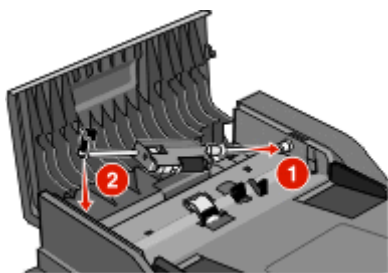

- 6 Verrouillez le rouleau séparateur.

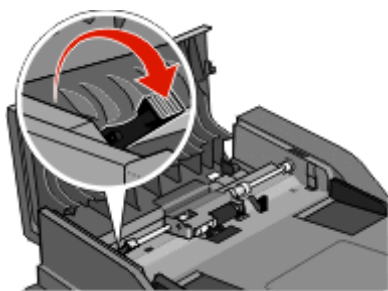

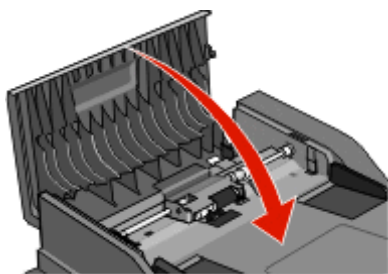

- 7 Fermez le capot du DAA.



Réglage du repérage du scanner

Le repérage du scanner est un procédé qui consiste à aligner la zone de numérisation sur le positionnement du papier. Pour régler manuellement le repérage du scanner :

- 1 Mettez l'imprimante hors tension.
- 2 Nettoyez la vitre du scanner et le support lisse.
- 3 Maintenez enfoncées les touches  et  jusqu'à ce que la barre de progression s'affiche.

- 4 Relâchez les boutons.
Une fois la séquence de tests de mise sous tension habituelle effectuée par l'imprimante, le menu **Diagnostic** s'affiche.
- 5 Appuyez sur la flèche vers le haut ou vers le bas jusqu'à ce que **Test de numérisation** s'affiche.
- 6 Appuyez sur **Test de numérisation**.
- 7 Appuyez sur la flèche vers le haut ou vers le bas jusqu'à ce que **Enregistrement manuel du scanner** s'affiche.
- 8 Appuyez sur **Enregistrement manuel du scanner**.
- 9 Appuyez sur les flèches vers la droite et vers la gauche pour modifier les paramètres.
- 10 Appuyez sur **Envoyer**.

Stockage des fournitures

Stockez les fournitures de l'imprimante dans un lieu propre et frais. Rangez-les côté droit orienté vers le haut et ne les sortez pas de leur emballage avant de les utiliser.

Veillez à ne pas exposer les fournitures à :

- la lumière directe du soleil,
- des températures supérieures à 35°C,
- une humidité élevée (supérieure à 80 %),
- un environnement salé,
- des gaz corrosifs,
- une poussière excessive.

Vérification de l'état des fournitures

Lorsqu'un consommable doit être remplacé ou qu'une opération de maintenance est nécessaire, un message apparaît à l'écran.

Vérification de l'état des fournitures à partir du panneau de commandes de l'imprimante

- 1 Assurez-vous que l'imprimante est sous tension et que **Prêt** s'affiche.
- 2 Sur l'écran d'accueil, appuyez sur **Etats / Fournitures**.

Remarque : si **Etats / Fournitures** n'apparaît pas sur l'écran d'accueil, imprimez une page des paramètres de menus afin de contrôler l'état des fournitures.

Vérification de l'état des fournitures à partir de l'ordinateur réseau

Remarque : l'ordinateur doit être connecté au même réseau que l'imprimante.

- 1 Saisissez l'adresse IP de l'imprimante dans le champ d'adresse de votre navigateur Web.

Remarque : si vous ne connaissez pas l'adresse IP de l'imprimante, imprimez une page de configuration réseau et identifiez l'adresse IP dans la section TCP/IP.

- 2 Cliquez sur **Etat du périphérique**. La page Etat du périphérique apparaît, affichant un récapitulatif des niveaux de fournitures.

Commande de fournitures

Attention — Dommages potentiels : Les dommages causés par l'utilisation de fournitures ou d'une pièce de rechange non produits par le fabricant de cette imprimante ne sont pas couverts par la garantie. L'utilisation de fournitures ou de pièces de rechange non produits par le fabricant de cette imprimante peut entraîner une dégradation de la qualité de l'impression.

Remarque : Toutes les estimations de durée de vie des fournitures de l'imprimante supposent que vous utilisez du papier ordinaire au format Lettre US ou A4.

Imprimante connectée à un réseau

- 1 Tapez l'adresse IP de votre imprimante dans votre navigateur Web pour lancer l'outil Dell Printer Configuration Web Tool.
- 2 Consultez la page www.dell.com/supplies.

Imprimante connectée localement à un ordinateur

- 1 Cliquez sur  ou **Démarrer**.
- 2 Cliquez sur **Tous les programmes** ou **Programmes** puis sélectionnez le dossier du programme de l'imprimante dans la liste.
- 3 Sélectionnez **Page d'accueil de l'imprimante**.
- 4 Sélectionnez votre imprimante dans la liste déroulante.
- 5 Cliquez sur **Application de commande de fournitures pour imprimante Dell**.
La fenêtre **Commander de cartouches de toner** s'affiche.
- 6 Sélectionnez votre modèle d'imprimante dans la liste.
- 7 Saisissez votre numéro d'identification du service d'imprimantes Dell.
Remarque : Votre numéro d'identification est situé à l'intérieur du capot avant de votre imprimante.
- 8 Cliquez sur **Visitez le site Web Dell de commande de cartouches**.

Remplacement des fournitures

Remplacement de la cartouche de toner

Lorsque le message **88 Niveau cartouche bas** s'affiche ou lorsque l'impression devient plus pâle, retirez la cartouche de toner. Secouez-la énergiquement plusieurs fois de gauche à droite et d'avant en arrière pour répartir le toner, puis réinsérez-la et poursuivez l'impression. Si le fait de secouer la cartouche ne permet pas d'améliorer la qualité d'impression, remplacez-la.

Remarque : Vous pouvez estimer la quantité approximative de toner restant dans la cartouche en imprimant une page des paramètres de menu.

Pour remplacer la cartouche de toner :

- 1 Ouvrez la porte avant en appuyant sur le bouton situé du côté gauche de l'imprimante et en abaissant la porte.

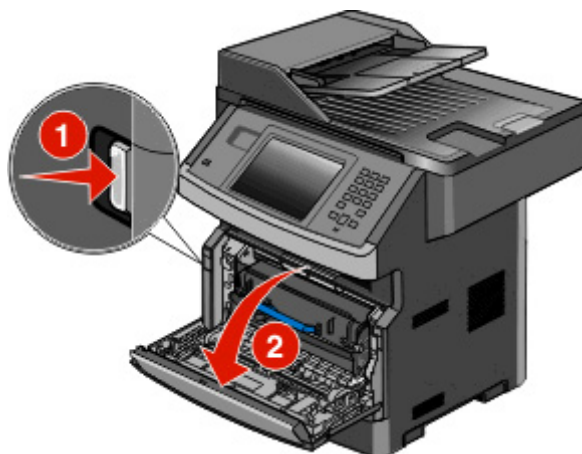

- 2 Appuyez sur le bouton situé sur la base du kit photoconducteur. Tirez la cartouche de toner vers le haut pour l'extraire à l'aide de la poignée.

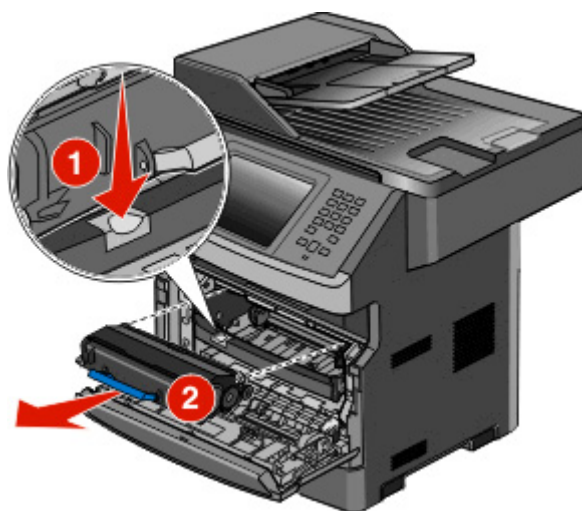

- 3 Déballiez la nouvelle cartouche de toner.

Attention — Dommages potentiels : Lors du remplacement d'une cartouche de toner, ne laissez pas le kit photoconducteur exposé trop longtemps à la lumière directe. Cela pourrait provoquer des problèmes de qualité d'impression.

- 4 Tournez la cartouche dans tous les sens afin de répartir le toner.

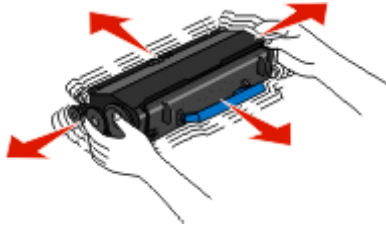

- 5 Installez la nouvelle cartouche de toner en alignant ses rouleaux avec les flèches situées sur les rails du kit photoconducteur. Poussez la cartouche de toner aussi loin que possible, jusqu'à ce qu'elle soit bien en place. La cartouche s'enclenche lorsqu'elle est correctement installée.

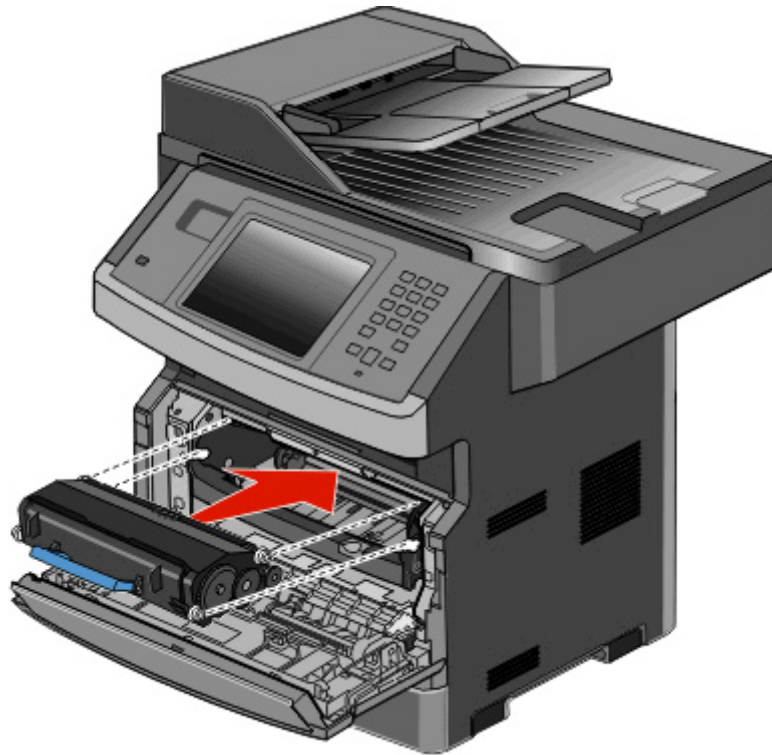

- 6 Fermez la porte avant.

Remplacement du kit du photoconducteur

L'imprimante vous informe automatiquement lorsque le kit du photoconducteur a atteint le nombre maximum de pages. Les messages **84 Fin durée vie kit PC** ou **84 Remplacer kit PC** s'affichent à l'écran. Vous pouvez également connaître l'état du kit du photoconducteur en imprimant une page des paramètres de menus.

Lorsque les messages **84 Fin durée vie kit PC** ou **84 Rempalcer kit PC** apparaissent, vous devez immédiatement commander un nouveau kit du photoconducteur. Même si l'imprimante continue à fonctionner correctement après que le kit du photoconducteur ait atteint sa fin de durée de vie officielle, la qualité de l'impression diminue de manière significative.

Remarque : le kit du photoconducteur n'est constitué que d'un seul élément.

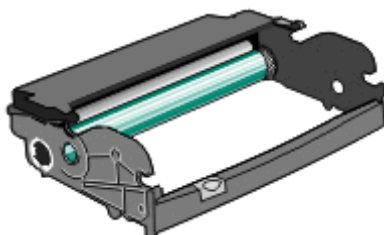

- 1 Ouvrez la porte avant en appuyant sur le bouton situé sur le côté gauche de l'imprimante et en abaissant la porte avant.
- 2 Utilisez la poignée de la cartouche de toner pour extraire la cartouche de toner et le kit du photoconducteur ensemble de l'imprimante.

Remarque : le kit du photoconducteur et la cartouche de toner forment une unité.

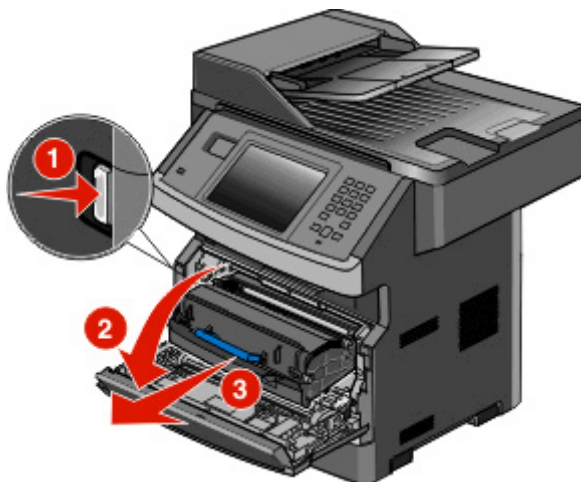

Placez l'unité sur une surface plane et propre.

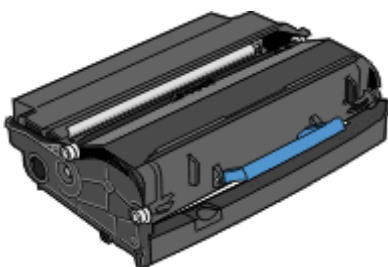

- 3 Appuyez sur le bouton situé à la base du kit du photoconducteur. Tirez la cartouche de toner vers le haut pour l'extraire à l'aide de la poignée.

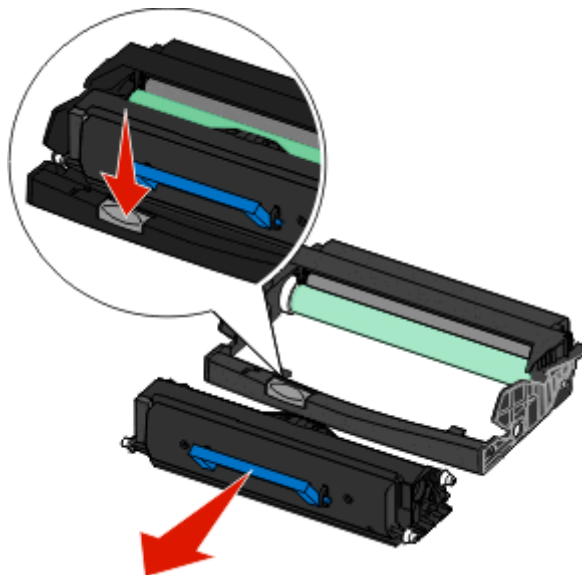

- 4 Déballez le nouveau kit du photoconducteur. Ne touchez pas le tambour du photoconducteur.

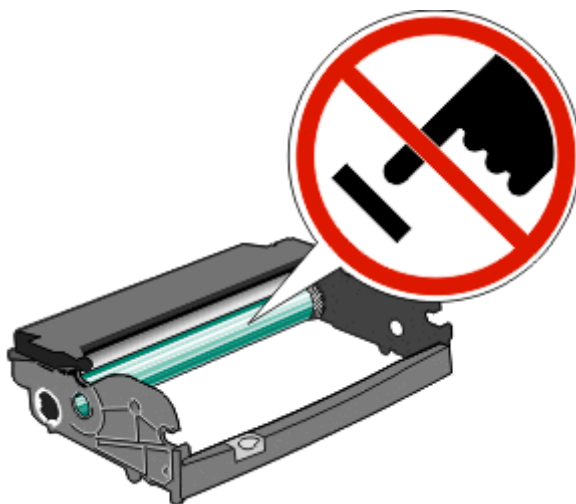

- 5 Insérez la cartouche de toner dans le kit du photoconducteur en alignant les rouleaux de la cartouche de toner sur les rails. Poussez la cartouche jusqu'à ce qu'elle s'enclenche.

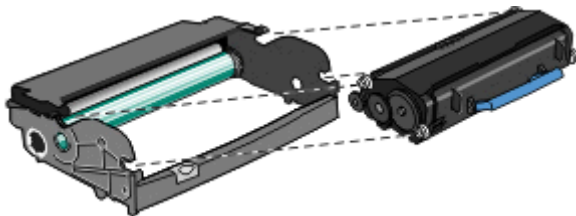

- 6 Installez l'unité dans l'imprimante en alignant les flèches des guides de l'unité avec les flèches de l'imprimante. Poussez l'unité au maximum.

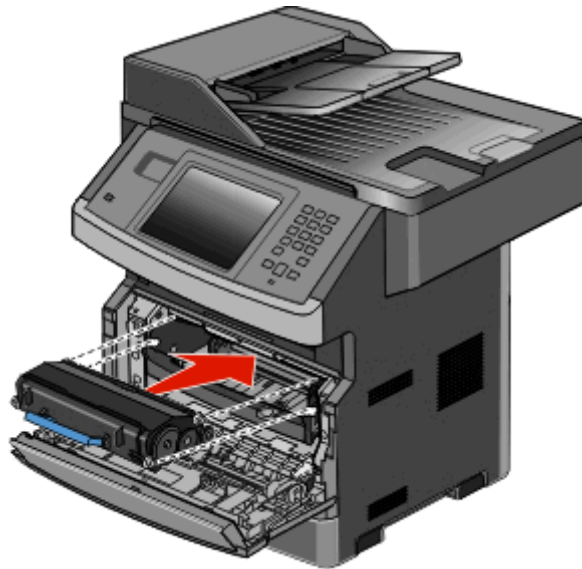

- 7 Après avoir remis en place le kit du photoconducteur, réinitialisez le compteur du photoconducteur. Pour réinitialiser le compteur, reportez-vous à la feuille d'instruction fournie avec le nouveau kit du photoconducteur.

Attention — Dommages potentiels : réinitialiser le compteur du photoconducteur sans remplacer ce dernier peut endommager votre imprimante et annuler votre garantie.

- 8 Fermez la porte avant.

Recyclage des produits Dell

Pour renvoyer des produits Dell à des fins de recyclage :

- 1 Rendez-vous sur notre site Web à la page www.dell.com/recycling.
- 2 Sélectionnez votre pays dans la liste.
- 3 Suivez les instructions à l'écran.

Déplacement de l'imprimante

Attention — Dommages potentiels : les dommages à l'imprimante occasionnés par un déplacement incorrect ne sont pas couverts par sa garantie.

⚠ AVERTISSEMENT—RISQUE DE BLESSURE : l'imprimante pèse plus de 18 kg. L'intervention d'au moins deux personnes est donc nécessaire pour la soulever sans risque.

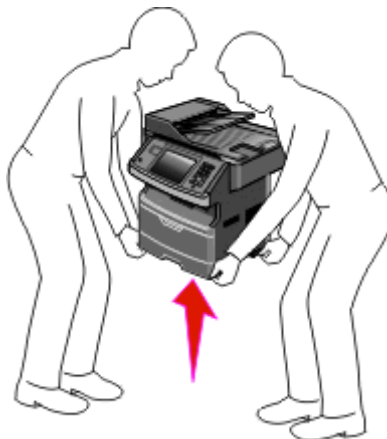

⚠ AVERTISSEMENT—RISQUE DE BLESSURE : suivez les instructions ci-dessous pour éviter de vous blesser ou d'endommager l'imprimante :

- Mettez l'imprimante hors tension à l'aide du commutateur d'alimentation, puis débranchez le cordon d'alimentation de la prise murale.
- Débranchez tous les cordons et câbles de l'imprimante avant de la déplacer.
- Utilisez les poignées situées de part et d'autre de l'imprimante pour la soulever.
- Veillez à ne pas laisser les doigts sous l'imprimante lorsque vous la déposez.
- Assurez-vous qu'il y ait suffisamment d'espace autour de l'imprimante avant de la configurer. Pour plus d'informations, reportez-vous à « Sélection d'un emplacement pour l'imprimante », page 19.

L'imprimante et les options peuvent être déplacées en toute sécurité en respectant les précautions suivantes :

- Si vous utilisez un chariot pour déplacer l'imprimante, veillez à ce qu'il puisse supporter son poids et que sa surface puisse accueillir toute la base de l'imprimante.
- Maintenez l'imprimante en position verticale.
- Évitez tout mouvement brusque.

Transport de l'imprimante

Pour transporter l'imprimante, emballez-la dans son conditionnement d'origine ou consultez votre point de vente pour obtenir un kit de transport.

Support administratif

Utilisation du serveur Web incorporé

Si l'imprimante est installée sur un réseau, le serveur Web incorporé est disponible pour effectuer de nombreuses tâches, notamment :

- Affichage d'un écran virtuel du panneau de commandes de l'imprimante
- Vérification de l'état des fournitures d'imprimante
- Configuration des paramètres de l'imprimante
- Configuration des paramètres réseau
- Affichage des rapports

Pour accéder au serveur Web incorporé, saisissez l'adresse IP de l'imprimante dans le champ d'adresse de votre navigateur Web.

Vérification de l'état du périphérique

Sur la page Etat du périphérique du serveur Web incorporé, il est possible de consulter les paramètres des tiroirs, le niveau de toner de la cartouche de toner, le pourcentage relatif à la durée de vie restante du kit du photoconducteur et les mesures de capacité de certaines parties de l'imprimante. Pour accéder à l'état du périphérique :

- 1 Saisissez l'adresse IP de l'imprimante dans le champ d'adresse de votre navigateur Web.

Remarque : si vous ne la connaissez pas, imprimez une page de configuration réseau et identifiez l'adresse IP dans la section TCP/IP.

- 2 Cliquez sur l'onglet **Etat du périphérique**.

Configuration des alertes par e-mail

Votre imprimante peut vous envoyer un e-mail lorsque le niveau des fournitures est faible ou lorsqu'il faut changer, ajouter ou dégager du papier.

Pour configurer des alertes par e-mail :

- 1 Saisissez l'adresse IP de l'imprimante dans le champ d'adresse de votre navigateur Web.

Remarque : si vous ne connaissez pas l'adresse IP de l'imprimante, imprimez une page de configuration réseau et identifiez l'adresse IP dans la section TCP/IP.

- 2 Cliquez sur **Paramètres**.

- 3 Dans Autres paramètres, cliquez sur **Configurer les alertes par courrier électronique**.

- 4 Sélectionnez les éléments à notifier et saisissez les adresses électroniques.

- 5 Cliquez sur **Envoyer**.

Remarque : contactez le support technique pour configurer le serveur de messagerie.

Affichage des rapports

Vous pouvez afficher certains rapports depuis le serveur Web incorporé. Ces rapports sont utiles pour l'évaluation de l'état de l'imprimante, du réseau et des fournitures.

Pour afficher les rapports d'une imprimante réseau :

- 1 Saisissez l'adresse IP de l'imprimante dans le champ d'adresse de votre navigateur Web.



Remarque : si vous ne connaissez pas l'adresse IP de l'imprimante, imprimez une page de configuration réseau et identifiez l'adresse IP dans la section TCP/IP.

- 2 Cliquez sur **Rapports**, puis sur le type de rapport à afficher.

Restauration des paramètres usine

Si vous souhaitez conserver une liste des paramètres de menus actuels pour référence, imprimez une page de paramètres de menus avant de restaurer les paramètres usine. Pour plus d'informations, reportez-vous à « Impression d'une page des paramètres de menu », page 52.

Attention — Dommages potentiels : restaurer les paramètres usine permet de rétablir la plupart des paramètres usine de l'imprimante. Parmi les exceptions figurent la langue d'affichage, les formats et les messages personnalisés ainsi que les paramètres du menu Réseau/Ports. L'ensemble des ressources téléchargées stockées dans la mémoire vive est supprimé. Cette suppression n'affecte pas les ressources téléchargées stockées dans la mémoire flash ou sur le disque dur de l'imprimante.

- 1 Assurez-vous que l'imprimante est sous tension et que **Prêt** s'affiche.
- 2 Sur l'écran d'accueil, appuyez sur .
- 3 Appuyez sur **Paramètres**.
- 4 Appuyez sur **Paramètres généraux**.
- 5 Appuyez sur la flèche vers le bas jusqu'à ce que **Paramètres usine** s'affiche.
- 6 Appuyez sur la flèche de droite ou de gauche jusqu'à ce que **Restaurer maintenant** s'affiche.
- 7 Appuyez sur **Envoyer**.
- 8 Appuyez sur .

Elimination des brourages

Veillez à bien sélectionner le papier et à le charger correctement afin d'éviter les brourages papier. Si un brourage papier se produit, suivez les étapes décrites dans cette section.

Pour effacer un message de brourage et reprendre l'impression, dégagez la totalité du chemin papier et appuyez sur **Continuer**. Si l'option Correction brourage est définie sur En fonction ou Auto, une autre copie de la page bloquée est alors imprimée. Si l'option Correction brourage est définie sur Auto, la page bloquée est réimprimée si la mémoire de l'imprimante est suffisante.

Explication des messages de brourage papier et identification des zones de brourage

Remarque : Pour effacer les messages, éliminez toutes les feuilles ou supports spéciaux présents dans le chemin.

Ouvrez les portes et retirez les tiroirs pour accéder aux zones de brourage. L'illustration suivante montre l'emplacement des zones de brourage possibles :

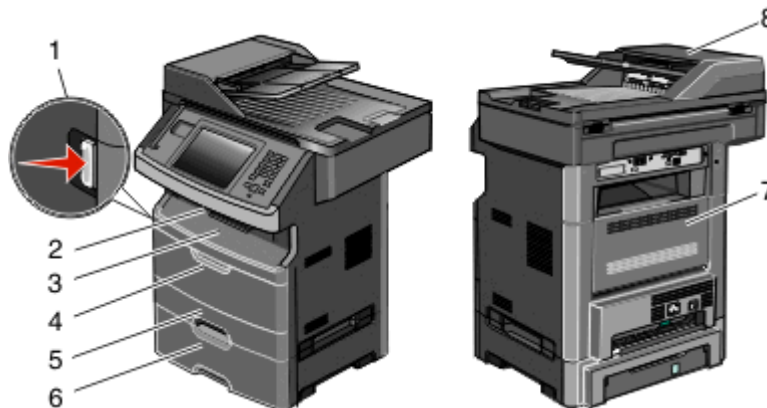

Point d'accès	Description
1	Bouton permettant d'ouvrir la porte avant Cartouche toner et kit photoconducteur inclus.
2	Réceptacle standard
3	Porte avant
4	Porte du chargeur manuel ou multifonction
5	Tiroir 250 feuilles standard (Tiroir 1)
6	Tiroir 550 feuilles optionnel (Tiroir 2)
7	Porte arrière
8	Dispositif d'alimentation automatique (DAA)

Numéros des messages de bouchage et instructions pour accéder à chacune des zones de bouchage

Numéro de bouchage	Pour accéder à la zone de bouchage
200-201	Essayez l'une ou plusieurs des solutions suivantes : <ul style="list-style-type: none"> • Retirez le Tiroir 1. • Ouvrez la porte avant, puis retirez le kit photoconducteur.
202	Ouvrez la porte avant, puis la porte arrière.
231	Ouvrez la porte avant, puis la porte arrière.
233	Retirez le Tiroir 1, puis appuyez sur le levier. Remarque : Vous pouvez également ouvrir la porte avant, puis la porte arrière.
234	Essayez l'une ou plusieurs des solutions suivantes : <ul style="list-style-type: none"> • Ouvrez la porte avant, puis la porte arrière. • Retirez le Tiroir 1, puis appuyez sur le levier.
235	Retirez le papier coincé du réceptacle standard.
240-249	Retirez le Tiroir 2.
250	Ouvrez le chargeur multifonction.
251	Ouvrez le chargeur multifonction.
290-295	Essayez l'une ou plusieurs des solutions suivantes : <ul style="list-style-type: none"> • Ouvrez le capot du DAA, puis retirez le rouleau séparateur. • Ouvrez le capot du scanner. • Retirez le tiroir DAA.

200 – 201 Brouages papier

⚠ MISE EN GARDE—SURFACE BRULANTE : l'intérieur de l'imprimante risque d'être brûlant. Pour réduire le risque de brûlure, laissez la surface du composant refroidir avant d'y toucher.

- 1 Tirez complètement le tiroir pour l'extraire.

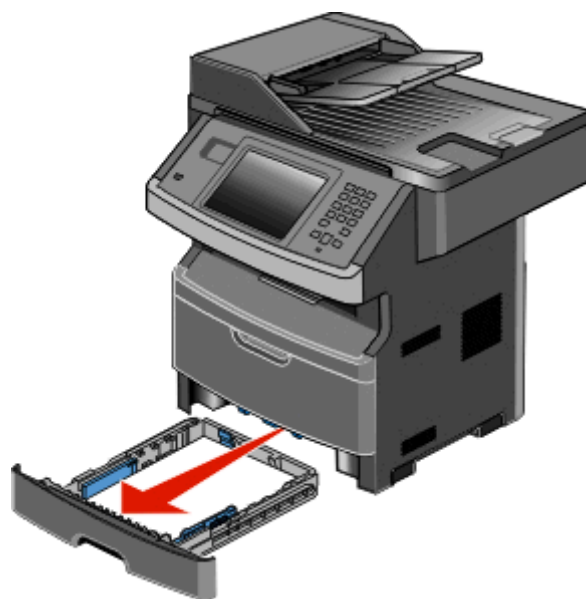

2 Dégagez le brouage s'il est visible.

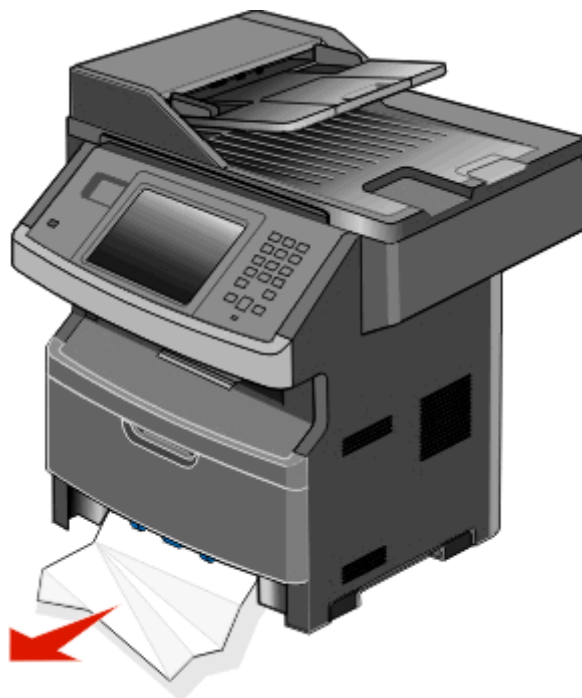

3 Dans le cas contraire, ouvrez la porte avant, puis retirez le kit du photoconducteur et la cartouche de toner.

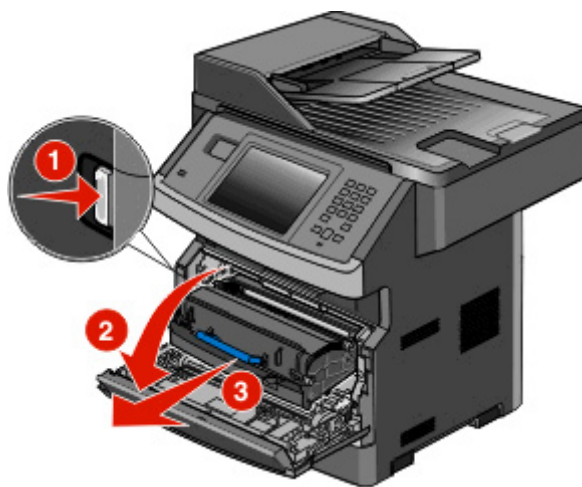

4 Relevez le rabat à l'avant de l'imprimante et retirez les papiers coincés le cas échéant.

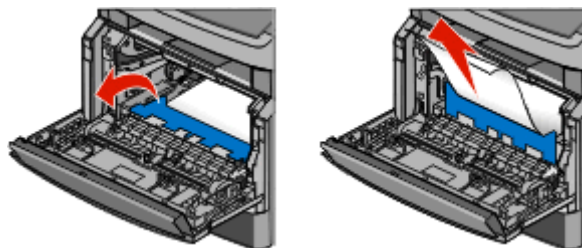

5 Si vous ne voyez pas de feuilles coincées, ouvrez la porte arrière.

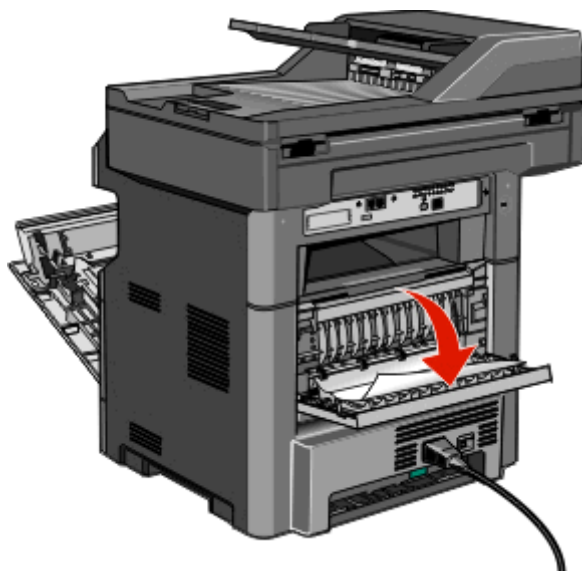

6 Dégagez le brouage.

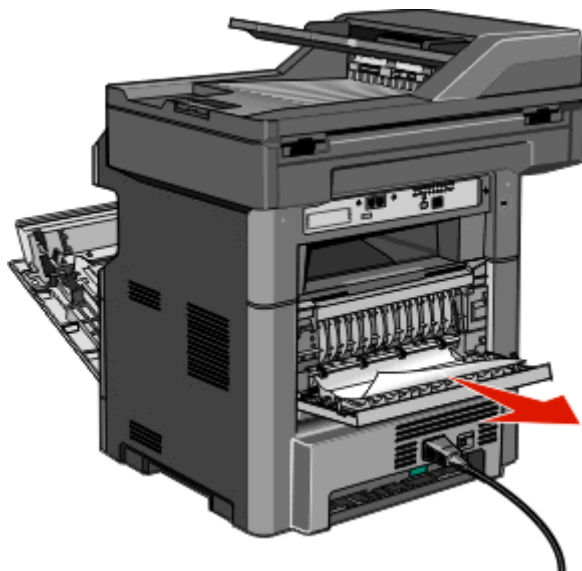

7 Refermez la porte arrière.

8 Insérez le kit du photoconducteur et la cartouche de toner.

9 Fermez la porte avant.

10 Appuyez sur **Continuer**.

202 Brouage papier

Appuyez sur **Etats / Fournitures** pour identifier l'emplacement du brouage. Si le papier sort de l'imprimante, tirez dessus pour l'extraire, puis appuyez sur **Continuer**.

Si le papier ne sort pas de l'imprimante :

- 1 Abaissez la porte arrière.

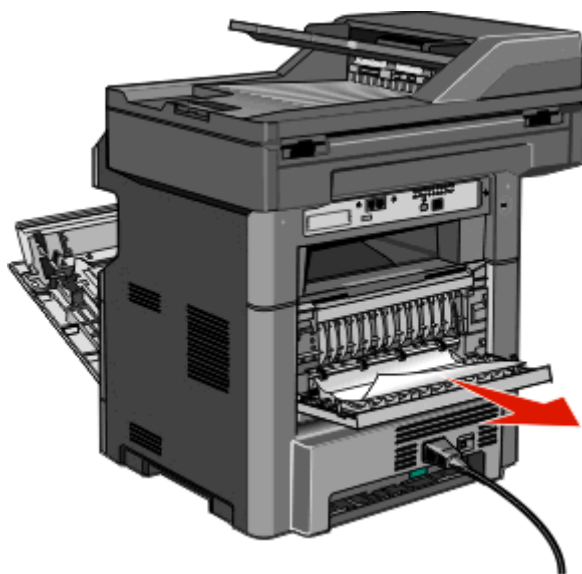

- 2 Retirez le papier coincé.
- 3 Refermez la porte arrière.
- 4 Appuyez sur **Continuer**.

231 Bouchage papier

 **MISE EN GARDE—SURFACE BRULANTE** : L'intérieur de l'imprimante risque d'être brûlant. Pour réduire le risque de brûlure, laissez la surface ou le composant refroidir avant d'y toucher.

- 1 Ouvrez la porte avant.

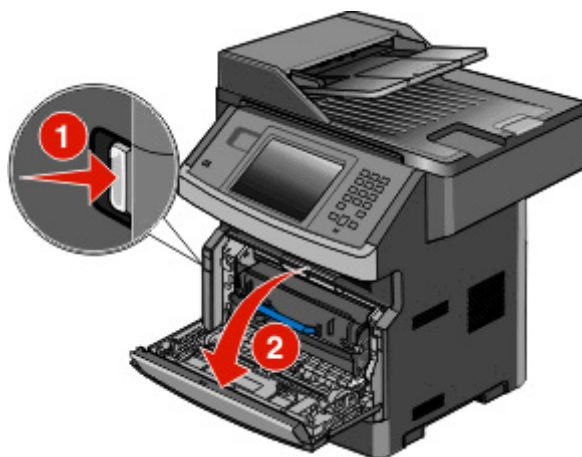

- 2 Ouvrez la porte arrière.

3 Dégagez le brouage.

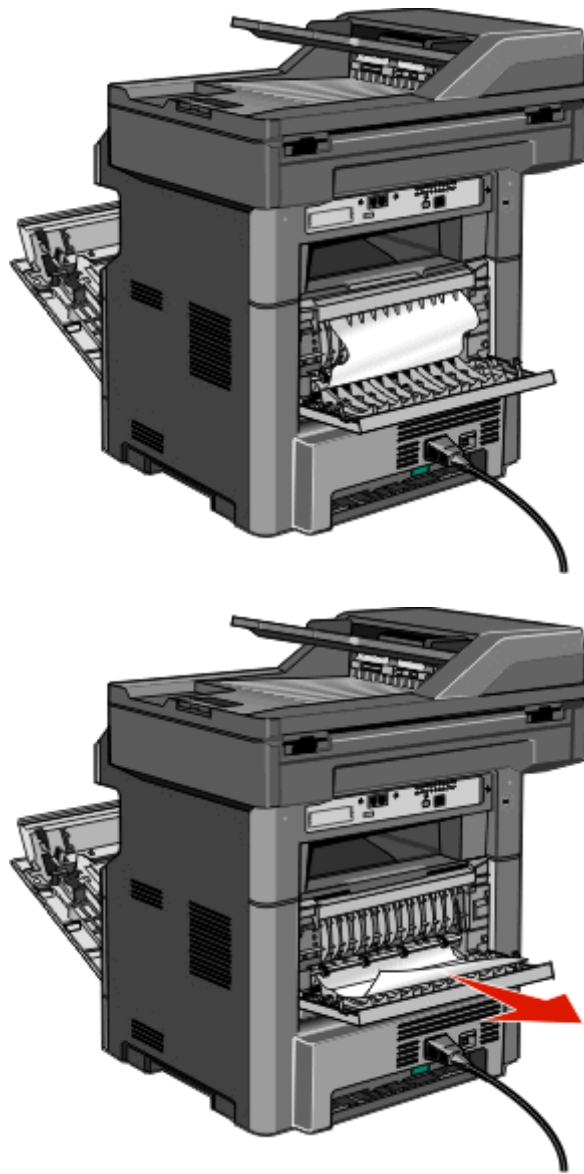

4 Refermez la porte arrière.

5 Fermez la porte avant.

6 Appuyez sur **Continuer**.

233 Bourrage papier

- 1 Retirez l'enveloppe de l'imprimante.

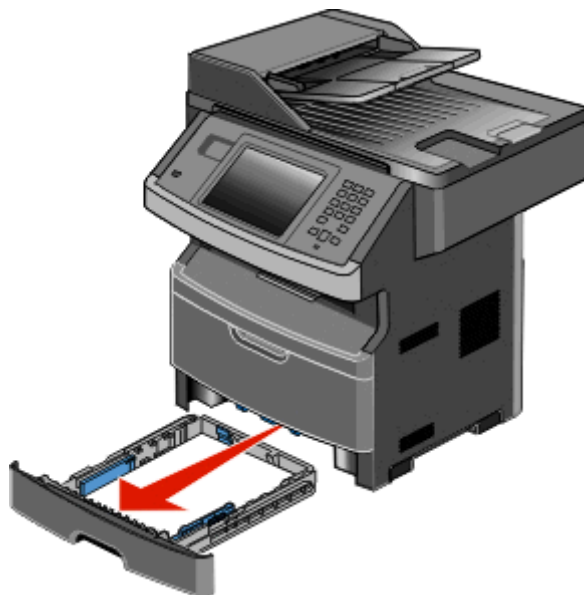

- 2 Recherchez le levier indiqué puis tirez-le vers le bas pour libérer et retirer les feuilles coincées.

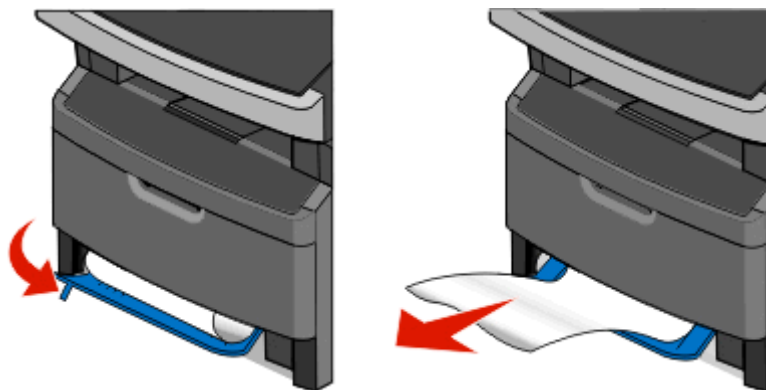

- 3 Insérez le tiroir.
- 4 Appuyez sur **Continuer**.

Si cela ne suffit pas à éliminer le bourrage papier, suivez les étapes de « 231 Bourrage papier », page 248.

234 Bourrage papier

Un ou plusieurs bourrage(s) papier dans la zone recto verso de l'imprimante. Pour rechercher et retirer les feuilles coincées, effectuez toutes les étapes de la section :

- « 231 Bourrage papier », page 248
- « 233 Bourrage papier », page 250

235 Bouchage papier

- 1 Tirez doucement la feuille coincée pour l'extraire du réceptacle standard.

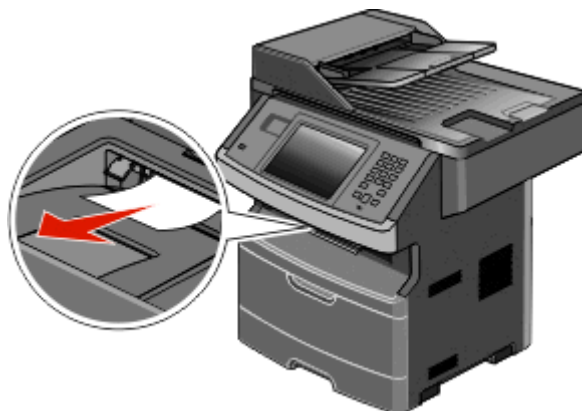

- 2 Appuyez sur **Continuer**.

240 – 249 Brouages papier

- 1 Appuyez sur **Etats / Fournitures** pour identifier l'emplacement du bouchage.
- 2 Tirez le tiroir standard pour l'extraire.
- 3 Retirez le papier coincé.



- 4 Insérez le tiroir, puis appuyez sur **Continuer**.
- 5 Si le message de bouchage ne s'efface pas, retirez les tiroirs optionnels.

- 6 Retirez le papier coincé, puis réinsérez les tiroirs.
- 7 Appuyez sur **Continuer**.

250 Bourrage papier

- 1 Appuyez sur **Etats / Fournitures** pour identifier l'emplacement du bourrage.
- 2 Retirez le papier du chargeur multifonction.

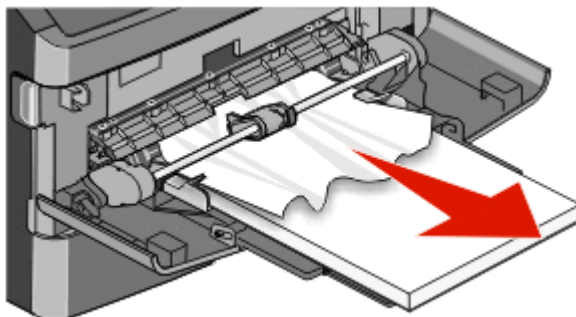

- 3 Déramez les feuilles de papier pour les assouplir, puis ventilez-les. Ne pliez pas le papier et ne le froissez pas. Egalisez les bords sur une surface plane.
- 4 Chargez le papier dans le chargeur multifonction.
- 5 Faites glisser le guide papier vers l'intérieur du tiroir jusqu'à ce qu'il repose légèrement sur le bord du papier.

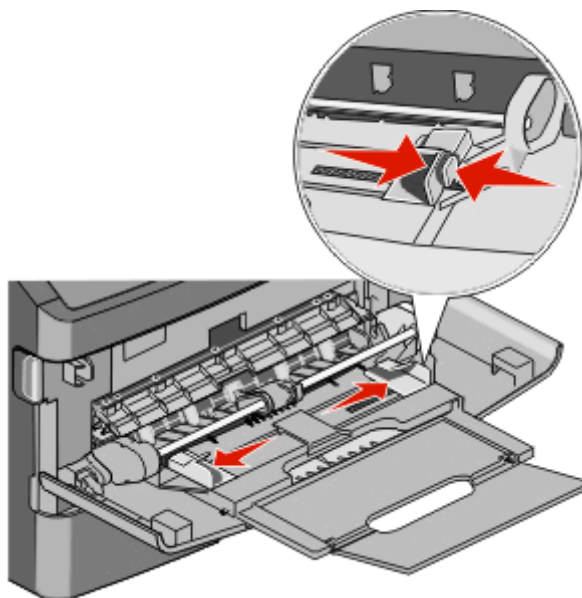

- 6 Appuyez sur **Continuer**.

251 Bouchage papier

Le chargeur multifonction n'a pas réussi à attraper une feuille de papier. Si elle est visible, tirez doucement la feuille coincée pour l'extraire.

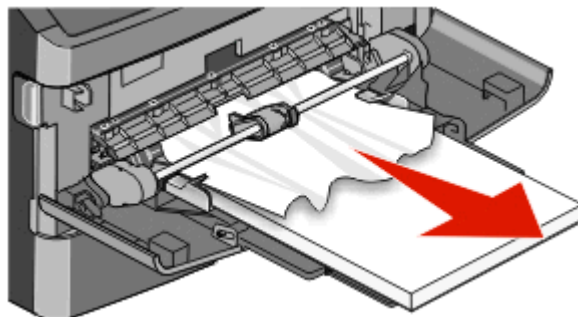

Si vous ne la voyez pas, procédez comme suit :

- 1 Ouvrez la porte avant, puis retirez le kit du photoconducteur et la cartouche de toner.

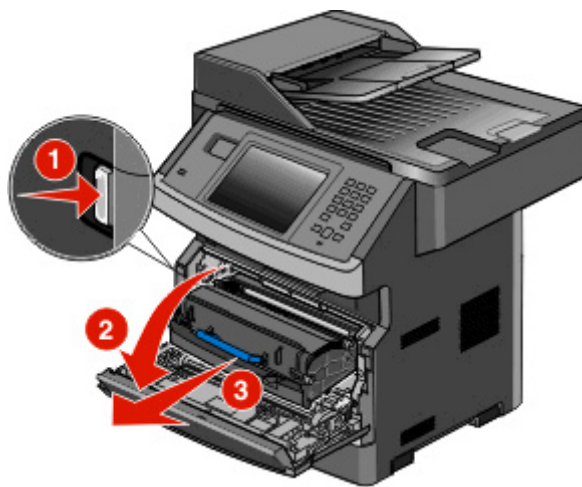

- 2 Relevez le rabat à l'avant de l'imprimante, puis retirez les feuilles coincées.

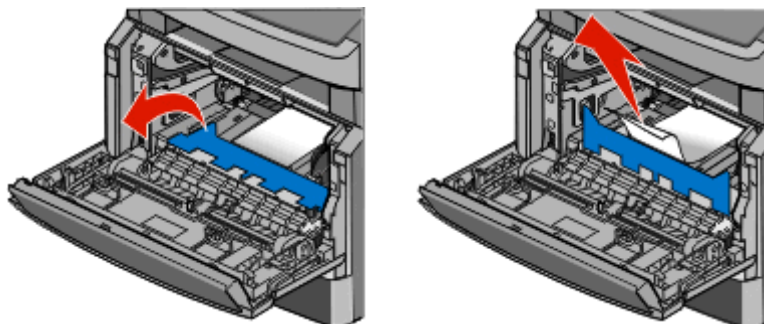

- 3 Réinsérez le kit du photoconducteur et la cartouche de toner.
- 4 Fermez la porte avant.
- 5 Appuyez sur **Continuer**.

290–294 Brouillages papier

Elimination des brouillages sous le capot du DAA

- 1 Retirez tous les documents d'origine du DAA.
- 2 Ouvrez le capot du DAA.

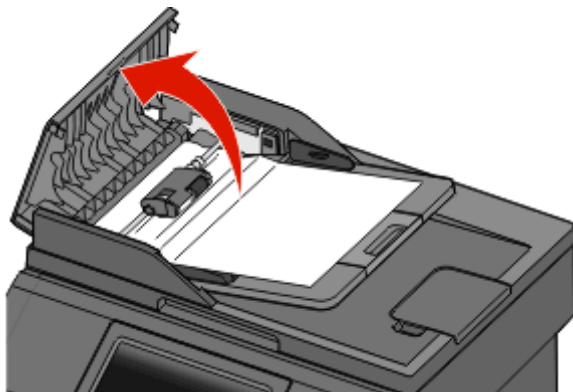

- 3 Déverrouillez le rouleau séparateur.

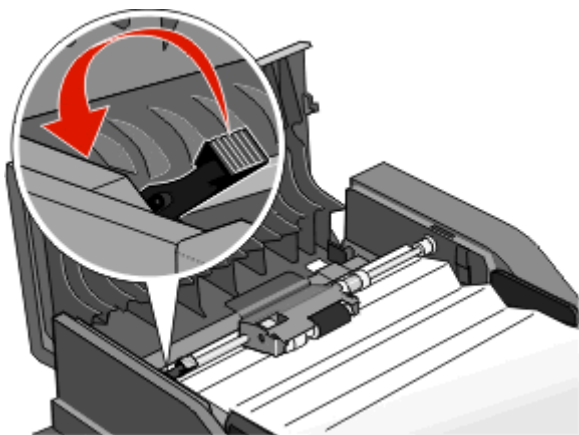

- 4 Retirez le rouleau séparateur.

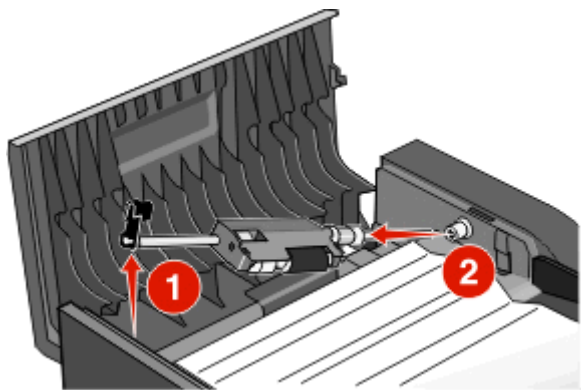

5 Retirez le papier coincé.

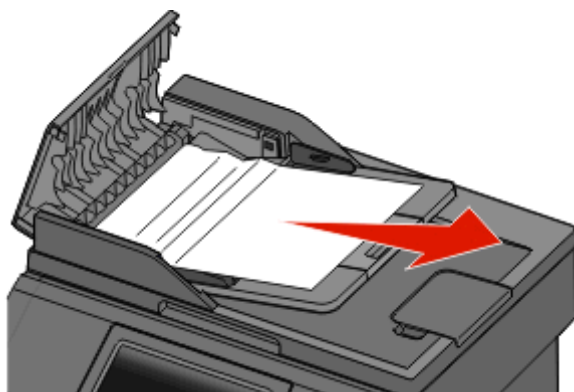

6 Réinstallez le rouleau séparateur.

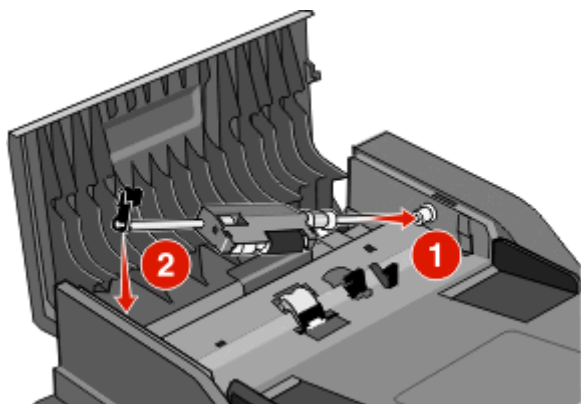

7 Verrouillez le rouleau séparateur.

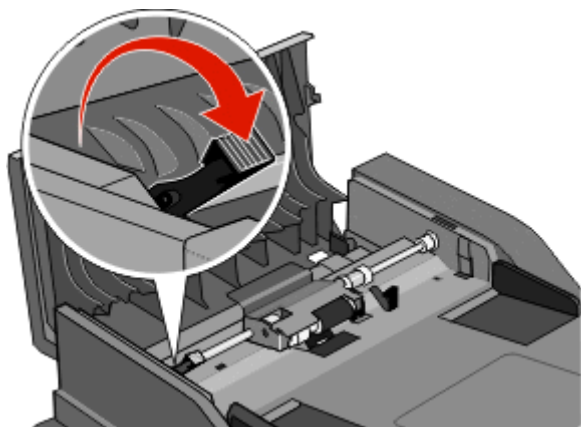

8 Fermez le capot du DAA.

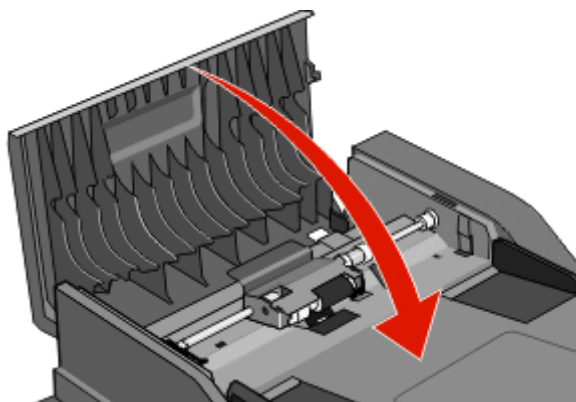

9 Appuyez sur **Continuer**.

Elimination des brouillages du DAA en soulevant le capot du scanner

1 Ouvrez le capot du scanner, puis retirez le papier coincé.

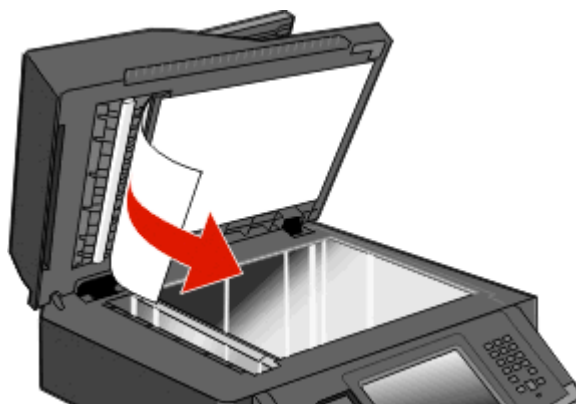

2 Appuyez sur **Continuer**.

Elimination des brouages recto verso du DAA

Si, alors que vous effectuez une copie recto verso dans le DAA, votre document d'origine se coince, procédez comme suit pour éliminer le brouage :

- 1 Retirez le tiroir d'alimentation du DAA.

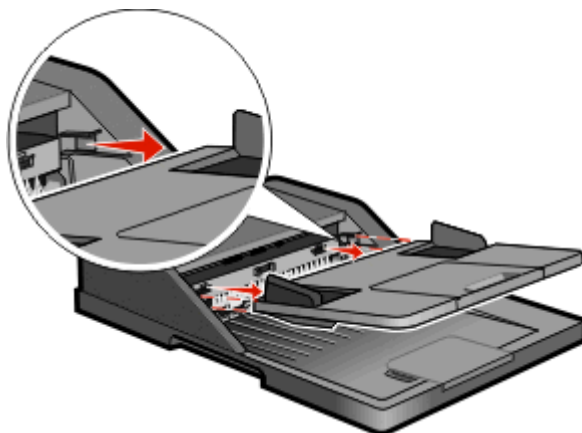

- 2 Tirez sur la feuille en bas afin d'extraire le papier coincé.

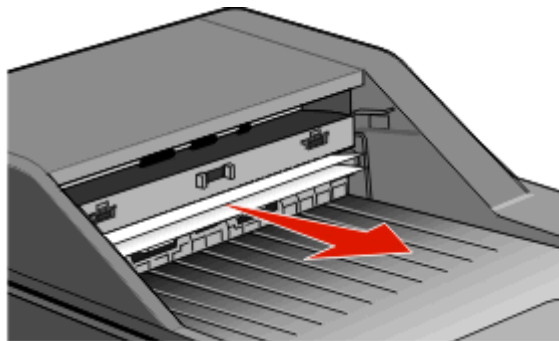

- 3 Réinstallez le tiroir d'alimentation du DAA.

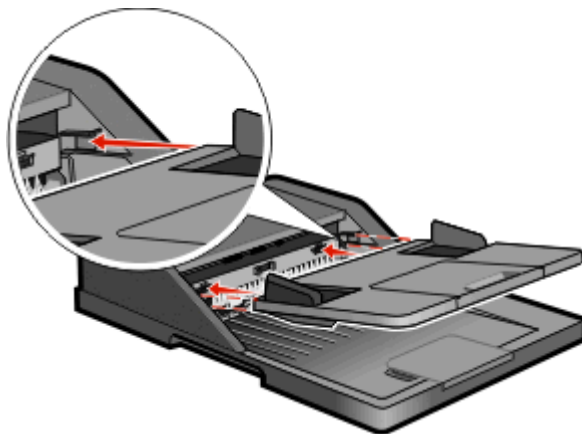

- 4 Appuyez sur **Continuer**.

Dépannage

Résolution des problèmes de base relatifs à l'imprimante

En cas de problèmes avec l'imprimante ou si l'imprimante ne répond pas, assurez-vous que :

- Le cordon d'alimentation est connecté à l'imprimante et branché sur une prise de courant correctement reliée à la terre.
- L'alimentation électrique n'est coupée par aucun interrupteur ou coupe-circuit.
- L'imprimante n'est branchée sur aucun parasurtenseur, onduleur ou cordon prolongateur.
- Les autres appareils électriques branchés sur cette source d'alimentation électrique fonctionnent.
- L'imprimante est sous tension. Vérifiez le commutateur d'alimentation de l'imprimante.
- Le câble est correctement raccordé entre l'imprimante et l'ordinateur hôte, le serveur d'impression, une option ou tout autre périphérique réseau.
- Toutes les options sont correctement installées.
- Les paramètres du pilote d'imprimante sont corrects.

Après avoir vérifié ces différents points, mettez l'imprimante hors tension, patientez environ 10 secondes, puis remettez-la sous tension. Cela suffit souvent à résoudre le problème.

Le panneau de commandes n'affiche rien ou uniquement des losanges

L'autotest de l'imprimante a échoué. Mettez l'imprimante hors tension, patientez environ 10 secondes, puis remettez-la sous tension.

Si le message **Prêt** ne s'affiche pas, mettez l'imprimante hors tension et contactez l'assistance clientèle.

Présentation des messages de l'imprimante

Remplacez <source alim> par <Nom type perso>

Vous pouvez changer l'alimentation actuelle pour les pages restantes du travail d'impression. La page mise en forme sera imprimée sur le papier chargé dans le tiroir sélectionné. Cela peut parfois provoquer une coupure du texte ou des images. Essayez l'une ou plusieurs des solutions suivantes :

- Sélectionnez le tiroir papier avec le format ou le type de papier approprié.
- Appuyez sur **Utiliser actuel [src]** pour ignorer le message et imprimer à partir du tiroir papier sélectionné pour le travail d'impression.
- Appuyez sur **Continuer** pour poursuivre le travail si le bon format et le type sont chargés dans le tiroir papier, et ces format et type sont précisés dans le menu Papier du panneau de commandes de l'imprimante.

Remarque : Si vous appuyez sur Continuer alors qu'il n'y a plus de papier dans le tiroir, le travail d'impression ne peut être poursuivi.

- Appuyez sur **Annuler le travail** pour annuler le travail en cours.

Remplacer <source alim> par <chaîne perso>

Vous pouvez changer l'alimentation actuelle pour les pages restantes du travail d'impression. La page mise en forme sera imprimée sur le papier chargé dans le tiroir sélectionné. Cela peut parfois provoquer une coupure du texte ou des images. Essayez l'une ou plusieurs des solutions suivantes :

- Sélectionnez le tiroir papier avec le format ou le type de papier approprié.
- Appuyez sur **Utiliser actuel [src]** pour ignorer le message et imprimer à partir du tiroir papier sélectionné pour le travail d'impression.
- Appuyez sur **Continuer** pour poursuivre le travail si le bon format et le type sont chargés dans le tiroir papier, et ces format et type sont précisés dans le menu Papier du panneau de commandes de l'imprimante.

Remarque : Si vous appuyez sur Continuer alors qu'il n'y a plus de papier dans le tiroir, le travail d'impression ne peut être poursuivi.

- Appuyez sur **Annuler le travail** pour annuler le travail en cours.

Remplacer <source alim> par <format>

Vous pouvez changer l'alimentation actuelle pour les pages restantes du travail d'impression. La page mise en forme sera imprimée sur le papier chargé dans le tiroir sélectionné. Cela peut parfois provoquer une coupure du texte ou des images. Essayez l'une ou plusieurs des solutions suivantes :

- Sélectionnez le tiroir papier avec le format ou le type de papier approprié.
- Appuyez sur **Utiliser actuel [src]** pour ignorer le message et imprimer à partir du tiroir papier sélectionné pour le travail d'impression.
- Appuyez sur **Continuer** pour poursuivre le travail si le bon format et le type sont chargés dans le tiroir papier, et ces format et type sont précisés dans le menu Papier du panneau de commandes de l'imprimante.

Remarque : Si vous appuyez sur Continuer alors qu'il n'y a plus de papier dans le tiroir, le travail d'impression ne peut être poursuivi.

- Appuyez sur **Annuler le travail** pour annuler le travail en cours.

Modifier <source d'alimentation> pour <type> <format>

Vous pouvez modifier l'alimentation actuelle pour les pages restantes du travail d'impression. La page mise en forme sera imprimée sur le papier chargé dans le tiroir sélectionné. Cela peut parfois provoquer une coupure du texte ou des images. Essayez l'une ou plusieurs des solutions suivantes :

- Sélectionnez le tiroir papier avec le format ou le type de papier approprié.
- Appuyez sur **Utiliser [source] actuelle** pour ignorer le message et imprimer à partir du tiroir sélectionné pour le travail d'impression.
- Appuyez sur **Continuer** pour poursuivre le travail si le format et le type de papier appropriés sont chargés dans le tiroir. Le format et le type de papier sont précisés dans le menu Papier du panneau de commandes.

Remarque : si vous appuyez sur Continuer alors qu'il n'y a plus de papier dans le tiroir, le travail d'impression ne peut être poursuivi.

- Appuyez sur **Annuler le travail** pour annuler le travail en cours.

Vérifier la connexion du tiroir <x>

Essayez l'une ou plusieurs des solutions suivantes :

- Mettez l'imprimante hors tension, puis de nouveau sous tension.

Si l'erreur se produit une seconde fois :

- 1 Mettez l'imprimante hors tension.
- 2 Débranchez le cordon d'alimentation de la prise murale.
- 3 Retirez le tiroir.
- 4 Reconnectez le tiroir.
- 5 Branchez le cordon d'alimentation sur une prise correctement mise à la terre.
- 6 Redémarrez l'imprimante.

Si l'erreur se produit à nouveau :

- 1 Mettez l'imprimante hors tension.
 - 2 Débranchez le cordon d'alimentation de la prise murale.
 - 3 Retirez le tiroir.
 - 4 Contactez l'assistance clientèle.
- Appuyez sur **Continuer** pour effacer le message et imprimer sans utiliser le tiroir.

Fermer la porte ou insérer une cartouche

La cartouche est manquante ou n'est pas installée correctement. Insérez la cartouche et fermez l'ensemble des portes et des capots.

Fermer la porte avant

Fermez la porte avant de l'imprimante.

Disque corrompu

L'imprimante a tenté d'effectuer une récupération sur un disque dur corrompu, mais le disque dur n'est pas réparable. Il faut reformater le disque dur.

Appuyez sur **Reformater le disque** pour reformater le disque dur et supprimer le message.

Remarque : le reformatage du disque entraîne la suppression de tous les fichiers qui y sont stockés.

Le serveur SMTP n'est pas configuré. Contacter l'administrateur système.

Une erreur s'est produite sur le serveur SMTP ou ce serveur n'est pas correctement configuré. Appuyez sur **Continuer** pour effacer le message. Si le message s'affiche à nouveau, contactez un agent du support technique.

Aucune ligne téléphonique analogique connectée au modem, télécopie désactivée

L'imprimante ne détecte aucune ligne téléphonique analogique. La télécopie est donc désactivée. Raccordez l'imprimante à une ligne téléphonique analogique.

Mémoire saturée, impossible d'imprimer les télécopies

La mémoire est insuffisante pour imprimer la télécopie.

Appuyez sur **Continuer** pour effacer le message sans imprimer. Les télécopies suspendues seront imprimées après le redémarrage de l'imprimante.

Mémoire fax pleine

La mémoire est insuffisante pour envoyer la télécopie.

Appuyez sur **Continuer** pour effacer le message.

Répertoire de télécopie inopérant. Contacter l'administrateur système.

Le répertoire de télécopie semble corrompu. Essayez l'une ou plusieurs des solutions suivantes :

- Appuyez sur **Continuer** pour effacer le message.
- Mettez l'imprimante hors tension, puis sous tension afin de la réinitialiser. Si le message s'affiche à nouveau, contactez un agent du support technique.

Serveur de télécopie « à formater » non configuré. Contacter l'administrateur système.

L'imprimante est en mode Serveur de télécopie, mais la configuration du serveur de télécopie n'a pas été effectuée.

Essayez l'une ou plusieurs des solutions suivantes :

- Appuyez sur **Continuer** pour effacer le message.
- Effectuez la configuration du serveur de télécopie. Si le message s'affiche à nouveau, contactez un agent du support technique.

Certains travaux suspendus n'ont pas été restaurés

Appuyez sur **Continuer** pour supprimer le travail spécifié.

Remarque : certains travaux suspendus n'ont pas été restaurés. Ils sont conservés sur le disque dur et sont inaccessibles.

37 Mémoire insuffisante, certains trav. suspendus ne seront pas restaurés

L'imprimante ne peut pas restaurer une partie ou la totalité des travaux confidentiels ou suspendus conservés sur son disque dur.

Appuyez sur **Continuer** pour effacer le message.

57 Config. modifiée, certains trav. suspendus n'ont pas été restaurés

Depuis que les travaux ont été stockés sur le disque dur de l'imprimante, des modifications ont été apportées à l'imprimante rendant les travaux suspendus non valides. Les modifications apportées peuvent être les suivantes :

- Le microcode de l'imprimante a été mis à jour.
- Les options d'alimentation, de sortie ou d'impression recto verso des travaux d'impression ont été supprimées.
- Le travail d'impression a été créé à partir des données d'un périphérique qui se trouvait sur le port USB, or ce périphérique n'est plus branché sur le port en question.
- Le disque dur de l'imprimante contient des travaux stockés alors que le disque dur était installé sur un autre modèle d'imprimante.

Appuyez sur **Continuer** pour effacer le message.

Charger <source alim.> avec <Nom type perso>

Essayez l'une ou plusieurs des solutions suivantes :

- Chargez le papier spécifié dans le tiroir.
- Pour faire disparaître le message et reprendre l'impression, appuyez sur **Continuer**.
Si l'imprimante détecte un tiroir qui contient du papier de type et de format appropriés, les documents sont imprimés à partir de ce tiroir. Dans le cas contraire, les documents sont imprimés à partir de la source par défaut.
- Annulez le travail d'impression en cours.

Charger <source d'alimentation> avec <chaîne personnalisée>

Essayez l'une ou plusieurs des solutions suivantes :

- Chargez le papier spécifié dans le tiroir.
- Appuyez sur **Continuer** pour effacer le message et poursuivre l'impression.
Si l'imprimante détecte un tiroir qui contient du papier de type et de format appropriés, les documents sont imprimés à partir de ce tiroir. Dans le cas contraire, les documents sont imprimés à partir de la source par défaut.
- Annulez le travail d'impression en cours.

Charger <source d'alimentation> avec <format>

Essayez l'une ou plusieurs des solutions suivantes :

- Chargez le papier spécifié dans le tiroir.
- Appuyez sur **Continuer** pour effacer le message et poursuivre l'impression.
Si l'imprimante détecte un tiroir qui contient du papier de type et de format appropriés, les documents sont imprimés à partir de ce tiroir. Dans le cas contraire, les documents sont imprimés à partir de la source par défaut.
- Annulez le travail d'impression en cours.

Charger <source d'alimentation> avec <type> <format>

Essayez l'une ou plusieurs des solutions suivantes :

- Chargez le papier spécifié dans le tiroir.
- Appuyez sur **Continuer** pour effacer le message et poursuivre l'impression.
Si l'imprimante détecte un tiroir qui contient du papier de type et de format appropriés, les documents sont imprimés à partir de ce tiroir. Dans le cas contraire, les documents sont imprimés à partir de la source par défaut.
- Annulez le travail d'impression en cours.

Charger un chargeur manuel avec <Nom type perso>

Essayez l'une ou plusieurs des solutions suivantes :

- Chargez le papier spécifié dans le chargeur multifonction.
- Pour faire disparaître le message et reprendre l'impression, appuyez sur **Continuer**.
Si l'imprimante détecte un tiroir qui contient du papier de type et de format appropriés, les documents sont imprimés à partir de ce tiroir. Dans le cas contraire, les documents sont imprimés à partir de la source par défaut.
- Annulez le travail d'impression en cours.

Charger un chargeur manuel avec <Chaîne perso>

Essayez l'une ou plusieurs des solutions suivantes :

- Chargez le papier spécifié dans le chargeur multifonction.
- Pour faire disparaître le message et reprendre l'impression, appuyez sur **Continuer**.
Si l'imprimante détecte un tiroir qui contient du papier de type et de format appropriés, les documents sont imprimés à partir de ce tiroir. Dans le cas contraire, les documents sont imprimés à partir de la source par défaut.
- Annulez le travail d'impression en cours.

Charger un chargeur manuel avec <Format>

Essayez l'une ou plusieurs des solutions suivantes :

- Chargez le papier spécifié dans le chargeur multifonction.
- Pour faire disparaître le message et reprendre l'impression, appuyez sur **Continuer**.
Si l'imprimante détecte un tiroir qui contient du papier de type et de format appropriés, les documents sont imprimés à partir de ce tiroir. Dans le cas contraire, les documents sont imprimés à partir de la source par défaut.
- Annulez le travail d'impression en cours.

Alimenter le chargeur manuel avec <type> <format>

Essayez l'une ou plusieurs des solutions suivantes :

- Chargez le papier spécifié dans le chargeur multifonction.
- Appuyez sur **Continuer** pour effacer le message et poursuivre l'impression.
Si l'imprimante détecte un tiroir qui contient du papier de type et de format appropriés, les documents sont imprimés à partir de ce tiroir. Dans le cas contraire, les documents sont imprimés à partir de la source par défaut.
- Annulez le travail d'impression en cours.

Retirer le papier du réceptacle standard

Retirez la pile de papier du réceptacle standard.

Restaurer les travaux suspendus ?

Essayez l'une ou plusieurs des solutions suivantes :

- Appuyez sur **Continuer** pour restaurer tous les travaux suspendus stockés sur le disque dur de l'imprimante.
- Appuyez sur **Ne pas restaurer** si vous ne souhaitez pas que les travaux d'impression soient restaurés.

Périphérique USB non pris en charge, retirez-le

Retirez le périphérique USB non pris en charge.

Concentrateur USB non pris en charge, retirez-le

Retirez le concentrateur USB non pris en charge.

Disque non pris en charge

Un disque dur d'imprimante non pris en charge a été installé. Retirez le périphérique en question, puis installez un disque pris en charge par l'imprimante.

30.yy Recharge non valide, remplacer cartouche

Une cartouche de toner non valide et non prise en charge est installée. Retirez la cartouche de toner et installez-en une neuve.

31.yy Cartouche manquante ou défectueuse

La cartouche de toner est manquante ou ne fonctionne pas correctement.

Essayez l'une ou plusieurs des solutions suivantes :

- Retirez la cartouche de toner, puis remettez-la en place.
- Retirez la cartouche de toner et installez-en une neuve.

32.yy Réf. cartouche non prise en charge par le périphérique

Retirez la cartouche de toner indiquée et installez-en une qui est prise en charge.

34 Papier court

Essayez l'une ou plusieurs des solutions suivantes :

- Chargez le papier ou le support spécial adapté dans le tiroir approprié.
- Appuyez sur **Continuer** pour effacer le message et imprimer le travail à partir d'un autre tiroir papier.
- Vérifiez les guides de longueur et de largeur et veillez à ce que le papier soit correctement chargé dans le tiroir.

- Vérifiez les propriétés d'impression ou les paramètres de la boîte de dialogue Imprimer afin de vous assurer que le travail d'impression requiert le type et le format de papier appropriés.
- Vérifiez que le format de papier est correctement configuré. Par exemple, si l'option Frmt chargeur MF est définie sur Universel, vérifiez que la largeur du papier est adaptée aux données imprimées.
- Annulez le travail d'impression en cours.

35 Mémoire insuffisante pr prendre en ch. la fction Economiser ressources

Essayez l'une ou plusieurs des solutions suivantes :

- Appuyez sur **Continuer** pour désactiver la fonction Economiser ressources et poursuivre l'impression.
- Pour activer la fonction Economiser ressources lorsque ce message s'affiche, vérifiez que les tampons de liaison sont définis sur Auto, puis quittez les menus afin de prendre en compte les modifications effectuées. Lorsque le message **Prêt** s'affiche, activez la fonction Economiser ressources.
- Installez de la mémoire supplémentaire.

37 Mémoire insuffisante pour assembler les travaux

Essayez l'une ou plusieurs des solutions suivantes :

- Appuyez sur **Continuer** pour imprimer la partie du travail déjà stockée et commencer l'assemblage du reste du travail d'impression.
- Annulez le travail d'impression en cours.

37 Mémoire insuffisante, travaux suspendus supprimés

L'imprimante a supprimé certains travaux suspendus afin de traiter les travaux en cours.

Appuyez sur **Continuer** pour effacer le message.

38 Mémoire saturée

Essayez l'une ou plusieurs des solutions suivantes :

- Appuyez sur **Continuer** pour effacer le message.
- Annulez le travail d'impression en cours.
- Installez de la mémoire supplémentaire dans l'imprimante.

39 Page complexe, des données risquent de ne pas être imprimées

Essayez l'une ou plusieurs des solutions suivantes :

- Appuyez sur **Continuer** pour effacer le message et poursuivre l'impression.
- Annulez le travail d'impression en cours.
- Installez de la mémoire supplémentaire dans l'imprimante.

Echec de l'envoi de la télécopie

L'envoi de la télécopie a échoué. Attendez que le message disparaisse.

50 Erreur de police PPDS

Essayez l'une ou plusieurs des solutions suivantes :

- Appuyez sur **Continuer** pour effacer le message et poursuivre l'impression.
- L'imprimante ne trouve pas la police demandée. Dans le menu PPDS, sélectionnez **Meilleure corres.**, puis **En fonction**. L'imprimante va ainsi détecter une police similaire et remettre en forme le texte concerné.
- Annulez le travail d'impression en cours.

51 Mémoire flash défectueuse détectée

Essayez l'une ou plusieurs des solutions suivantes :

- Appuyez sur **Continuer** pour effacer le message et poursuivre l'impression.
- Annulez le travail d'impression en cours.

52 Espace insuffisant dans la mémoire flash pour les ressources

Essayez l'une ou plusieurs des solutions suivantes :

- Appuyez sur **Continuer** pour effacer le message et poursuivre l'impression.
Les polices et macros téléchargées qui n'ont pas été stockées auparavant dans la mémoire flash sont supprimées.
- Supprimez les polices, les macros et autres données stockées dans la mémoire flash.
- Effectuez la mise à niveau vers une carte mémoire d'une capacité de stockage plus importante.

54 Erreur de logiciel réseau standard

Essayez l'une ou plusieurs des solutions suivantes :

- Appuyez sur **Continuer** pour poursuivre l'impression.
- Mettez l'imprimante hors tension, puis sous tension afin de la réinitialiser.
- Mettez à niveau le microcode réseau de l'imprimante ou du serveur d'impression.

54 Réseau <x> Erreur logicielle

<x> représente le numéro de la connexion réseau.

Essayez l'une ou plusieurs des solutions suivantes :

- Appuyez sur **Continuer** pour poursuivre l'impression.
- Mettez l'imprimante hors tension, puis sous tension afin de la réinitialiser.
- Mettez à niveau le microcode réseau de l'imprimante ou du serveur d'impression.

55 Option ds empl. <x> non prise en charge

<x> représente un emplacement sur la carte logique de l'imprimante.

Essayez l'une ou plusieurs des solutions suivantes :

- 1 Mettez l'imprimante hors tension.
- 2 Débranchez le cordon d'alimentation de la prise murale.
- 3 Retirez la carte optionnelle non prise en charge de la carte logique de l'imprimante.
- 4 Branchez le cordon d'alimentation sur une prise correctement mise à la terre.
- 5 Remettez l'imprimante sous tension.

56 Port parallèle <x> désactivé

<x> représente le numéro du port parallèle.

Essayez l'une ou plusieurs des solutions suivantes :

- Appuyez sur **Continuer** pour effacer le message.
L'imprimante efface toutes les données reçues via le port parallèle.
- Assurez-vous que l'option Tampon parallèle n'est pas désactivée.

56 Port série <x> désactivé

<x> représente le numéro du port série.

Essayez l'une ou plusieurs des solutions suivantes :

- Appuyez sur **Continuer** pour effacer le message.
L'imprimante supprime les données reçues par le port série.
- Assurez-vous que l'option Tampon série n'est pas désactivée.

56 Port USB standard désactivé

Essayez l'une ou plusieurs des solutions suivantes :

- Appuyez sur **Continuer** pour effacer le message.
L'imprimante efface toutes les données reçues sur le port USB.
- Assurez-vous que l'option Tampon USB n'est pas désactivée.

56 Port USB <x> désactivé

<x> représente le numéro du port USB.

Essayez l'une ou plusieurs des solutions suivantes :

- Appuyez sur **Continuer** pour effacer le message.
L'imprimante efface toutes les données reçues sur le port USB.
- Assurez-vous que l'option Tampon USB n'est pas désactivée.

58 Trop d'options mémoire flash installées

- 1 Mettez l'imprimante hors tension.
- 2 Débranchez le cordon d'alimentation de la prise murale.
- 3 Retirez les mémoires flash en trop.
- 4 Branchez le cordon d'alimentation sur une prise correctement mise à la terre.
- 5 Remettez l'imprimante sous tension.

58 Trop de tiroirs

- 1 Mettez l'imprimante hors tension.
- 2 Débranchez le cordon d'alimentation de la prise murale.
- 3 Retirez les tiroirs supplémentaires.
- 4 Branchez le cordon d'alimentation sur une prise correctement mise à la terre.
- 5 Remettez l'imprimante sous tension.

59 Tiroir <x> incompatible

Essayez l'une ou plusieurs des solutions suivantes :

- Retirez le tiroir spécifié.
- Appuyez sur **Continuer** pour effacer le message et poursuivre l'impression sans utiliser le tiroir spécifié.

61 Retirer le disque défectueux

Essayez l'une ou plusieurs des solutions suivantes :

- Appuyez sur **Continuer** pour effacer le message et poursuivre l'impression.
- Installez un autre disque dur d'imprimante avant d'effectuer toute opération nécessitant un disque.

62 Disque saturé

Essayez l'une ou plusieurs des solutions suivantes :

- Pour faire disparaître le message et poursuivre le processus, appuyez sur **Continuer**.
- Supprimez les polices, les macros et autres données stockées sur le disque dur de l'imprimante.
- Installez un disque dur à capacité de stockage plus importante.

63 Disque non formaté

Essayez l'une ou plusieurs des solutions suivantes :

- Appuyez sur **Continuer** pour effacer le message et poursuivre l'impression.
- Formatez le disque dur de l'imprimante.

Si le message d'erreur reste affiché, le disque dur est défectueux et doit être remplacé.

80 Maintenance planifiée

La maintenance planifiée de l'imprimante doit avoir lieu. Commandez un kit de maintenance contenant tous les éléments nécessaires pour remplacer les rouleaux d'entraînement, le rouleau de charge, l'unité de fusion et le rouleau de transfert.

84 Fin durée de vie kit PC

Le kit du photoconducteur est presque épuisé.

Essayez l'une ou plusieurs des solutions suivantes :

- Remplacez le kit du photoconducteur.
- Appuyez sur **Continuer** pour effacer le message et poursuivre l'impression.

84 Remplacer kit PC

Le kit du photoconducteur est épuisé. Installez un nouveau kit du photoconducteur.

88 Niveau de cartouche bas

Le niveau de toner est bas. Remplacez la cartouche de toner, puis appuyez sur **Continuer** pour effacer le message et poursuivre l'impression.

1565 Erreur émulation, charger option émulation

Le message s'efface automatiquement au bout de 30 secondes ; une fois ce laps de temps écoulé, l'émulateur de téléchargement est désactivé sur la barrette microcode.

Capot du scanner DDA ouvert

Le capot du DDA est ouvert Le message s'efface lorsque le capot est fermé

Document à numériser trop grand

Le travail de numérisation dépasse le nombre maximum de pages. Appuyez sur **Annuler le travail** pour supprimer le message.

Replacer tous les documents d'origine pour relancer le travail

Un ou plusieurs messages ayant interrompu un travail de numérisation ne s'affiche(nt) plus. Remplacez les documents d'origine dans le scanner pour reprendre le travail de numérisation.

Essayez l'une ou plusieurs des solutions suivantes :

- Appuyez sur **Annuler le travail** si un travail de numérisation est en cours de traitement lorsque le message s'affiche. Cette opération annule le travail et efface le message.
- Appuyez sur **Numériser depuis le DAA** si la récupération après bourrage papier est active. La numérisation reprend depuis le DAA immédiatement après la dernière page effectivement numérisée.

- Appuyez sur **Numériser depuis le scanner** si la récupération après bourrage papier est active. La numérisation reprend depuis la vitre du scanner immédiatement après la dernière page effectivement numérisée.
- Appuyez sur **Finir le travail sans num. supplémentaire** si la récupération après bourrage papier est active. Le travail se termine à la dernière page effectivement numérisée, mais n'est pas annulé. Les pages numérisées avec succès atteignent leur destination : copie, télécopie, courrier électronique ou FTP.
- Appuyez sur **Repr. trav.** si la récupération du travail est active. Le message disparaît. Un nouveau travail de numérisation contenant les mêmes paramètres que le précédent est lancé.

Changer papier : chargez le tiroir <x> <type de papier>

L'imprimante est configurée pour imprimer sur un type de papier différent de celui qui est chargé dans le tiroir 1. Chargez le tiroir 1 avec le type de papier approprié ou modifiez les paramètres du type de papier dans le menu Paramètres de la machine ou dans les Propriétés de l'imprimante de façon à ce qu'ils correspondent au papier chargé dans le tiroir 1.

290-295.yy Bourrage scanner

Retirez tous les originaux du scanner.

293 Repl. tous les originaux et reprendre travail

La numérisation doit s'effectuer depuis le dispositif d'alimentation automatique mais le dispositif ne contient pas de papier. Chargez du papier dans le dispositif d'alimentation automatique.

Essayez l'une ou plusieurs des solutions suivantes :

- Appuyez sur **Continuer** si aucune numérisation n'est active lorsque le message d'intervention s'affiche. Cette opération efface le message.
- Appuyez sur **Annuler le travail** si un travail de numérisation est en cours de traitement lorsque le message d'intervention s'affiche. Cette opération annule le travail et efface le message.
- Appuyez sur **Numériser depuis le DAA** si la récupération après bourrage papier est active. La numérisation reprend depuis le dispositif d'alimentation automatique immédiatement après la dernière page effectivement numérisée.
- Appuyez sur **Numériser depuis le scanner** si la récupération après bourrage papier est active. La numérisation reprend depuis le scanner à plat immédiatement après la dernière page ayant été effectivement numérisée.
- Appuyez sur **Terminer l'impr.** sans poursuivre la num. si la récupération après bourrage papier est active. Le travail se termine à la dernière page effectivement numérisée, mais n'est pas annulé. Les pages effectivement numérisées atteignent leur destination : copie, télécopieur, courrier électronique ou FTP.
- Appuyez sur **Redémarrer le travail** si la récupération du travail est active et si le travail peut être redémarré. Le message disparaît. Un nouveau travail de numérisation contenant les mêmes paramètres que le précédent est lancé.

293.02 Scanner à plat ouvert

Fermez le capot du scanner.

294 Bourrage DAA

L'emplacement de ce bourrage peut également se présenter sous la forme **294.04 Bourrage capteur recto verso hors fonction**, **294.05 Bourrage capteur numérisation hors fonction** ou **294.06 Bourrage alimentation arrière DAA**. Pour éliminer ce bourrage :

- 1 Retirez toutes les pages du DAA.
Remarque : le message s'efface une fois les pages retirées du DAA.
- 2 Déramez les feuilles, puis ventilez-les.
- 3 Placez les pages dans le DAA.
- 4 Ajustez les guides du DAA.
- 5 Sur le panneau de commandes de l'imprimante, appuyez sur .

840.01 Scanner désactivé

Ce message signale que le scanner a été désactivé par l'agent du support technique ou que le scanner a détecté une erreur matérielle et s'est automatiquement désactivé.

840.02 Scanner désactivé automatiquement

L'imprimante a détecté un problème avec le scanner qu'elle a automatiquement désactivé.

- 1 Retirez toutes les pages du DAA.
- 2 Mettez l'imprimante hors tension.
- 3 Attendez 15 secondes, puis allumez l'imprimante.
Remarque : si l'arrêt, puis la remise en route de l'imprimante ne font pas disparaître le message, contactez un agent du support technique.
- 4 Placez le document dans le DAA, puis ajustez les guide-papier.
- 5 Sur l'écran d'accueil, appuyez sur **Copier**, ou utilisez le pavé numérique pour indiquer le nombre de copies.
- 6 Personnalisez les paramètres de copie.
- 7 Appuyez sur **Copier**.

Résolution des problèmes d'impression

Les PDF multilingues ne s'impriment pas.

Les polices des documents ne sont pas disponibles.

- 1 Dans Adobe Acrobat, ouvrez le document à imprimer.
- 2 Cliquez sur l'icône de l'imprimante.
La boîte de dialogue Imprimer s'affiche.

3 Sélectionnez **Imprimer comme image**.

4 Cliquez sur **OK**.

Les travaux ne s'impriment pas

Voici des solutions possibles. Essayez l'une ou plusieurs des solutions suivantes :

ASSUREZ-VOUS QUE L'IMPRIMANTE EST PRÊTE À IMPRIMER

Assurez-vous que le message **Prêt** ou **Economie énergie** s'affiche à l'écran avant de lancer une impression.

VÉRIFIEZ SI LE RÉCEPTACLE STANDARD EST PLEIN

Retirez la pile de papier du réceptacle standard.

VÉRIFIEZ SI LE TIROIR PAPIER EST VIDE

Chargez du papier dans ce tiroir.

ASSUREZ-VOUS QUE LE LOGICIEL D'IMPRIMANTE APPROPRIÉ EST INSTALLÉ

- Assurez-vous d'utiliser le logiciel d'imprimante approprié.
- Si vous utilisez un port USB, assurez-vous que votre système d'exploitation est pris en charge et que vous utilisez un logiciel d'impression compatible.

ASSUREZ-VOUS QUE LE SERVEUR D'IMPRESSION INTERNE EST INSTALLÉ CORRECTEMENT ET EST EN ÉTAT DE MARCHE

- Assurez-vous que le serveur d'impression interne est installé correctement et que l'imprimante est connectée au réseau.
- Imprimez une page de configuration du réseau et vérifiez que l'état indiqué est **Connecté**. Si l'état est **Non connecté**, vérifiez les câbles réseau, puis essayez de nouveau d'imprimer la page de configuration du réseau. Contactez l'assistance technique pour vous assurer que le réseau fonctionne correctement.

ASSUREZ-VOUS D'UTILISER LE CÂBLE D'IMPRIMANTE RECOMMANDÉ

ASSUREZ-VOUS QUE LES CÂBLES DE L'IMPRIMANTE SONT CORRECTEMENT BRANCHÉS

Vérifiez les branchements sur l'imprimante et le serveur d'impression pour vous assurer que les câbles sont correctement reliés.

Pour plus d'informations, consultez la documentation d'installation fournie avec l'imprimante.

Les travaux confidentiels et suspendus ne s'impriment pas

Voici des solutions possibles. Essayez l'une ou plusieurs des solutions suivantes :

IMPRESSION DE TRAVAUX PARTIELS, D'AUCUN TRAVAUX OU DE PAGES VIERGES

Le travail d'impression peut contenir des erreurs de formatage ou des données non valides.

- Supprimez le travail d'impression, puis imprimez-le à nouveau.
- Pour les documents PDF, recréez le PDF, puis imprimez-le à nouveau.

VÉRIFIEZ QUE L'IMPRIMANTE DISPOSE DE SUFFISAMMENT DE MÉMOIRE.

Libérez de la mémoire supplémentaire en supprimant des travaux dans la liste des travaux suspendus.



L'impression d'un travail prend plus de temps que prévu

Voici des solutions possibles. Essayez l'une ou plusieurs des solutions suivantes :

DIMINUEZ LA COMPLEXITÉ DU TRAVAIL D'IMPRESSION.

Diminuez le nombre et la taille des polices, le nombre et la complexité des images et le nombre de pages du travail.

DÉFINISSEZ LE PARAMÈTRE PROTECTION PAGE SUR HORS FONCTION.

- 1 Assurez-vous que l'imprimante est sous tension et que **Prêt** s'affiche.
- 2 Sur l'écran d'accueil, appuyez sur .
- 3 Appuyez sur **Paramètres**.
- 4 Appuyez sur **Paramètres généraux**.
- 5 Appuyez sur la flèche vers le bas jusqu'à ce que **Récupération d'impression** s'affiche.
- 6 Appuyez sur **Récupération d'impression**.
- 7 Appuyez sur la flèche de droite en regard de **Protection page** jusqu'à ce que **Hors fonction** s'affiche.
- 8 Appuyez sur **Envoyer**.
- 9 Appuyez sur .

Le travail est imprimé depuis un tiroir inapproprié ou sur un papier inadéquat

VÉRIFIEZ LE PARAMÈTRE TYPE DE PAPIER.

Assurez-vous que le paramètre Type de papier correspond au papier chargé dans le tiroir.

- 1 Dans le menu Papier du panneau de commandes de l'imprimante, vérifiez le paramètre Type de papier.
- 2 Avant de lancer un travail d'impression, indiquez le type de papier approprié :
 - Pour les utilisateurs Windows, indiquez le type dans Propriétés de l'imprimante.
 - Pour les utilisateurs Macintosh, indiquez le type dans la boîte de dialogue Imprimer.

Des caractères incorrects s'impriment

ASSUREZ-VOUS QUE L'IMPRIMANTE N'EST PAS EN MODE DÉPISTAGE HEX.

Si le message **Hex prêt** s'affiche à l'écran, vous devez quitter le mode Dépistage Hex avant d'imprimer. Mettez l'imprimante hors tension, puis remettez-la sous tension pour quitter le mode Dépistage Hex.

La fonction de chaînage des tiroirs ne fonctionne pas

Voici des solutions possibles. Essayez l'une ou plusieurs des solutions suivantes :

UTILISEZ LES MÊMES TYPE ET FORMAT DE PAPIER.

- Chargez les mêmes type et format de papier dans chaque tiroir à chaîner.
- Déplacez les guide-papier pour régler correctement le format de papier chargé dans chaque tiroir.

DÉFINISSEZ LES PARAMÈTRES FORMAT DE PAPIER ET TYPE DE PAPIER SUR LES MÊMES VALEURS.

- Pour comparer les paramètres de chaque tiroir, vous pouvez imprimer la page des paramètres de menus.
- Si nécessaire, réglez les paramètres dans le menu Format/Type papier.

Remarque : le chargeur multifonction ne détecte pas automatiquement le format du papier. Vous devez définir le format dans le menu Format/Type papier.

Les travaux volumineux ne sont pas assemblés.

Voici des solutions possibles. Essayez l'une ou plusieurs des solutions suivantes :

ASSUREZ-VOUS QUE LE PARAMÈTRE ASSEMBLAGE EST ACTIVÉ

Dans le menu Finition ou Propriétés de l'imprimante, activez l'option Assembler.

Remarque : si vous définissez Assembler sur Hors fonction dans le logiciel, le paramètre défini dans le menu Finition est ignoré.

DIMINUEZ LA COMPLEXITÉ DU TRAVAIL D'IMPRESSION.



Pour réduire la complexité du travail, diminuez le nombre des polices et leur taille, le nombre et la complexité des images ainsi que le nombre de pages.

VÉRIFIEZ QUE L'IMPRIMANTE DISPOSE DE SUFFISAMMENT DE MÉMOIRE

Ajoutez de la mémoire à l'imprimante ou installez un disque dur optionnel.

Des sauts de page inattendus se produisent

AUGMENTEZ LA VALEUR DU DÉLAI D'IMPRESSION.

- 1 Assurez-vous que l'imprimante est sous tension et que **Prêt** s'affiche.
- 2 Sur l'écran d'accueil, appuyez sur .
- 3 Appuyez sur **Paramètres**.
- 4 Appuyez sur **Paramètres généraux**.
- 5 Appuyez sur la flèche vers le bas jusqu'à ce que **Délais** s'affiche.
- 6 Appuyez sur **Délais**.
- 7 Appuyez sur la flèche de droite ou de gauche en regard de **Délai d'impression** jusqu'à atteindre la valeur souhaitée.
- 8 Appuyez sur **Envoyer**.
- 9 Appuyez sur .

Résolution des problèmes de copie

Le copieur ne répond pas

Voici des solutions possibles. Essayez l'une ou plusieurs des solutions suivantes :

CONSULTEZ L'ÉCRAN POUR PRENDRE CONNAISSANCE DES MESSAGES D'ERREUR LE CAS ÉCHÉANT.

Effacez tous les messages d'erreur.

VÉRIFIEZ L'ALIMENTATION.

Assurez-vous que l'imprimante est branchée, qu'elle est sous tension et que le message **Prêt** s'affiche.

Le scanner ne se ferme pas.

Assurez-vous que rien ne bloque la fermeture du scanner :

- 1 Soulevez le scanner.
- 2 Retirez tout élément qui bloquerait le scanner.
- 3 Abaissez le scanner.

Faible qualité de la copie

Voici quelques exemples de faible qualité de copie :

- Pages vierges
- Modèle de damier

- Graphiques ou images déformés
- Caractères manquants
- Impression pâle
- Impression sombre
- Lignes inclinées
- Traces
- Rayures
- Caractères inattendus
- Lignes blanches sur l'impression

Voici des solutions possibles. Essayez l'une ou plusieurs des solutions suivantes :

VÉRIFIEZ L'ÉCRAN POUR PRENDRE CONNAISSANCE DES MESSAGES D'ERREUR, LE CAS ÉCHÉANT

Effacez tous les messages d'erreur.

LE NIVEAU DE TONER EST PEUT-ÊTRE BAS

Lorsque le message **88 Niveau de cartouche bas** s'affiche ou lorsque l'impression devient plus pâle, remplacez la cartouche de toner.

LA VITRE DU SCANNER EST PEUT-ÊTRE SALE

Nettoyez la vitre du scanner à l'aide d'un tissu légèrement humide, propre et non pelucheux. Si votre imprimante est équipée d'un DAA, nettoyez également la vitre du DAA. Pour plus d'informations, reportez-vous à « Nettoyage de la vitre du scanner », page 231.

LA COPIE EST TROP CLAIRE OU TROP SOMBRE

Réglez le paramètre d'intensité de la copie.

VÉRIFIEZ LA QUALITÉ DU DOCUMENT D'ORIGINE

Assurez-vous que la qualité du document d'origine est satisfaisante.

VÉRIFIEZ LE POSITIONNEMENT DU DOCUMENT

- Assurez-vous que le document ou la photo est placé(e) face imprimée vers le bas, dans le coin supérieur gauche de la vitre du scanner.
- Si vous aviez chargé votre document d'origine dans le DAA, chargez-le plutôt sur la vitre du scanner.

UN TONER NON SOUHAITÉ APPARAÎT EN ARRIÈRE-PLAN

- Réduisez la valeur du paramètre d'intensité.
- Modifiez le paramètre **Retrait arrière-plan** dans le menu **Paramètres de copie**.

DES MOTIFS (MOIRÉS) APPARAISSENT SUR LA SORTIE

- Sur le panneau de commandes de l'imprimante, appuyez sur le bouton **Contenu** jusqu'à ce que le voyant s'allume en regard des options Texte/Photo.
- Faites pivoter le document original sur la vitre du scanner.
- Sur le panneau de commandes de l'imprimante, appuyez sur le bouton **Mettre à l'échelle** et réglez le paramètre.

LE TEXTE EST CLAIR OU EFFACÉ

Sur le panneau de commandes de l'imprimante, appuyez sur le bouton **Contenu** jusqu'à ce que le voyant s'allume à côté des options Texte ou Texte/Photo.

LA SORTIE EST PÂLE OU SUREXPOSÉE

- Sur le panneau de commandes de l'imprimante, appuyez sur le bouton **Contenu** jusqu'à ce que le voyant s'allume en regard des options Texte/Photo ou Photographie.
- Sur le panneau de commandes de l'imprimante, appuyez sur le bouton **Intensité** et augmentez l'intensité.

L'IMPRESSION EST INCLINÉE

Remarques :

- Si vous chargez votre document d'origine dans le DAA, ajustez les guide-papier du DAA de sorte qu'ils touchent les bords des pages à numériser.
- Vérifiez que les guide-papier des tiroirs touchent les bords du papier chargé.

Copies partielles de document ou de photo

Voici des solutions possibles. Essayez l'une ou plusieurs des solutions suivantes :

VÉRIFIEZ LE POSITIONNEMENT DU DOCUMENT.

Assurez-vous que le document ou l'image est placé(e) face imprimée vers le bas, dans le coin supérieur gauche.

VÉRIFIEZ LE PARAMÈTRE FORMAT DE PAPIER

Assurez-vous que le paramètre Format de papier correspond au papier chargé dans le tiroir :

- 1 Dans le menu Papier du panneau de commandes de l'imprimante, vérifiez le paramètre Format de papier.
- 2 Avant de lancer l'impression, spécifiez le bon format de papier :
 - Pour les utilisateurs de Windows, spécifiez le format dans les Propriétés de l'imprimante.
 - Pour les utilisateurs de Macintosh, spécifiez le format dans la boîte de dialogue Format d'impression.

Résolution des problèmes de numérisation

Vérification d'un scanner qui ne répond pas

Lorsque le scanner ne répond pas, vérifiez les points suivants :

- L'imprimante est sous tension.
- Le câble est correctement raccordé entre l'imprimante et l'ordinateur hôte, le serveur d'impression, une option ou tout autre périphérique réseau.
- Le cordon d'alimentation est connecté à l'imprimante et branché sur une prise de courant correctement reliée à la terre.
- L'alimentation électrique n'est coupée par aucun interrupteur ou coupe-circuit.
- L'imprimante n'est branchée sur aucun parasurtenseur, onduleur ou cordon prolongateur.
- Les autres appareils électriques branchés sur cette source d'alimentation électrique fonctionnent.

Après avoir vérifié ces différents points, mettez l'imprimante hors tension, puis de nouveau sous tension. Cette opération suffit souvent à résoudre le problème.

Echec de la numérisation

Voici des solutions possibles. Essayez l'une ou plusieurs des solutions suivantes :

VÉRIFIEZ LES BRANCHEMENTS DES CÂBLES.

Assurez-vous que le câble USB ou que le câble réseau est correctement branché à l'ordinateur et à l'imprimante.

UNE ERREUR S'EST PEUT-ÊTRE PRODUITE AU NIVEAU DU LOGICIEL

Eteignez l'ordinateur, puis redémarrez-le.

La numérisation prend trop de temps ou bloque l'ordinateur

Voici des solutions possibles. Essayez l'une ou plusieurs des solutions suivantes :

D'AUTRES LOGICIELS PEUVENT INTERFÉRER LORS DE LA NUMÉRISATION.

Fermez tous les programmes non utilisés.

IL EST POSSIBLE QUE LA RÉOLUTION DE NUMÉRISATION SOIT TROP ÉLEVÉE.

Sélectionnez une résolution de numérisation plus basse.

Faible qualité d'image numérisée

Voici des solutions possibles. Essayez l'une ou plusieurs des solutions suivantes :

VÉRIFIEZ L'ÉCRAN POUR PRENDRE CONNAISSANCE DES MESSAGES D'ERREUR, LE CAS ÉCHÉANT.

Effacez tous les messages d'erreur.

LA VITRE DU SCANNER EST PEUT-ÊTRE SALE.

Nettoyez la vitre du scanner à l'aide d'un tissu légèrement humide, propre et non pelucheux. Pour plus d'informations, reportez-vous à « Nettoyage de la vitre du scanner », page 231.

RÉGLEZ LA RÉOLUTION DU SCANNER.

Augmentez la résolution du scanner de façon à obtenir un travail de qualité supérieure.

VÉRIFIEZ LA QUALITÉ DU DOCUMENT D'ORIGINE.

Assurez-vous que la qualité du document d'origine est satisfaisante.

VÉRIFIEZ LE POSITIONNEMENT DU DOCUMENT.

Assurez-vous que le document ou l'image est placé(e) face imprimée vers le bas, dans le coin supérieur gauche.

Numérisation partielle de document ou de photo

Voici des solutions possibles. Essayez l'une ou plusieurs des solutions suivantes :

VÉRIFIEZ LE POSITIONNEMENT DU DOCUMENT.

Assurez-vous que le document ou l'image est placé(e) face imprimée vers le bas, dans le coin supérieur gauche.

VÉRIFIEZ LE PARAMÈTRE FORMAT DE PAPIER

Assurez-vous que le paramètre Format de papier correspond au papier chargé dans le tiroir :

- 1 Dans le menu Papier du panneau de commandes de l'imprimante, vérifiez le paramètre Format de papier.
- 2 Avant de lancer l'impression, spécifiez le bon format de papier :
 - Pour les utilisateurs de Windows, spécifiez le format dans les Propriétés de l'imprimante.
 - Pour les utilisateurs de Macintosh, spécifiez le format dans la boîte de dialogue Format d'impression.

Impossible de numériser depuis un ordinateur

Voici des solutions possibles. Essayez l'une ou plusieurs des solutions suivantes :

CONSULTEZ L'ÉCRAN POUR PRENDRE CONNAISSANCE DES MESSAGES D'ERREUR LE CAS ÉCHÉANT.

Effacez tous les messages d'erreur.

VÉRIFIEZ L'ALIMENTATION.

Assurez-vous que l'imprimante est branchée, qu'elle est sous tension et que le message **Prêt** s'affiche.

VÉRIFIEZ LES BRANCHEMENTS DES CÂBLES.

Assurez-vous que le câble USB ou que le câble réseau est correctement branché à l'ordinateur et à l'imprimante.

Résolution des problèmes de télécopie

L'identifiant de l'appelant ne s'affiche pas

Contactez votre société de télécommunications pour vérifier que vous êtes abonné au service de l'identifiant de l'appelant pour votre ligne téléphonique.

Si votre région prend en charge plusieurs modèles d'identifiant de l'appelant, vous devrez peut-être modifier le paramètre par défaut. Deux paramètres sont disponibles : FSK (modèle 1) et DTMF (modèle 2). La disponibilité de ces paramètres par l'intermédiaire du menu Télécopie dépend de la prise en charge de plusieurs modèles d'identifiant de l'appelant par votre pays ou région. Contactez votre société de télécommunications pour déterminer le modèle à utiliser ou le paramètre vers lequel basculer.

Impossible d'envoyer ou de recevoir une télécopie.

Voici des solutions possibles. Essayez l'une ou plusieurs des solutions suivantes :

ACTIVEZ LA FONCTION DE TÉLÉCOPIE.

Pour plus d'informations, reportez-vous à la rubrique « Configuration initiale du télécopieur », page 127.

VÉRIFIEZ LES MESSAGES D'ERREURS À L'ÉCRAN

Effacez tous les messages d'erreur.

VÉRIFIEZ L'ALIMENTATION.

Assurez-vous que l'imprimante est branchée, qu'elle est sous tension et que le message **Prêt** s'affiche.

VÉRIFIEZ LES CONNEXIONS DE L'IMPRIMANTE.

Assurez-vous que les câbles sont correctement branchés pour les matériels suivants, le cas échéant :

- Téléphone
- Combiné
- Répondeur

VÉRIFIEZ LA PRISE TÉLÉPHONIQUE MURALE

- 1 Branchez un téléphone à la prise murale.
- 2 Attendez la tonalité.

- 3 Si vous n'entendez aucune tonalité, branchez un autre téléphone à la prise murale.
- 4 Si vous n'entendez toujours aucune tonalité, branchez un téléphone à une autre prise murale.
- 5 Si vous entendez une tonalité, branchez l'imprimante à cette prise murale.

PASSEZ EN REVUE CETTE LISTE DE CONTRÔLE DU SERVICE DE TÉLÉPHONIE NUMÉRIQUE

Le modem de télécopie est un appareil analogique. Certains appareils peuvent être connectés à l'imprimante pour permettre l'utilisation des services de téléphonie numérique.

- Si vous utilisez un service de téléphonie ISDN, branchez l'imprimante à un port analogique (port d'interface R) de l'adaptateur de terminal ISDN. Pour obtenir plus d'informations et faire la demande d'un port d'interface R, contactez votre fournisseur de connexion ISDN.
- Si vous utilisez une connexion DSL, branchez un filtre ou routeur DSL qui prendra en charge le fonctionnement analogique. Pour plus d'informations, contactez votre fournisseur de connexion DSL.
- Si vous utilisez un service de commutateur téléphonique privé (PBX), assurez-vous que la connexion au commutateur est de type analogique. Si ce n'est pas le cas, pensez à installer une ligne téléphonique analogique pour le télécopieur.

VÉRIFIEZ LA TONALITÉ

- Mettez en place un appel test au niveau du numéro de téléphone que vous souhaitez utiliser pour envoyer une télécopie pour vous assurer qu'il fonctionne correctement.
- Si la ligne téléphonique est utilisée par un autre appareil, attendez qu'il ait fini de l'utiliser avant d'envoyer une télécopie.
- Si vous utilisez la fonction Téléphone décroché, augmentez le volume pour vérifier la tonalité.

DÉBRANCHEZ LES AUTRES APPAREILS TEMPORAIREMENT.

Pour vous assurer que l'imprimante fonctionne correctement, connectez-la directement à la ligne téléphonique. Débranchez les répondeurs, les ordinateurs avec modem ou les séparateurs de lignes téléphoniques.

VÉRIFIEZ S'IL Y A UN PROBLÈME DE BOURRAGE.

Supprimez les bourrages et assurez-vous que le message **Prêt** s'affiche.

DÉSACTIVEZ TEMPORAIREMENT L'OPTION APPEL EN ATTENTE

Appel en attente peut perturber les transmissions de télécopie. Désactivez cette option avant l'envoi ou la réception de télécopies. Contactez votre opérateur téléphonique pour obtenir la séquence de touches du pavé numérique permettant de désactiver temporairement l'option Appel en attente.

LE SERVICE DE MESSAGERIE VOCALE INTERFÈRE PEUT-ÊTRE AVEC LA TRANSMISSION DES TÉLÉCOPIES.

Le service de messagerie vocale mis à votre disposition par votre opérateur téléphonique local peut perturber les transmissions de télécopie. Pour permettre à la fois le service de messagerie vocale et la réponse aux appels par l'imprimante, vous pouvez envisager d'installer une deuxième ligne téléphonique pour l'imprimante.

LA MÉMOIRE DE L'IMPRIMANTE EST PEUT-ÊTRE PLEINE.

- 1 Composez le numéro de télécopie.
- 2 Numérisez le document d'origine une page à la fois.

Il est possible d'envoyer des télécopies, mais il est impossible de les recevoir

Voici des solutions possibles. Essayez l'une ou plusieurs des solutions suivantes :

VÉRIFIEZ SI LE TIROIR PAPIER EST VIDE.

Chargez du papier dans ce tiroir.

VÉRIFIEZ LES PARAMÈTRES DE DÉLAI DE SONNERIE.

Le délai de sonnerie définit le nombre de fois que la ligne téléphonique sonne avant la réponse de l'imprimante. Si des téléphones partagent la même ligne que l'imprimante ou si vous êtes abonné au service de sonnerie distincte de votre opérateur téléphonique, maintenez le délai de sonnerie à 4.

- 1 Saisissez l'adresse IP de l'imprimante dans le champ d'adresse de votre navigateur Web.

Remarque : si vous ne connaissez pas l'adresse IP de l'imprimante, imprimez une page de configuration réseau et identifiez l'adresse IP dans la section TCP/IP.

- 2 Cliquez sur **Paramètres**.
- 3 Cliquez sur **Paramètres de télécopie**.
- 4 Cliquez sur **Configuration télécopie analogique**.
- 5 Dans le champ Nombre de sonneries avant réponse, entrez le nombre de sonneries de la ligne téléphonique avant la réponse de l'imprimante.
- 6 Cliquez sur **Envoyer**.

LE NIVEAU DE TONER EST PEUT-ÊTRE BAS.

Le message **88 Niveau de cartouche bas** apparaît lorsque le niveau de toner est faible.

Il est possible de recevoir des télécopies; mais il est impossible d'en envoyer

Voici des solutions possibles. Essayez l'une ou plusieurs des solutions suivantes :

L'IMPRIMANTE N'EST PAS EN MODE TÉLÉCOPIE.

Sur l'écran d'accueil, appuyez sur **Télécopie** pour mettre l'imprimante en mode Télécopie.

LE DOCUMENT N'EST PAS CHARGÉ CORRECTEMENT.

Chargez le document d'origine face imprimée vers le haut, bord court en premier dans le dispositif d'alimentation automatique ou face imprimée vers le bas sur la vitre du scanner, dans le coin supérieur gauche.

Remarque : ne chargez pas de cartes postales, de photos, d'images trop petites, de transparents, de photos papier ou de supports trop fins (tels qu'une coupure de magazine) dans le dispositif d'alimentation automatique. Placez ces éléments sur la vitre du scanner.

S'ASSUREZ D'AVOIR CORRECTEMENT CONFIGURÉ LE NUMÉRO DE RACCOURCI.

- Vérifiez que le numéro de raccourci correspondant au numéro que vous souhaitez composer a bien été programmé.
- Sinon, composez le numéro de téléphone manuellement.

La qualité d'impression de la télécopie reçue est médiocre

Voici des solutions possibles. Essayez l'une ou plusieurs des solutions suivantes :

RENOVEZ LE DOCUMENT.

Demandez à l'expéditeur de la télécopie de :

- Vérifier que la qualité du document d'origine est satisfaisante.
- Renvoyer la télécopie. La connexion à la ligne téléphonique est peut-être défectueuse.
- Augmenter, si possible, la résolution de numérisation du télécopieur.

LE NIVEAU DE TONER EST PEUT-ÊTRE BAS.

Lorsque le message **88 Niveau de cartouche bas** s'affiche ou lorsque l'impression devient plus pâle, remplacez la cartouche.

VÉRIFIEZ QUE LA VITESSE DE TRANSMISSION DU TÉLÉCOPIEUR N'EST PAS TROP ÉLEVÉE.

Diminuez la vitesse de transmission des télécopies entrantes :

1 Saisissez l'adresse IP de l'imprimante dans le champ d'adresse de votre navigateur Web.

Remarque : si vous ne connaissez pas l'adresse IP de l'imprimante, imprimez une page de configuration réseau et identifiez l'adresse IP dans la section TCP/IP.

2 Cliquez sur **Paramètres**.

3 Cliquez sur **Paramètres de télécopie**.

4 Cliquez sur **Configuration télécopie analogique**.

5 Dans la zone Vitesse maximale, cliquez sur l'une des options suivantes :

2400

4800

9600

14400

33600

6 Cliquez sur **Envoyer**.

Résolution des problèmes de télécopie

L'option ne fonctionne pas correctement ou ne fonctionne plus après son installation

Voici des solutions possibles. Essayez l'une ou plusieurs des solutions suivantes :

RÉINITIALISEZ L'IMPRIMANTE.

Mettez l'imprimante hors tension, patientez environ 10 secondes, puis remettez-la sous tension.

VÉRIFIEZ QUE L'OPTION EST BIEN CONNECTÉE À L'IMPRIMANTE.

- 1 Mettez l'imprimante hors tension.
- 2 Débranchez l'imprimante.
- 3 Vérifiez la connexion entre l'option et l'imprimante.

ASSUREZ-VOUS QUE L'OPTION EST CORRECTEMENT INSTALLÉE.

ASSUREZ-VOUS QUE L'OPTION EST BIEN SÉLECTIONNÉE.

Sélectionnez l'option depuis l'ordinateur à partir duquel vous imprimez. Pour plus d'informations, reportez-vous à « Mise à jour des options disponibles dans le pilote d'imprimante », page 53.

Bacs

Voici des solutions possibles. Essayez l'une ou plusieurs des solutions suivantes :

VÉRIFIEZ QUE LE PAPIER EST CHARGÉ CORRECTEMENT.

- 1 Tirez complètement le tiroir pour l'extraire.
- 2 Vérifiez s'il y a des bourrages papier ou des feuilles mal engagées.
- 3 Assurez-vous que les guide-papier sont alignés sur le bord de la pile de papier.
- 4 Insérez le tiroir.

RÉINITIALISEZ L'IMPRIMANTE.

Mettez l'imprimante hors tension, patientez environ 10 secondes, puis remettez-la sous tension.

Carte mémoire

Assurez-vous que la carte mémoire est correctement connectée à la carte logique de l'imprimante.

Carte mémoire flash

Vérifiez que la carte mémoire flash est correctement connectée à la carte logique de l'imprimante.

Disque dur avec adaptateur

Assurez-vous que le disque dur est correctement connecté à la carte logique de l'imprimante.

Port ISP (Internal Solutions Port)

Si le port ISP ne fonctionne pas correctement, voici des solutions possibles. Essayez l'une ou plusieurs des solutions suivantes :

VÉRIFIEZ TOUTES LES CONNEXIONS ISP.

- Assurez-vous que le port ISP est correctement connecté à la carte logique de l'imprimante.
- Vérifiez que le câble est correctement relié au connecteur approprié.

VÉRIFIEZ LE CÂBLE.

Vérifiez que vous utilisez le câble adéquat et qu'il est correctement connecté.

VÉRIFIEZ QUE LE LOGICIEL RÉSEAU EST BIEN CONFIGURÉ.

Pour plus d'informations sur l'installation du logiciel pour l'impression réseau, reportez-vous au *Guide de mise en réseau* sur le CD *Logiciel et documentation*.

Résolution des problèmes de chargement du papier

Bourrages papier fréquents

Voici des solutions possibles. Essayez l'une ou plusieurs des solutions suivantes :

VÉRIFIEZ LE PAPIER.

Utilisez le papier et les supports spéciaux recommandés. Pour plus d'informations, reportez-vous au chapitre Spécifications relatives au papier et aux supports spéciaux.

VÉRIFIEZ QU'IL N'Y A PAS TROP DE PAPIER DANS LE TIROIR.

Assurez-vous que la pile de papier chargée ne dépasse pas la hauteur maximale indiquée dans le tiroir ou dans le chargeur multifonction.

VÉRIFIEZ LES GUIDE-PAPIER.

Ajustez les guides au format du papier chargé dans le tiroir.

LE PAPIER A PEUT-ÊTRE ÉTÉ EXPOSÉ À UN TAUX D'HUMIDITÉ ÉLEVÉ.

- Chargez du papier provenant d'une nouvelle ramette.
- Conservez le papier dans son emballage d'origine jusqu'à son utilisation.

Tiroirs papier

Voici des solutions possibles. Essayez l'une ou plusieurs des solutions suivantes :

VÉRIFIEZ QUE LE PAPIER EST CHARGÉ CORRECTEMENT.

- 1 Ouvrez le tiroir.
- 2 Vérifiez s'il y a des bourrages papier ou des feuilles mal engagées.
- 3 Assurez-vous que les guide-papier sont alignés avec le bord de la pile de papier.
- 4 Assurez-vous que le tiroir papier est complètement fermé.

RÉINITIALISEZ L'IMPRIMANTE.

Mettez l'imprimante hors tension, patientez environ 10 secondes, puis remettez-la sous tension.

ASSUREZ-VOUS QUE LE TIROIR PAPIER EST CORRECTEMENT INSTALLÉ.

Le message Bourrage papier reste affiché après le dégagement du bourrage

VÉRIFIEZ LE CHEMIN DU PAPIER.

Le chemin du papier n'est pas dégagé. Dégagez complètement le papier coincé dans le chemin du papier, puis appuyez sur **Continuer**.

La page bloquée ne se réimprime pas une fois le bourrage supprimé

ACTIVEZ LA CORRECTION BOURRAGE.

L'option Correction bourrage du menu Configuration est désactivée. Définissez l'option Correction bourrage sur Auto ou sur En fonction :

- 1 Assurez-vous que l'imprimante est sous tension et que **Prêt** s'affiche.
- 2 Sur l'écran d'accueil, appuyez sur .
- 3 Appuyez sur **Paramètres**.
- 4 Appuyez sur **Paramètres généraux**.
- 5 Appuyez sur la flèche vers le bas jusqu'à ce que **Récupération d'impression** s'affiche.



- 6 Appuyez sur **Récupération d'impression**.
- 7 Appuyez sur la flèche de droite en regard de **Correction bourrage** jusqu'à ce que **En fonction** ou **Auto** s'affiche.
- 8 Appuyez sur **Envoyer**.
- 9 Appuyez sur .

Résolution des problèmes de qualité d'impression

Les instructions des rubriques ci-dessous peuvent vous aider à résoudre vos problèmes de qualité d'impression. Si ces suggestions ne permettent pas de résoudre le problème, contactez l'assistance clientèle. Votre imprimante a peut être besoin d'un réglage ou d'une nouvelle pièce.

Identification des problèmes de qualité d'impression

Pour identifier les problèmes de qualité d'impression, imprimez les pages de test de qualité d'impression :

- 1 Mettez l'imprimante hors tension.
- 2 Chargez du papier au format A4 ou Lettre US dans le tiroir.
- 3 Maintenez les boutons  et  enfoncés pendant que vous mettez l'imprimante sous tension.
- 4 Relâchez les boutons lorsque l'écran de la barre de progression apparaît.
L'imprimante effectue une séquence de tests de mise sous tension, puis le menu Configuration apparaît.
- 5 Appuyez sur la flèche vers le bas jusqu'à ce que **Imprimer les pages de test qualité** s'affiche.
- 6 Appuyez sur **Imprimer les pages de test qualité**.
Les pages de test de qualité d'impression s'impriment.
- 7 Appuyez sur **Retour**.
- 8 Appuyez sur **Quitter la configuration**.

Pages vierges

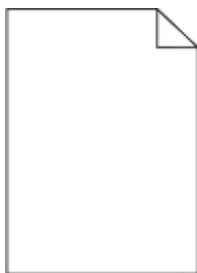

Voici des solutions possibles. Essayez l'une ou plusieurs des solutions suivantes :

LA CARTOUCHE DE TONER EST PEUT-ÊTRE ENCORE EMBALLÉE

Retirez la cartouche de toner et vérifiez que tous les matériaux d'emballage ont été correctement enlevés. Réinstallez la cartouche de toner.

LE NIVEAU DE TONER EST PEUT-ÊTRE BAS

Lorsque **88 Niveau de cartouche bas** s'affiche, commandez une nouvelle cartouche de toner.

Si les problèmes persistent, l'imprimante peut nécessiter un entretien ou des réparations. Pour plus d'informations, contactez l'assistance clientèle.

Les bords des caractères sont irréguliers ou inégaux

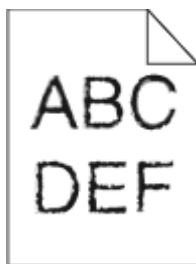

Voici des solutions possibles. Essayez l'une ou plusieurs des solutions suivantes :

VÉRIFIEZ LES PARAMÈTRES DE QUALITÉ D'IMPRESSION.

- Modifiez le paramètre de résolution d'impression dans le menu Qualité sur 600 ppp, Qualité image 1200, 1200 ppp ou Qualité image 2400.
- Activez le paramètre Amél. traits fins dans le menu Qualité.

VÉRIFIEZ QUE LES POLICES TÉLÉCHARGÉES SONT PRISES EN CHARGE.

Si vous utilisez des polices téléchargées, vérifiez qu'elles sont prises en charge par l'imprimante, l'ordinateur hôte et le logiciel.

Les images sont détournées

Essayez l'une ou plusieurs des solutions suivantes :

VÉRIFIEZ LES GUIDES

Ajustez les guides de longueur et de largeur au format du papier chargé dans le tiroir.

VÉRIFIEZ LE PARAMÈTRE FORMAT DE PAPIER

Assurez-vous que le paramètre Format de papier correspond au papier chargé dans le tiroir.

- 1 Dans le menu Papier du panneau de commandes de l'imprimante, vérifiez le paramètre Format de papier.
- 2 Avant de lancer un travail d'impression, indiquez le format de papier approprié :
 - Pour les utilisateurs Windows, indiquez le format dans Propriétés de l'imprimante.
 - Pour les utilisateurs Macintosh, indiquez le format dans la boîte de dialogue Imprimer.

Images rémanentes



VÉRIFIEZ LE PARAMÈTRE **TYPE DE PAPIER**

Assurez-vous que le paramètre Type de papier correspond au papier chargé dans le tiroir.

- 1 Dans le menu Papier du panneau de commandes de l'imprimante, vérifiez le paramètre Type de papier.
- 2 Avant de lancer un travail d'impression, indiquez le type de papier approprié :
 - Pour les utilisateurs Windows, indiquez le type dans Propriétés de l'imprimante.
 - Pour les utilisateurs Macintosh, indiquez le type dans la boîte de dialogue Imprimer.

Fond gris

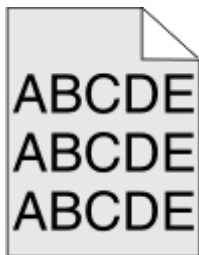

VÉRIFIEZ LA VALEUR DU PARAMÈTRE **INTENSITÉ TONER**

Sélectionnez un paramètre Intensité toner plus clair :

- Dans le menu Qualité du panneau de commandes menu, modifiez le paramètre.
- Pour les utilisateurs de Windows, modifiez le paramètre dans les Propriétés de l'imprimante.
- Pour les utilisateurs de Macintosh, modifiez le paramètre dans la boîte de dialogue Imprimer.

Les marges sont incorrectes



Voici des solutions possibles. Essayez l'une ou plusieurs des solutions suivantes :

VÉRIFIEZ LES GUIDE-PAPIER

Ajustez les guides au format du papier chargé dans le tiroir.

VÉRIFIEZ LE PARAMÈTRE FORMAT DE PAPIER

Assurez-vous que le paramètre Format de papier correspond au papier chargé dans le tiroir.

- 1 Dans le menu Papier du panneau de commandes de l'imprimante, vérifiez le paramètre Format de papier.
- 2 Avant de lancer un travail d'impression, indiquez le format de papier approprié :
 - Pour les utilisateurs Windows, indiquez le format dans Propriétés de l'imprimante.
 - Pour les utilisateurs Macintosh, indiquez le format dans la boîte de dialogue Imprimer.

Papier recourbé

Voici des solutions possibles. Essayez l'une ou plusieurs des solutions suivantes :

VÉRIFIEZ LE PARAMÈTRE TYPE DE PAPIER

Assurez-vous que le paramètre Type de papier correspond au papier chargé dans le tiroir.

- 1 Dans le menu Papier du panneau de commandes de l'imprimante, vérifiez le paramètre Type de papier.
- 2 Avant de lancer un travail d'impression, indiquez le type de papier approprié :
 - Pour les utilisateurs Windows, indiquez le type dans Propriétés de l'imprimante.
 - Pour les utilisateurs Macintosh, indiquez le type dans la boîte de dialogue Imprimer.

LE PAPIER A ÉTÉ EXPOSÉ À UN TAUX D'HUMIDITÉ ÉLEVÉ

- Chargez du papier provenant d'une nouvelle ramette.
- Stockez le papier dans son emballage d'origine jusqu'à ce que vous l'utilisiez.

Irrégularités d'impression

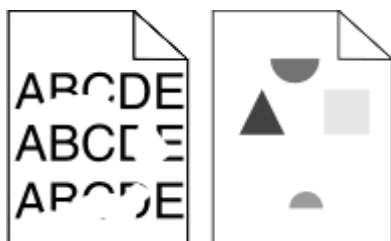

Voici des solutions possibles. Essayez l'une ou plusieurs des solutions suivantes :

LE PAPIER A PEUT-ÊTRE ÉTÉ EXPOSÉ À UN TAUX D'HUMIDITÉ ÉLEVÉ

- Chargez du papier provenant d'une nouvelle ramette.
- Conservez le papier dans son emballage d'origine jusqu'à son utilisation.

VÉRIFIEZ LE PARAMÈTRE TYPE DE PAPIER

Assurez-vous que le paramètre Type de papier correspond au papier chargé dans le tiroir.

- 1 Dans le menu Papier du panneau de commandes de l'imprimante, vérifiez le paramètre Type de papier.
- 2 Avant de lancer un travail d'impression, indiquez le type de papier approprié :
 - Pour les utilisateurs Windows, indiquez le type dans Propriétés de l'imprimante.
 - Pour les utilisateurs Macintosh, indiquez le type dans la boîte de dialogue Imprimer.

VÉRIFIEZ LE PAPIER

Évitez d'utiliser du papier texturé.

LE NIVEAU DE TONER EST PEUT-ÊTRE BAS

Lorsque le message **88 Niveau de cartouche bas** s'affiche ou lorsque l'impression devient plus pâle, remplacez la cartouche de toner.

IL SE PEUT QUE L'UNITÉ DE FUSION SOIT USÉE OU DÉFECTUEUSE

Remplacez l'unité de fusion.

L'impression est inclinée sur la page

Voici des solutions possibles. Essayez l'une ou plusieurs des solutions suivantes :

VÉRIFIEZ LES GUIDE-PAPIER.

Ajustez les guides au format du papier chargé dans le tiroir.

VÉRIFIEZ LE PAPIER.

Vérifiez que le papier utilisé est conforme aux spécifications de l'imprimante.

Des rayures noires ou blanches apparaissent sur les transparents ou le papier

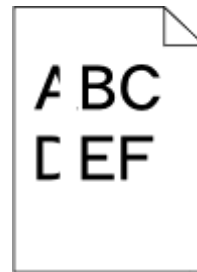
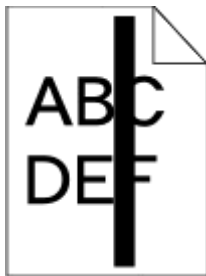

Voici des solutions possibles. Essayez l'une ou plusieurs des solutions suivantes :

ASSUREZ-VOUS QUE LE MOTIF DE REMPLISSAGE EST APPROPRIÉ.

Si le motif de remplissage ne convient pas, choisissez un motif différent dans votre programme logiciel.

VÉRIFIEZ LE PARAMÈTRE TYPE DE PAPIER

- Essayez un type de papier différent.
- Utilisez uniquement les transparents recommandés.
- Assurez-vous que le paramètre Type de papier correspond au papier chargé dans le tiroir ou le chargeur.
- Assurez-vous que le paramètre Texture de papier est correctement défini pour le type de papier ou le support spécial chargé dans le tiroir ou le chargeur.

ASSUREZ-VOUS QUE LE TONER EST PARFAITEMENT RÉPARTI DANS LA CARTOUCHE DE TONER

Retirez la cartouche de toner. Secouez-la de gauche à droite pour répartir le toner, puis réinsérez-la.

LA CARTOUCHE DE TONER EST PEUT-ÊTRE DÉFECTUEUSE OU SON NIVEAU EST BAS

Remplacez la cartouche de toner utilisée par une nouvelle cartouche.

Impression trop claire

Voici des solutions possibles. Essayez l'une ou plusieurs des solutions suivantes :

VÉRIFIEZ LES PARAMÈTRES D'INTENSITÉ, DE LUMINOSITÉ ET DE CONTRASTE

L'intensité du toner et la luminosité sont trop claires ou le contraste est trop faible.

- Modifiez ces paramètres depuis le menu Qualité du panneau de commandes de l'imprimante.
- Pour les utilisateurs Windows, modifiez ces paramètres dans Propriétés de l'imprimante.
- Pour les utilisateurs Macintosh, modifiez ces paramètres dans la boîte de dialogue Imprimer et dans les menus contextuels.

LE PAPIER A ÉTÉ EXPOSÉ À UN TAUX D'HUMIDITÉ ÉLEVÉ

- Chargez du papier provenant d'une nouvelle ramette.
- Conservez le papier dans son emballage d'origine jusqu'à son utilisation.

VÉRIFIEZ LE PAPIER

Évitez d'utiliser du papier texturé.

VÉRIFIEZ LE PARAMÈTRE TYPE DE PAPIER

Assurez-vous que le paramètre Type de papier correspond au papier chargé dans le tiroir.

- 1 Dans le menu Papier du panneau de commandes de l'imprimante, vérifiez le paramètre Type de papier.
- 2 Avant de lancer un travail d'impression, indiquez le type de papier approprié :
 - Pour les utilisateurs Windows, indiquez le type dans Propriétés de l'imprimante.
 - Pour les utilisateurs Macintosh, indiquez le type dans la boîte de dialogue Imprimer.

LE NIVEAU DE TONER EST BAS

Lorsque **88 Niveau de cartouche bas** s'affiche, commandez une nouvelle cartouche de toner.

LA CARTOUCHE DE TONER EST PEUT-ÊTRE DÉFECTUEUSE

Remplacez la cartouche de toner.

Impression trop sombre

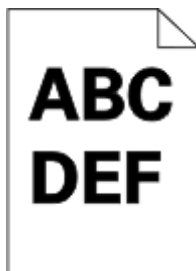

Voici des solutions possibles. Essayez l'une ou plusieurs des solutions suivantes :

VÉRIFIEZ LES PARAMÈTRES D'INTENSITÉ, DE LUMINOSITÉ ET DE CONTRASTE

L'intensité du toner et la luminosité sont trop sombres ou le contraste est trop élevé.

- Modifiez ces paramètres depuis le menu Qualité du panneau de commandes de l'imprimante.
- Pour les utilisateurs Windows, modifiez ces paramètres dans Propriétés de l'imprimante.
- Pour les utilisateurs Macintosh, modifiez ces paramètres dans la boîte de dialogue Imprimer et dans les menus contextuels.

LE PAPIER A ÉTÉ EXPOSÉ À UN TAUX D'HUMIDITÉ ÉLEVÉ

- Chargez du papier provenant d'une nouvelle ramette.
- Conservez le papier dans son emballage d'origine jusqu'à son utilisation.

VÉRIFIEZ LE PAPIER

Évitez d'utiliser du papier texturé.

VÉRIFIEZ LE PARAMÈTRE TYPE DE PAPIER

Assurez-vous que le paramètre Type de papier correspond au papier chargé dans le tiroir.

- 1 Dans le menu Papier du panneau de commandes de l'imprimante, vérifiez le paramètre Type de papier.
- 2 Avant de lancer un travail d'impression, indiquez le type de papier approprié :
 - Pour les utilisateurs Windows, indiquez le type dans Propriétés de l'imprimante.
 - Pour les utilisateurs Macintosh, indiquez le type dans la boîte de dialogue Imprimer.

LA CARTOUCHE DE TONER EST PEUT-ÊTRE DÉFECTUEUSE

Remplacez la cartouche de toner.

Pages de couleur unie

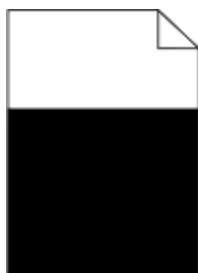

Voici des solutions possibles. Essayez l'une ou plusieurs des solutions suivantes :

VÉRIFIEZ QUE LA CARTOUCHE DE TONER EST CORRECTEMENT INSTALLÉE.

Enlevez la cartouche de toner et secouez-la vigoureusement pour répartir le toner, puis réinstallez-la.

IL SE PEUT QUE LA CARTOUCHE DE TONER SOIT DÉFECTUEUSE OU QUE SON NIVEAU DE TONER SOIT BAS

Remplacez la cartouche de toner usagée par une nouvelle. Si le problème persiste, l'imprimante peut nécessiter un entretien ou des réparations. Pour plus d'informations, contactez l'assistance clientèle.

Rayures verticales



Voici des solutions possibles. Essayez l'une ou plusieurs des solutions suivantes :

LE TONER LAISSE DES TRACES

Sélectionnez un autre tiroir ou chargeur pour charger le papier en vue d'un travail :

- Dans le menu Papier du panneau de commandes de l'imprimante, sélectionnez l'alimentation par défaut.
- Pour les utilisateurs Windows, sélectionnez l'alimentation papier dans Propriétés de l'imprimante.
- Pour les utilisateurs Macintosh, sélectionnez l'alimentation papier dans la boîte de dialogue Imprimer et dans les menus contextuels.

LA CARTOUCHE DE TONER EST DÉFECTUEUSE

Remplacez la cartouche de toner.

LE CHEMIN DU PAPIER EST PEUT-ÊTRE ENCOMBRÉ

Vérifiez le chemin du papier autour de la cartouche de toner.

 **MISE EN GARDE—SURFACE BRULANTE** : l'intérieur de l'imprimante risque d'être brûlant. Pour réduire le risque de brûlure, laissez la surface du composant refroidir avant d'y toucher.

Retirez tous les papiers visibles.

DES RÉSIDUS DE TONER SE TROUVENT SUR LE CHEMIN DU PAPIER

Contactez l'assistance clientèle.

Rayures horizontales



Voici des solutions possibles. Essayez l'une ou plusieurs des solutions suivantes :

LE TONER LAISSE DES TRACES

Sélectionnez un autre tiroir ou chargeur pour charger le papier en vue d'un travail :

- Dans le menu Papier du panneau de commandes de l'imprimante, sélectionnez l'alimentation par défaut.
- Pour les utilisateurs Windows, sélectionnez l'alimentation papier dans Propriétés de l'imprimante.
- Pour les utilisateurs Macintosh, sélectionnez l'alimentation papier dans la boîte de dialogue Imprimer et dans les menus contextuels.

LA CARTOUCHE DE TONER EST PEUT-ÊTRE DÉFECTUEUSE

Remplacez la cartouche de toner.

LE CHEMIN DU PAPIER EST PEUT-ÊTRE ENCOMBRÉ

Vérifiez le chemin du papier autour de la cartouche de toner.

 **MISE EN GARDE—SURFACE BRULANTE** : l'intérieur de l'imprimante risque d'être brûlant. Pour réduire le risque de brûlure, laissez la surface du composant refroidir avant d'y toucher.

Retirez tous les papiers visibles.

DES RÉSIDUS DE TONER SE TROUVENT SUR LE CHEMIN DU PAPIER

Contactez l'assistance clientèle.

Un fond gris ou une tonalité de fond apparaît sur la page

Voici des solutions possibles. Essayez l'une ou plusieurs des solutions suivantes :

LA CARTOUCHE DE TONER EST PEUT-ÊTRE DÉFECTUEUSE

Remplacez la cartouche de toner.

LES ROULEAUX DE CHARGE SONT PEUT-ÊTRE DÉFECTUEUX

Remplacez les rouleaux de charge.

DES RÉSIDUS DE TONER SE TROUVENT SUR LE CHEMIN DU PAPIER

Contactez l'assistance clientèle.

Effacement du toner



Voici des solutions possibles. Essayez l'une ou plusieurs des solutions suivantes :

VÉRIFIEZ LE PARAMÈTRE TYPE DE PAPIER

Assurez-vous que le paramètre Type de papier correspond au papier chargé dans le tiroir.

- 1 Dans le menu Papier du panneau de commandes de l'imprimante, vérifiez le paramètre Type de papier.
- 2 Avant de lancer un travail d'impression, indiquez le type de papier approprié :
 - Pour les utilisateurs Windows, indiquez le type dans Propriétés de l'imprimante.
 - Pour les utilisateurs Macintosh, indiquez le type dans la boîte de dialogue Imprimer.

VÉRIFIEZ LE PARAMÈTRE TEXTURE DU PAPIER

Dans le menu Papier du panneau de commandes de l'imprimante, assurez-vous que le paramètre Texture du papier correspond au papier chargé dans le tiroir.

Des traces de toner se déposent sur la page

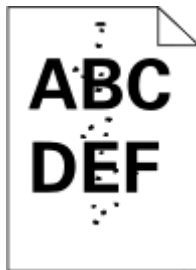

Voici des solutions possibles. Essayez l'une ou plusieurs des solutions suivantes :

LA CARTOUCHE DE TONER EST PEUT-ÊTRE DÉFECTUEUSE

Remplacez la cartouche de toner.

DES RÉSIDUS DE TONER SE TROUVENT SUR LE CHEMIN DU PAPIER

Contactez l'assistance clientèle.

La qualité d'impression des transparents laisse à désirer

Essayez l'une ou plusieurs des solutions suivantes :

VÉRIFIEZ LES TRANSPARENTS

Utilisez exclusivement des transparents respectant les spécifications de l'imprimante.

VÉRIFIEZ LE PARAMÈTRE TYPE DE PAPIER

Assurez-vous que le paramètre Type de papier correspond au papier chargé dans le tiroir :

- 1 Dans le menu Papier du panneau de commandes de l'imprimante, vérifiez le paramètre Type de papier.
- 2 Avant de lancer l'impression, spécifiez le bon format de papier.
 - Pour les utilisateurs de Windows, spécifiez le type dans les Propriétés de l'imprimante.
 - Pour les utilisateurs de Macintosh, spécifiez le type dans la boîte de dialogue.

La densité d'impression est inégale.

Exemple	Cause	Solution
	La cartouche de toner est usée ou défectueuse.	Remplacez la cartouche de toner.
	Le photoconducteur est usé ou défectueux.	Remplacez le photoconducteur.

Le serveur Web incorporé ne s'ouvre pas

Voici des solutions possibles. Essayez l'une ou plusieurs des solutions suivantes :

VÉRIFIEZ LES CONNEXIONS RÉSEAU.

Assurez-vous que l'imprimante et l'ordinateur sont sous tension et connectés au même réseau.

VÉRIFIEZ LES PARAMÈTRES RÉSEAU.

Selon les paramètres réseau, vous devrez peut-être saisir **https://** au lieu de **http://** devant l'adresse IP de l'imprimante pour accéder au serveur Web incorporé. Pour plus d'informations, consultez votre administrateur système.

Contact du support technique

Lorsque vous contactez l'assistance technique, soyez prêt à décrire le problème rencontré, le message d'erreur affiché sur le panneau de commandes de l'imprimante et les mesures de dépannage prises pour y apporter une solution.

Vous devrez également communiquer le modèle de l'imprimante ainsi que son numéro d'identification ou son code de service express. Pour connaître ces informations, consultez l'étiquette figurant à l'intérieur du capot avant supérieur de l'imprimante. Le numéro d'identification figure également sur la page des paramètres de menus.

Pour une assistance technique complémentaire, consultez le site Web de support Dell à l'adresse **support.dell.com**.

Annexe

Politique du service d'assistance technique de Dell

La procédure de dépannage assistée par un technicien du service d'assistance technique nécessite la participation et la coopération de l'utilisateur. Elle permet de rétablir la configuration d'origine définie en usine du système d'exploitation, du logiciel de l'application et des pilotes du matériel et de vérifier le fonctionnement de l'unité de l'imprimante et du matériel installé par Dell. Outre cette procédure de dépannage assistée par un technicien, Dell propose un service d'assistance technique en ligne. Vous pouvez également acheter des options d'assistance supplémentaires.

Dell fournit une assistance technique limitée pour l'imprimante, ainsi que pour les périphériques et les logiciels installés en usine. Toute assistance pour un logiciel ou des périphériques tiers est fournie par le fabricant d'origine, y compris ceux achetés et/ou installés via Software And Peripherals (DellWare), ReadyWare et Custom Factory Integration (CFI/DellPlus).

Contacteur Dell

Vous pouvez accéder au service de support de Dell à l'adresse **support.dell.com**. Sélectionnez votre pays sur la page d'accueil du service d'assistance Dell, puis fournissez les informations requises pour accéder aux outils et aux informations d'aide.

Pour contacter Dell par le biais électronique, utilisez les adresses suivantes :

- World Wide Web

www.dell.com/

www.dell.com/ap/ (pays d'Asie et du Pacifique uniquement)

www.dell.com/jp (Japon uniquement)

www.euro.dell.com (Europe uniquement)

www.dell.com/la/ (pays d'Amérique latine et des Caraïbes)

www.dell.ca (Canada uniquement)

- Protocole FTP

ftp.dell.com

Ouvrez une session en tant qu'utilisateur anonyme et entrez votre adresse de messagerie comme mot de passe.

- Service d'assistance électronique

mobile_support@us.dell.com

support@us.dell.com

la-techsupport@dell.com (pays d'Amérique latine et des Caraïbes uniquement)

apsupport@dell.com (pays d'Asie et du Pacifique uniquement)

support.jp.dell.com (Japon uniquement)

support.euro.dell.com (Europe uniquement)

- Service de devis électronique

apmarketing@dell.com (pays d'Asie et du Pacifique uniquement)

sales_canada@dell.com (Canada uniquement)

Garantie limitée et règles de retour

Dell Inc. ("Dell") fabrique ses produits à partir de pièces et de composants neufs ou équivalents, conformément aux pratiques standard du secteur. Pour obtenir des informations relatives à la garantie Dell de l'imprimante, reportez-vous au *Guide d'informations sur le produit*.

Index

Numéros

1565 Err émul charg option émul 269
 290-295.yy bourrage numérisation 270
 293 Remplacer tous les documents d'origine si vous redémarrez un travail. 270
 293.02 Couvercle à plat ouvert 270
 294 Bourrage DAA 271
 30.yy Recharge non valide, remplacez la cartouche 264
 31.yy Cartouche manquante ou défectueuse 264
 32.yy Référence cartouche non prise en charge par le périphérique 264
 34 Papier trop court 264
 35 Mémoire insuffisante pr prendre en ch. la fction Economiser ressources 265
 37 Mémoire insuffisante pour assembler les travaux 265
 37 Mémoire insuffisante, certains trav. suspendus ne seront pas restaurés. 261
 37 Mémoire insuffisante, travaux suspendus supprimés 265
 38 Mémoire saturée 265
 39 Page complexe, certaines données n'ont peut-être pas été imprimées 265
 50 Erreur de police PPDS 266
 51 M flash défectueuse détectée 266
 52 Espace insuffisant dans la mémoire flash pour les ressources 266
 54 Erreur de logiciel réseau standard 266
 54 Réseau <x> Erreur logicielle 266
 55 Option ds empl. <x> non prise en charge 267
 56 Port parallèle <x> désactivé 267
 56 Port série <x> désactivé 267
 56 Port USB <x> désactivé 267
 56 Port USB standard désactivé 267

57 Configuration modifiée, certains travaux suspendus n'ont pas été restaurés 262
 58 Trop d'options mémoire flash installées 268
 58 Trop de tiroirs 268
 59 tiroir incompatible <x> 268
 61 Retirer le disque défectueux 268
 62 Disque saturé 268
 63 Disque non formaté 268
 80 une maintenance de routine est nécessaire 269
 84 Avertissement de fin de durée de vie du kit PC 269
 84 Remplacez le kit PC 269
 840.01 Scanner désactivé 271
 840.02 Scanner désactivé automatiquement 271
 88 Niveau cartouche bas 269

A

affichage rapports 243
 agrandissement d'une copie 110
 Aide, menu 230
 alimentation du papier, dépannage message affiché après le dégagement du bourrage 286
 annulation d'un travail depuis le panneau de commandes de l'imprimante 104 sous Macintosh 104 sous Windows 104
 annulation du chaînage de tiroirs 86, 85
 appel du support technique 298
 assemblage des copies 110
 Aucune ligne téléphonique analogique connectée au modem, le télécopieur est désactivé. 261

B

Bac 550 feuilles installation 49
 barrette microcode installation 33
 bourrages accès 244

compréhension des messages 244
 réduction des risques 76
 bourrages papier accès aux zones de bourrage 244 réduction des risques 76
 bourrages papier, élimination 200-201 245 231 248 233 250 234 250 235 251 240-249 251 250 252 251 253 290-294 254
 bourrages, élimination 200-201 245 202 247 231 248 233 250 234 250 235 251 240-249 251 250 252 251 253 290-294 254
 boutons, écran d'accueil 23
 boutons, écran tactile 24
 boutons, panneau de commandes de l'imprimante 22
 bristol chargement 80 conseils 99
 bruit réduction 73

C

câbles Ethernet 50 USB 50
 capacité des supports chargeur multifonction 93
 capacités en papier tiroirs 93
 Capot du scanner DDA ouvert 269
 carnet d'adresses, télécopie utilisation 144

- carte logique
 - accès 29
 - carte mémoire
 - dépannage 285
 - installation 31
 - carte mémoire flash
 - dépannage 285
 - installation 33
 - carte télécopie
 - installation 46
 - cartouche toner
 - remplacement 236
 - Centre du moniteur d'état 94
 - Certains travaux suspendus n'ont pas été restaurés 261
 - chaînage de tiroirs 86
 - Changer papier : chargez le tiroir <x> <type de papier> 270
 - chargement
 - chargeur multifonction 80
 - tiroirs 76
 - Charger <source alim.> avec <Chaîne perso> 262
 - Charger <source alim.> avec <format> 262
 - Charger <source alim.> avec <Nom type perso> 262
 - Charger <source alim.> avec <type> <format> 263
 - Charger un chargeur manuel avec <Chaîne perso> 263
 - Charger un chargeur manuel avec <Format> 263
 - Charger un chargeur manuel avec <Nom type perso> 263
 - Charger un chargeur manuel avec <type> <format> 263
 - chargeur multifonction
 - chargement 80
 - commande de fournitures
 - imprimante connectée à un réseau 235
 - imprimante connectée localement à un ordinateur 235
 - comment configurer l'imprimante 54
 - configuration
 - impression série 67
 - paramètres du port 65
 - configuration de l'imprimante sur un réseau câblé (Macintosh) 62
 - sur un réseau câblé (Windows) 62
 - configuration des paramètres de messagerie 120
 - configuration du réseau câblé à partir de Windows 62
 - Configuration, menu 219
 - configurations
 - imprimante 17
 - Configurer MF, menu 163
 - connexion de l'imprimante au adaptateurs régionaux 134
 - modem d'ordinateur 138
 - répondeur 132
 - service de sonnerie
 - distinctive 131
 - téléphone 132
 - connexion des câbles 50
 - connexion du télécopieur
 - connexion à une ligne DSL 129
 - connexion au PBX ou à l'ISDN 130
 - connexion de l'imprimante à la prise téléphonique murale 129
 - Connexions du télécopieur
 - adaptateurs régionaux 134
 - modem d'ordinateur 138
 - répondeur 132
 - service de sonnerie
 - distinctive 131
 - téléphone 132
 - conseils
 - bristol 99
 - enveloppes 97
 - étiquettes, papier 98
 - papier à en-tête 97
 - consignes de sécurité 14, 15
 - contact du support technique 298
 - copie
 - à l'aide du DAA 106
 - agrandissement 110
 - ajout d'un message de fond de page 114
 - ajout de la date et de l'heure en haut de chaque page 114
 - amélioration de la qualité de la copie 118
 - annulation d'une copie 115
 - assemblage des copies 110
 - avec changement de taille 108
 - copie rapide 106
 - insertion de feuilles de séparation entre les copies 111
 - interruption d'un travail
 - d'impression pour réaliser des copies 113
 - photos 107
 - plusieurs pages sur une feuille 112
 - réalisation de transparents 107
 - réduction 110
 - réglage de la qualité 110
 - sur les deux faces du papier (recto verso) 109
 - travail personnalisé 112
 - utilisation de la vitre du scanner (à plat) 107
 - vers du papier à en-tête 108
- copie, dépannage
 - copies partielles de document ou de photo 277
 - faible qualité d'image numérisée 279
 - faible qualité de la copie 275
 - le copieur ne répond pas 275
 - le scanner ne se ferme pas 275
 - copie, écran
 - options 115, 116, 117
- ## D
- DAA
 - copie à l'aide du 106
 - date et heure
 - paramètre 140
 - de site Web
 - recherche 16
 - Définir date/heure, menu 185
 - dépannage
 - contact du support technique 298
 - résolution des problèmes
 - d'imprimante de base 258
 - vérification d'un scanner qui ne répond pas 278
 - vérification d'une imprimante qui ne répond pas 258
 - dépannage, alimentation du papier
 - message affiché après le dégageement du bourrage 286
 - dépannage, copie
 - copies partielles de document ou de photo 277
 - faible qualité d'image numérisée 279
 - faible qualité de la copie 275
 - le copieur ne répond pas 275

le scanner ne se ferme pas 275
 dépannage, écran
 écran vide 258
 losanges sur l'écran 258
 dépannage, impression
 bourrages papier fréquents 285
 des caractères incorrects
 s'impriment 274
 impression depuis un tiroir
 inapproprié 273
 impression plus longue que
 prévu 273
 impression sur du papier
 inadéquat 273
 la fonction de chaînage des tiroirs
 ne fonctionne pas 274
 la page bloquée n'est pas
 réimprimée 286
 les travaux ne s'impriment
 pas 272
 les travaux suspendus ne
 s'impriment pas 273
 Les travaux volumineux ne sont
 pas assemblés. 274
 marges incorrectes 289
 papier recourbé 290
 PDF multilingues, échec de
 l'impression 271
 sauts de page inattendus 275
 dépannage, numérisation
 échec de la numérisation 278
 impossible de numériser depuis
 un ordinateur 279
 la numérisation prend trop de
 temps ou bloque
 l'ordinateur 278
 le scanner ne se ferme pas 275
 numérisation partielle de
 document ou de photo 279
 dépannage, options de
 l'imprimante
 bacs 284
 carte mémoire 285
 carte mémoire flash 285
 disque dur avec adaptateur 285
 Internal Solutions Port 285
 option en panne 284
 tiroirs 286
 dépannage, qualité d'impression
 bords des caractères
 irréguliers 288
 densité d'impression inégale 298

des traces de toner se déposent
 sur la page. 297
 effacement du toner 296
 faible qualité d'impression des
 transparents 297
 fond gris 289
 fond gris ou tonalité de fond 296
 images détournées 288
 images rémanentes 289
 impression inclinée sur la
 page 291
 impression trop claire 292
 impression trop sombre 293
 irrégularités d'impression 290
 pages de couleur unie 294
 pages de test de qualité
 d'impression 287
 pages vierges 287
 rayures blanches 291
 rayures horizontales 295
 rayures noires 291
 rayures verticales 294
 dépannage, télécopie
 blocage de télécopies non
 sollicitées 147
 il est possible d'envoyer des
 télécopies, mais il est impossible
 de les recevoir. 282
 il est possible de recevoir des
 télécopies, mais il est impossible
 d'en envoyer. 282
 impossible d'envoyer ou de
 recevoir une télécopie 280
 l'identifiant de l'appelant ne
 s'affiche pas 280
 qualité d'impression médiocre de
 la télécopie reçue 283
 déplacement de l'imprimante 240
 Disque corrompu 260
 disque dur avec adaptateur
 dépannage 285
 disque dur de l'imprimante
 installation 42
 Disque non pris en charge 264
 documents en couleur
 envoi d'un e-mail 124
 documents, impression
 sous Macintosh 96
 sous Windows 96

E

e-mail
 activation 119
 annulation 124
 message d'insertion de papier
 d'un autre type 242
 message de bourrage papier 242
 message de demande d'insertion
 de papier 242
 message de niveau de fourniture
 bas 242
 e-mail, écran
 options 124, 125, 126
 options avancées 126
 Echec de l'envoi de télécopie 265
 économie des fournitures 69
 Economie énergie
 réglage 71
 écran d'accueil
 boutons 23
 écran de "numérisation vers un
 ordinateur"
 options 159, 160
 écran FTP
 options 154, 155
 options avancées 155
 écran tactile
 boutons 24
 écran, dépannage
 écran vide 258
 losanges sur l'écran 258
 écran, panneau de commandes de
 l'imprimante 22
 réglage de la luminosité 72
 émul PCL, menu 225
 enveloppes
 chargement 80
 conseils 97
 envoi d'un e-mail
 à l'aide du carnet d'adresses 122
 ajout de la ligne d'objet 123
 ajout de la ligne de message 123
 changement de type de fichier de
 sortie 123
 configuration de la
 messagerie 119
 configuration des paramètres de
 messagerie 120
 configuration du mode E-mail 120
 création d'un raccourci à l'aide de
 l'écran tactile 121

- création de raccourcis à l'aide du serveur Web incorporé 121
 - documents en couleur 124
 - utilisation de l'écran tactile 121
 - utilisation de numéros de raccourci 122
 - envoi d'une télécopie
 - à l'aide du carnet d'adresses 144
 - activation 139
 - activation et désactivation de l'heure d'été 140
 - affichage d'un journal de télécopie 146
 - amélioration de la qualité de la télécopie 149
 - annulation d'une télécopie 147
 - choix de la connexion du télécopieur 128
 - création d'un raccourci à l'aide de l'écran tactile 143
 - création de raccourcis à l'aide du serveur Web incorporé 142, 143
 - définition de la date et de l'heure 140
 - éclaircir ou obscurcir une télécopie 145
 - envoi à partir d'un ordinateur 141
 - envoi à partir du panneau de commandes de l'imprimante 141
 - envoi d'une télécopie à une heure planifiée 145
 - Impression sur les deux faces (recto verso) 146
 - modification de la résolution 145
 - suspension des télécopies 150
 - télécopie,
 - configuration 127, 139, 140
 - transfert de télécopies 150
 - utilisation de raccourcis 144
 - étapes
 - configuration de l'imprimante 54
 - état des fournitures, vérification 234
 - étiquettes, papier
 - conseils 98
 - F**
 - Fermez la porte avant 260
 - Fermez la porte ou insérez une cartouche 260
 - fibre optique
 - configuration du réseau 62
 - Finition, menu 221
 - format papier Universel
 - paramètre 75
 - formats de papier
 - pris en charge par l'imprimante 90
 - fournitures
 - économie 69
 - état 234
 - stockage 234
 - FTP
 - carnet d'adresses 153
 - H**
 - Hub USB non pris en charge, retirez-le 264
 - I**
 - impression
 - à partir du lecteur flash 102
 - installation du logiciel d'imprimante 52
 - liste des échantillons de polices 103
 - liste des répertoires 103
 - page de configuration du réseau 52
 - page des paramètres de menus 52
 - pages de test de qualité d'impression 103
 - sous Macintosh 96
 - sous Windows 96
 - sur deux faces (recto verso) 96
 - impression de travaux confidentiels et suspendus
 - sous Macintosh 100
 - sous Windows 100
 - impression série
 - configuration 67
 - impression, dépannage
 - bourrages papier fréquents 285
 - des caractères incorrects s'impriment 274
 - impression depuis un tiroir inapproprié 273
 - impression plus longue que prévu 273
 - impression sur du papier inadéquat 273
 - la fonction de chaînage des tiroirs ne fonctionne pas 274
 - la page bloquée n'est pas réimprimée 286
 - les travaux ne s'impriment pas 272
 - les travaux suspendus ne s'impriment pas 273
 - Les travaux volumineux ne sont pas assemblés. 274
 - marges incorrectes 289
 - papier recourbé 290
 - PDF multilingues, échec de l'impression 271
 - sauts de page inattendus 275
- imprimante
 - choix d'un emplacement 19
 - configurations 17
 - déplacement 240
 - espace minimum 19
 - modèles 17
 - transport 241
 - informations d'objet et de message
 - ajout dans e-mail 123
 - informations sur la configuration réseau sans fil 54
 - informations, recherche 16
 - installation
 - logiciel d'imprimante 52
 - options du pilote 53
 - réseau sans fil 55, 58
 - installation du logiciel d'imprimante
 - ajout d'options 53
 - Internal Solutions Port
 - dépannage 285
 - installation 35
 - Internal Solutions Port, réseau
 - modification des paramètres du port 65
 - Interruption du travail d'impression en cours
 - pour réaliser des copies 113
 - IPv6, menu 175
- K**
 - kit photoconducteur
 - remplacement 237

L

lecteur flash 102
 liste des échantillons de polices
 impression 103
 liste des répertoires,
 impression 103
 logiciel
 Centre du moniteur d'état 94
 Programme de configuration de
 pilote 94
 utilitaire d'alertes pour
 l'imprimante 94
 luminosité, réglage 72

M

Macintosh
 installation en réseau sans fil 58
 Mémoire du télécopieur pleine 261
 Mémoire pleine, impossible
 d'imprimer les télécopies 261
 Menu Alimentation par défaut 163
 Menu AppleTalk 176
 Menu Carte Réseau 173
 Menu Changer format 163
 Menu Chargement du papier 167
 Menu Configuration générale 169
 menu Configuration SMTP 182
 menu d'impression
 confidentielle 184
 menu Divers 184
 Menu du mode Télécopie
 (Configuration du serveur de
 télécopie) 205
 Menu du mode Télécopie
 (Configuration télécopie
 analogique) 198
 Menu Format/Type papier 163
 Menu Formats de numérisation
 personnalisés 168
 Menu Grammage du papier 165
 Menu HTML 229
 Menu Image 230
 menu Journal d'audit de
 sécurité 185
 Menu Lecteur Flash 215
 Menu NIC actif 171
 Menu Paramètres 186
 Menu PPDS 227
 Menu Rapports 169, 172
 Menu Réseau standard 171
 Menu Sans fil 175
 Menu Série <x> 180
 Menu TCP/IP 173
 Menu USB standard 177
 Menu Utilitaires 224
 Menu XPS 224
 menus
 Aide 230
 alimentation par défaut 163
 AppleTalk 176
 Carte réseau 173
 Changer format 163
 Chargement du papier 167
 Configuration 219
 Configuration générale 169
 Configurer MF 163
 Définir la date/l'heure 185
 Divers 184
 Emul PCL 225
 Finition 221
 Format/Type papier 163
 Formats de numérisation
 personnalisés 168
 Grammage du papier 165
 HTML 229
 Image 230
 Impression confidentielle 184
 IPv6 175
 Journal d'audit de sécurité 185
 Lecteur flash 215
 menu Configuration SMTP 182
 Mode Télécopie (Configuration du
 serveur de télécopie) 205
 Mode Télécopie (Configuration
 télécopie analogique) 198
 NetWare 176
 NIC actif 171
 Noms personnalisés 168
 Parallèle, menu 178
 Paramètres 186
 Paramètres de messagerie 207
 Paramètres FTP 211
 PDF 224
 PostScript 225
 PPDS 227
 Qualité 222
 Rapports 169, 172
 récapitulatif 162
 Réseau <x> 171
 Réseau standard 171
 Sans fil 175
 Série <x> 180
 TCP/IP 173

Texture du papier 164
 types personnalisés 168
 USB standard 177
 Utilitaires 224
 XPS 224
 messages de l'imprimante
 1565 Err émul charg option
 émul 269
 290-295.yy bourrage
 numérisation 270
 293 Remplacer tous les
 documents d'origine si vous
 redémarrez un travail. 270
 293.02 Couvercle à plat
 ouvert 270
 294 Bourrage DAA 271
 30.yy Recharge non valide,
 remplacez la cartouche 264
 31.yy Cartouche manquante ou
 défectueuse 264
 32.yy Référence cartouche non
 prise en charge par le
 périphérique 264
 34 Papier trop court 264
 35 Mémoire insuffisante pr
 prendre en ch. la fction
 Economiser ressources 265
 37 Mémoire insuffisante pour
 assembler les travaux 265
 37 Mémoire insuffisante, certains
 trav. suspendus ne seront pas
 restaurés. 261
 37 Mémoire insuffisante, travaux
 suspendus supprimés 265
 38 Mémoire saturée 265
 39 Page complexe, certaines
 données n'ont peut-être pas été
 imprimées 265
 50 Erreur de police PPDS 266
 51 M flash défectueuse
 détectée 266
 52 Espace insuffisant dans la
 mémoire flash pour les
 ressources 266
 54 Erreur de logiciel réseau
 standard 266
 54 Réseau <x> Erreur
 logicielle 266
 55 Option ds empl. <x> non prise
 en charge 267
 56 Port
 parallèle <x> désactivé 267

- 56 Port série <x> désactivé 267
 - 56 Port USB <x> désactivé 267
 - 56 Port USB standard désactivé 267
 - 57 Configuration modifiée, certains travaux suspendus n'ont pas été restaurés 262
 - 58 Trop d'options mémoire flash installées 268
 - 58 Trop de tiroirs 268
 - 59 tiroir incompatible <x> 268
 - 61 Retirer le disque défectueux 268
 - 62 Disque saturé 268
 - 63 Disque non formaté 268
 - 80 une maintenance de routine est nécessaire 269
 - 84 Avertissement de fin de durée de vie du kit PC 269
 - 84 Remplacez le kit PC 269
 - 840.01 Scanner désactivé 271
 - 840.02 Scanner désactivé automatiquement 271
 - 88 Niveau cartouche bas 269
 - Aucune ligne téléphonique analogique connectée au modem, le télécopieur est désactivé. 261
 - Capot du scanner DDA ouvert 269
 - Certains travaux suspendus n'ont pas été restaurés 261
 - Changer papier : chargez le tiroir <x> <type de papier> 270
 - Charger <source alim.> avec <Chaîne perso> 262
 - Charger <source alim.> avec <format> 262
 - Charger <source alim.> avec <Nom type perso> 262
 - Charger <source alim.> avec <type> <format> 263
 - Charger un chargeur manuel avec <Chaîne perso> 263
 - Charger un chargeur manuel avec <Format> 263
 - Charger un chargeur manuel avec <Nom type perso> 263
 - Charger un chargeur manuel avec <type> <format> 263
 - Disque corrompu 260
 - Disque non pris en charge 264
 - Echec de l'envoi de télécopie 265
 - Fermez la porte avant 260
 - Fermez la porte ou insérez une cartouche 260
 - Hub USB non pris en charge, retirez-le 264
 - Mémoire du télécopieur pleine 261
 - Mémoire pleine, impossible d'imprimer les télécopies 261
 - Numérisation du document trop longue 269
 - Partition du télécopieur inopérante. Contacter l'administrateur système. 261
 - Périphérique USB non pris en charge, retirez-le 264
 - Remplacer <source alim> par <chaîne perso> 259
 - Remplacer <source alim> par <format> 259
 - Remplacer <source alim> par <type> <format> 259
 - Remplacer tous les documents d'origine si vous redémarrez un travail. 269
 - Remplacez <source alim> par <Nom type perso> 258
 - Restaurer les travaux suspendus ? 264
 - Retirer le papier du réceptacle standard 264
 - Serveur de télécopie Pour formater non configuré. Contacter l'administrateur système. 261
 - Serveur SMTP non configuré. Contacter l'administrateur système. 260
 - Vérifiez la connexion du tiroir <x> 260
 - mode E-mail configuration 120
 - Mode silencieux 73
- N**
- nettoyage
 - partie externe de l'imprimante 231
 - Rouleaux séparateurs DAA 232
 - vitre du scanner 231
 - NetWare, menu 176
 - Noms personnalisés, menu 168
- Numérisation des options de profil 158, 159, 160
- Numérisation du document trop longue 269
- numérisation vers un lecteur flash 158
- numérisation vers un ordinateur 157
- amélioration de la qualité de la numérisation 160
 - options 158, 159, 160
- numérisation vers une adresse FTP à l'aide du carnet d'adresses 153
- amélioration de la qualité FTP 156
- création d'un raccourci à l'aide de l'écran tactile 154
- création de raccourcis sur l'ordinateur 153
- utilisation de numéros de raccourci 153
 - utilisation du pavé numérique 152
- numérisation, dépannage
- échec de la numérisation 278
 - impossible de numériser depuis un ordinateur 279
 - la numérisation prend trop de temps ou bloque l'ordinateur 278
 - le scanner ne se ferme pas 275
 - numérisation partielle de document ou de photo 279
- O**
- options
- Bac 550 feuilles 49
 - barrette microcode 28, 33
 - carte mémoire 28, 31
 - carte mémoire flash 33
 - carte télécopie 28, 46
 - disque dur de l'imprimante 28, 42
 - Internal Solutions Port 28, 35
 - interne 28
 - mise en réseau 28
 - ports 28
- options de l'imprimante, dépannage
- bacs 284
 - carte mémoire 285
 - carte mémoire flash 285
 - disque dur avec adaptateur 285
 - Internal Solutions Port 285

- option en panne 284
- tiroirs 286
- options, écran tactile
 - copie 115, 116, 117
 - e-mail 124, 125, 126
 - FTP 154, 155
 - Numériser vers un
 - ordinateur 159, 160
 - télécopie 148, 149

P

- page de configuration du réseau 52
- page des paramètres de menus
 - impression 52
- pages de test de qualité
- d'impression, impression 103
- panneau de commandes de
 - l'imprimante 22
 - paramètres usine,
 - restauration 243
- panneau de commandes,
 - imprimante 22
- papier
 - caractéristiques 88
 - chargement du chargeur
 - multifonction 80
 - déconseillés 89
 - définition du format 75
 - définition du type 75
 - format papier Universel 169
 - Format Universel, paramètre 75
 - formulaires préimprimés 90
 - papier à en-tête 90
 - recyclé 69
 - sélection 89
 - sélection du grammage 165
 - stockage 90
- papier à en-tête
 - chargement 80
 - Conseils d'utilisation 97
 - copie vers 108
- papier recyclé
 - utilisation 69
- Parallèle, menu 178
- paramètre
 - format du papier 75
 - format papier Universel 75
 - TCP/IP, adresse 173
 - type de papier 75
- paramètre mode Eco 70
- paramètres de conservation
 - éclairage du réceptacle
 - standard 72
 - Economie énergie 71
 - luminosité, réglage 72
 - Mode Eco 70
 - Mode silencieux 73
- Paramètres de messagerie,
 - menu 207
- paramètres du port
 - configuration 65
- paramètres environnementaux
 - éclairage du réceptacle
 - standard 72
 - Economie énergie 71
 - luminosité, réglage 72
 - Mode Eco 70
 - Mode silencieux 73
- Paramètres FTP, menu 211
- paramètres usine, restauration
 - menus du panneau de
 - commandes de
 - l'imprimante 243
- paramètres verts
 - éclairage du réceptacle
 - standard 72
 - Economie énergie 71
 - luminosité, réglage 72
 - Mode Eco 70
 - Mode silencieux 73
- partie externe de l'imprimante
 - nettoyage 231
- Partition du télécopieur inopérante.
- Contacteur l'administrateur
 - système. 261
- PDF, menu 224
- Périphérique USB non pris en
 - charge, retirez-le 264
- photos
 - copie 107
- plusieurs pages sur une feuille 112
- Port Ethernet 50
- port série 67
- Port USB 50
- PostScript, menu 225
- problèmes d'imprimante de base,
 - résolution 258
- Programme de configuration de
 - pilote 94
- publications, recherche 16

Q

- qualité
 - scanner 233
- qualité d'impression
 - nettoyage de la vitre du
 - scanner 231
- qualité d'impression, dépannage
 - bords des caractères
 - irréguliers 288
 - densité d'impression inégale 298
 - des traces de toner se déposent
 - sur la page. 297
 - effacement du toner 296
 - faible qualité d'impression des
 - transparents 297
 - fond gris 289
 - fond gris ou tonalité de fond 296
 - images détournées 288
 - images rémanentes 289
 - impression inclinée sur la
 - page 291
 - impression trop claire 292
 - impression trop sombre 293
 - irrégularités d'impression 290
 - pages de couleur unie 294
 - pages de test de qualité
 - d'impression 287
 - pages vierges 287
 - rayures blanches 291
 - rayures horizontales 295
 - rayures noires 291
 - rayures verticales 294
- qualité de la copie
 - amélioration 118
 - réglage 110
- qualité de la numérisation,
 - amélioration 160
- qualité de la télécopie,
 - amélioration 149
- qualité FTP, amélioration 156
- Qualité, menu 222

R

- raccourcis, création
 - destination de télécopie 142, 143
 - destination FTP 153, 154
 - e-mail 121
- rapports
 - affichage 243
- réceptacle standard
 - voyant 72

- recherche
 - de publications 16
 - de site Web 16
 - informations 16
 - recommandations
 - papier à en-tête 97
 - transparents 97
 - recto verso
 - travaux d'impression 96
 - travaux de copie 109
 - travaux de télécopie, entrants 146
 - recyclage
 - Produits Dell 240
 - réduction d'une copie 110
 - remplacement
 - cartouche toner 236
 - kit photoconducteur 237
 - Remplacer <source alim> par <chaîne perso> 259
 - Remplacer <source alim> par <format> 259
 - Remplacer <source alim> par <type> <format> 259
 - Remplacer tous les documents d'origine si vous redémarrez un travail. 269
 - Remplacez <source alim> par <Nom type perso> 258
 - Réseau <x> menu 171
 - réseau câblé
 - à partir de Macintosh 62
 - réseau Ethernet
 - Macintosh 62
 - Windows 62
 - réseau sans fil
 - informations sur la configuration 54
 - installation, à partir de Macintosh 58
 - installation, à partir de Windows 55
 - résolution, télécopie
 - modification 145
 - Restaurer les travaux suspendus ? 264
 - Retirer le papier du réceptacle standard 264
 - Rouleaux séparateurs DAA, nettoyage 232
- S**
- scanner
 - Dispositif d'alimentation automatique (DAA) 21
 - fonctions 20
 - qualité 233
 - vitre du scanner 21
 - Serveur de télécopie Pour formater non configuré. Contacter l'administrateur système. 261
 - Serveur SMTP non configuré. Contacter l'administrateur système. 260
 - serveur Web incorporé 242
 - mettre en place des alertes par e-mails 242
 - ne s'ouvre pas 298
 - service de sonnerie distinctive
 - connexion à 131
 - stockage
 - fournitures 234
 - papier 90
 - suspension des télécopies 150
- T**
- télécopie, dépannage
 - blocage de télécopies non sollicitées 147
 - il est possible d'envoyer des télécopies, mais il est impossible de les recevoir. 282
 - il est possible de recevoir des télécopies, mais il est impossible d'en envoyer. 282
 - impossible d'envoyer ou de recevoir une télécopie 280
 - l'identifiant de l'appelant ne s'affiche pas 280
 - qualité d'impression médiocre de la télécopie reçue 283
 - télécopie, écran
 - options 148
 - options avancées 149
 - Texture du papier, menu 164
 - tiroirs
 - annulation du chaînage 85, 86
 - chaînage 85, 86
 - chargement 76
 - tiroirs chaînés 85
 - transfert de télécopies 150
- transparents**
- chargement 80
 - Conseils d'utilisation 97
 - réalisation 107
- transport de l'imprimante 241
- travail d'impression
- annulation sous Macintosh 104
 - annulation sous Windows 104
- travaux d'impression
- confidentiels 99
 - impression sous Macintosh 100
 - impression sous Windows 100
 - travaux d'impression différés 99
 - impression sous Macintosh 100
 - impression sous Windows 100
 - travaux d'impression répétés 99
 - impression sous Macintosh 100
 - impression sous Windows 100
 - travaux d'impression vérifiés 99
 - impression sous Macintosh 100
 - impression sous Windows 100
 - travaux suspendus 99
 - impression sous Macintosh 100
 - impression sous Windows 100
- type de fichier de sortie
- modification 123
- type de papier
- personnalisation 86
- type de papier personnalisé
- attribution 86
- Type perso <x>
- modification de nom 86
- types de papier
- chargement 92
 - prise en charge des impressions recto verso 92
 - prise en charge par l'imprimante 92
- Types personnalisés, menu 168
- U**
- utilitaire d'alertes pour l'imprimante 94
- V**
- vérification d'un scanner qui ne répond pas 278
 - vérification d'une imprimante qui ne répond pas 258
 - vérification de l'état de l'appareil sur le serveur Web incorporé 242

Vérifiez la connexion du tiroir

<x> 260

vitre du scanner

nettoyage 231

vitre du scanner (à plat)

copie à l'aide du 107

voyant 22

réceptacle standard 72

W

Windows

installation en réseau sans fil 55